

Введение	2
Меры безопасности	2
Инструменты	3
Транспортировка	4
Конструкция и комплектация	4
Подготовка фундамента	6
Монтаж	9

Гараж по технологии EFFECT

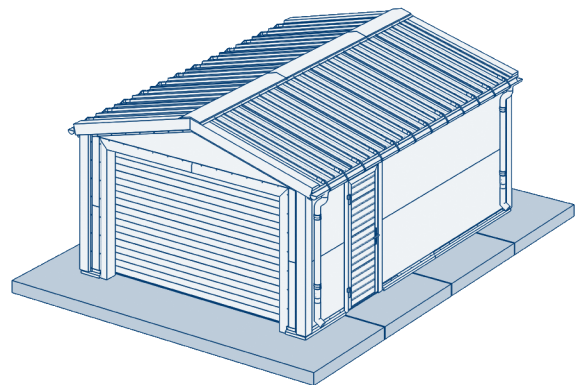

1. ВВЕДЕНИЕ

Благодарим вас за приобретение продукции, изготовленной нашим предприятием. Мы уверены, что вы останетесь довольны качеством нашей продукции. Перед монтажом гаража внимательно ознакомьтесь с настоящей инструкцией, в которой подробно описан

процесс его сборки и установки. Если в ходе работ у вас возникнут затруднения, то вы можете обратиться за помощью в службу технической поддержки нашей компании.

1.1. ОБЩИЕ УКАЗАНИЯ К МОНТАЖУ

Требования к бригаде

- Оптимальная численность монтажной бригады составляет 2 человека.
- Бригада должна быть обеспечена специальными монтажными инструментами (см. п. 3).

Ответственность за монтаж

- Концерн DoorHan не осуществляет непосредственного контроля за монтажом, обслуживанием и эксплуатацией гаража, а также не несет ответствен-

ность за безопасность его установки и качество монтажа.

- Содержание данной инструкции не может служить основанием для предъявления любого рода претензий концерну DoorHan.
- Ответственность за качество монтажа несет организация, осуществляющая монтаж.
- Концерн DoorHan оставляет за собой право на внесение изменений в данную инструкцию без уведомления заказчика.

2. МЕРЫ БЕЗОПАСНОСТИ

2.1. ОБЩИЕ ПРАВИЛА

Монтажные работы производятся только в спецодежде, не стесняющей движения, а также в защитной каске и перчатках. При сверлении материалов, дающих отлетающую стружку, при рубке и резке металла следует применять защитные очки. Для защиты органов дыхания от строительной пыли применять респиратор. Слесарные молотки и кувалды должны иметь гладкие, слегка выпуклые поверхности бойков, без выбоин, сколов, наклепа, сколов и трещин. Длина рукоятки молотка должна быть не менее 250 мм; молотки должны быть прочно надеты на рукоятки и закреплены клиньями. Все инструменты, имеющие заостренные концы для рукояток, должны

иметь рукоятки длиной не менее 150 мм. Деревянные рукоятки должны быть стянуты бандажными кольцами. Ударные инструменты не должны иметь косых и сбитых затылков, трещин, заусенцев. Гаечные ключи не должны иметь трещин и забоин, должны соответствовать размерам гаек и головок болтов; губки ключей должны быть параллельны, не разработаны и не закатаны. Для переноски рабочего инструмента к месту работы необходимо применять специальную сумку или ящик. При работе для укладки инструмента использовать специальные пояса. Класть инструменты в карманы спецодежды запрещается.

2.2. МЕРЫ БЕЗОПАСНОСТИ ПРИ РАБОТЕ НА ВЫСОТЕ

Работы на высоте от 1,5 м и более от поверхности пола относятся к работам, выполняемым на высоте. При работах на высоте следует пользоваться предохранительным монтажным поясом. В случае, когда нет возможности закрепления предохранительного пояса за элементы строительной конструкции, следует пользоваться страховочным канатом, предварительно заведенным за элементы строительной конструкции. Выполнение работ, в данном случае, производится тремя монтажниками. Приспособления и инструменты должны быть закреплены (привязаны) во избежание их падения при работе на конструкциях, под которыми рас-

положены находящиеся под напряжением токоведущие части.

Применение предохранительных поясов со стропами из металлической цепи при работе на конструкциях, под которыми расположены находящиеся под напряжением токоведущие части, ЗАПРЕЩЕНО.

Подача вверх элементов ворот, инструмента и монтажных приспособлений должна осуществляться с помощью «бесконечного» каната. Стоящий внизу работник должен удерживать канат для предотвращения раскачивания груза и приближения к токоведущим частям.

▲ ЗАПРЕЩАЕТСЯ:

- стоять под лестницей, с которой производятся работы;
- подбрасывать какие-либо предметы для подачи работающему наверху, подача должна осуществляться при помощи прочной веревки.

2.3. МЕРЫ БЕЗОПАСНОСТИ ПРИ РАБОТЕ С ИСПОЛЬЗОВАНИЕМ ЛЕСТНИЦ И СТРЕМЯНОК

Приставные лестницы и стремянки должны быть снабжены устройством, предотвращающим возможность сдвига и опрокидывания при работе. Нижние концы приставных лестниц и стремянок должны иметь оков-

ки с острыми наконечниками для установки на грунте, а при использовании лестниц на гладких поверхностях (металле, плитке, бетоне) на них надеваются башмаки из резины или другого нескользящего материала.

▲ ЗАПРЕЩАЕТСЯ:

- работать с приставной лестницы, стоя на ступеньке, находящейся на расстоянии менее 1 м от верхнего ее конца;
- работать с механизированным инструментом с приставных лестниц;
- работать с двух верхних ступенек стремянок, не имеющих перил или упоров;
- находиться на ступеньках приставной лестницы или стремянки более, чем одному человеку;
- стоять под лестницей, на которой производится работа;
- класть инструмент на ступени лестниц и стремянок.

2.4. МЕРЫ БЕЗОПАСНОСТИ ПРИ РАБОТЕ С ЭЛЕКТРОИНСТРУМЕНТОМ

К работе с электроинструментом допускаются лица, прошедшие специальное обучение и инструктаж на рабочем месте, имеющие соответствующую квалификационную группу по электробезопасности. При проведении монтажных работ следует пользоваться электроинструментом, работающим при напряжении не выше 380/220 В. Выбор класса электроинструмента производится в зависимости от категории помещения по степени опасности поражения электротоком.

Металлический корпус электроинструмента, работающего при напряжении выше 42 В переменного тока и выше 110 В постоянного тока в помещениях с повышенной опасностью, особо опасен и при наружных установках должен быть заземлен. Вилка подключения должна быть с заземляющим контактом. Подключение инструмента следует осуществлять к электросети, имеющей заземление. Используемые удлинители должны иметь вилку и розетку с заземляющими контактами. При работе с таким инструментом следует пользоваться защитными средствами (резиновые перчатки, галоши). Защитные средства должны быть испытаны в установленном законодательством порядке.

Перед началом работы следует:

- проверить комплектность и надежность крепления деталей;
- убедиться в исправности кабеля (шнура), его защитной трубки и штепсельной вилки, целостности изоляционных деталей корпуса, рукоятки и крышек щеткодержателей, наличии защитных кожухов и их исправности;
- убедиться в исправности цепи заземления (между корпусом и заземляющим контактом штепсельной вилки);
- проверить четкость работы выключателя;
- проверить работу электроинструмента на холостом ходу. При работе следует применять только исправный и проверенный инструмент.

При выполнении работ не допускать переломов, перегибов электропровода, а также прокладки его в местах складирования конструкций, материалов, движения транспорта. При работе в дождливую погоду (при снегопаде) места прокладки кабеля и места производства работ электроинструментом должны быть оборудованы навесами.

2.5. МЕРЫ БЕЗОПАСНОСТИ ПРИ ПРОВЕДЕНИИ ЭЛЕКТРОМОНТАЖНЫХ РАБОТ

Электромонтажные работы следует выполнять в соответствии с нормами правил устройства электроустановок (ПУЭ) с соблюдением требований правил техники

безопасности при эксплуатации электроустановок потребителей (ПТБ при эксплуатации электроустановок потребителей).

3. ИНСТРУМЕНТЫ

1. Болгарка
2. Циркулярная пила
3. Молоток
4. Пистолет для пены
5. Пистолет для герметика
6. Рейка геодезическая
7. Нивелир
8. Уровень 1 000 см
9. Рулетка 10 м
10. Стремянка
11. Штангенциркуль
12. Уголок измерительный
13. Комплект рожковых ключей
14. Комплект ключ-головок
15. Набор накидных ключей
16. Шнур нейлоновый для строительных работ

17. Гайковерт/шуруповерт с высоким крутящим моментом
18. Компрессор (при использовании воздушного инструмента)
19. Набор торцевых насадок шестигранных
20. Комплект сверл по металлу
21. Удлинитель для бит
22. Комплект бит
23. Головка магнитная $\varnothing 8/10$ мм
24. Строительный карандаш и маркер
25. Нож (универсальный или монтажный)
26. Диски отрезные по металлу $230 \times 2,5 \times 22/125 \times 2,5 \times 22$
27. Диск шлифовальный для отрезных машин
28. Очки защитные
29. Маска защитная
30. Перчатки х/б рабочие с ПВХ-напылением
31. Строительные леса
32. Расходные материалы
33. Напильник плоский
34. Скотч малярный
35. Монтажная пена
36. Герметик
37. Углекислотный огнетушитель
38. Виброплита с глубиной уплотнения не менее 250 мм

4. ТРАНСПОРТИРОВКА

Рис. 4.1

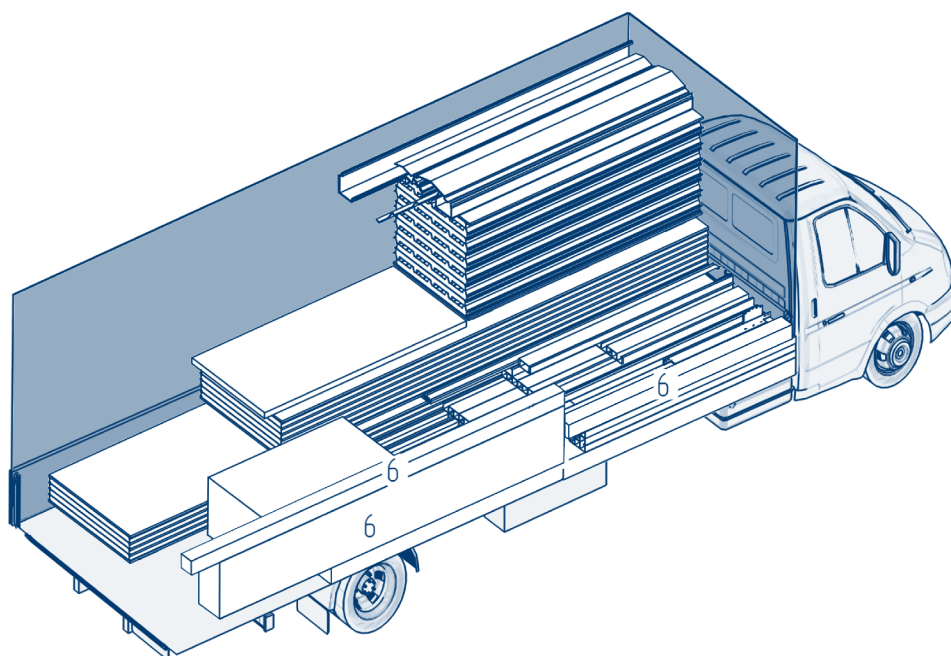

Для транспортировки комплектующих гаража рекомендуется использовать автомобиль «ГАЗон NEXT фермер».

5. КОНСТРУКЦИЯ И КОМПЛЕКТАЦИЯ

1. 04-007 Элемент монтажный 10×146 — 6 шт.
2. 04-004 Элемент монтажный 41×35 — 44 шт.
3. 04-011 Профиль ДН-С $150 \times 70 \times 1,9$ — 28 шт.
4. 04-024 Элемент монтажный 6×270 — 6 шт.
5. 04-002 Элемент монтажный 4×135 — 8 шт.
6. 04-009 Профиль ДН-С $150 \times 70 \times 1,9$ — 2 шт.
7. 04-020 Профиль ДН-С $15070 \times 1,9$ — 3 шт.
8. 04-013 Элемент монтажный 4×190 — 3 шт.
9. 05-002 Стартовый профиль — 6 шт.
10. 04-012 Профиль ДН-С $150 \times 70 \times 1,9$ — 2 шт.
11. 04-008 Профиль ДН-С $150 \times 70 \times 1,9$ — 16 шт.
12. 04-021 Профиль ДН-С $150 \times 70 \times 1,9$ — 4 шт.
13. 04-025 Элемент монтажный 6×80 — 8 шт.
14. 04-015 Элемент монтажный 4×1100 — 4 шт.
15. 04-014 Элемент монтажный 4×135 — 4 шт.
16. 04-023 Элемент монтажный 6×265 — 3 шт.
17. Нащельник коньковый внутренний
18. Нащельник обрамление ворот
19. СП-001 Сэндвич-панель 4 430 мм — 6 шт.
20. СП-002 Сэндвич-панель 6 010 мм — 4 шт.
21. КП-001 Кровельная панель 2 420 мм — 12 шт.
22. Угловой нащельник
23. Нащельник коньковый наружный

Рис. 5.1. Взрыв-схема рамы гаража



Рис. 5.2. Взрыв-схема обшивки гаража



6. ПОДГОТОВКА ФУНДАМЕНТА

6.1. ВИДЫ ФУНДАМЕНТА

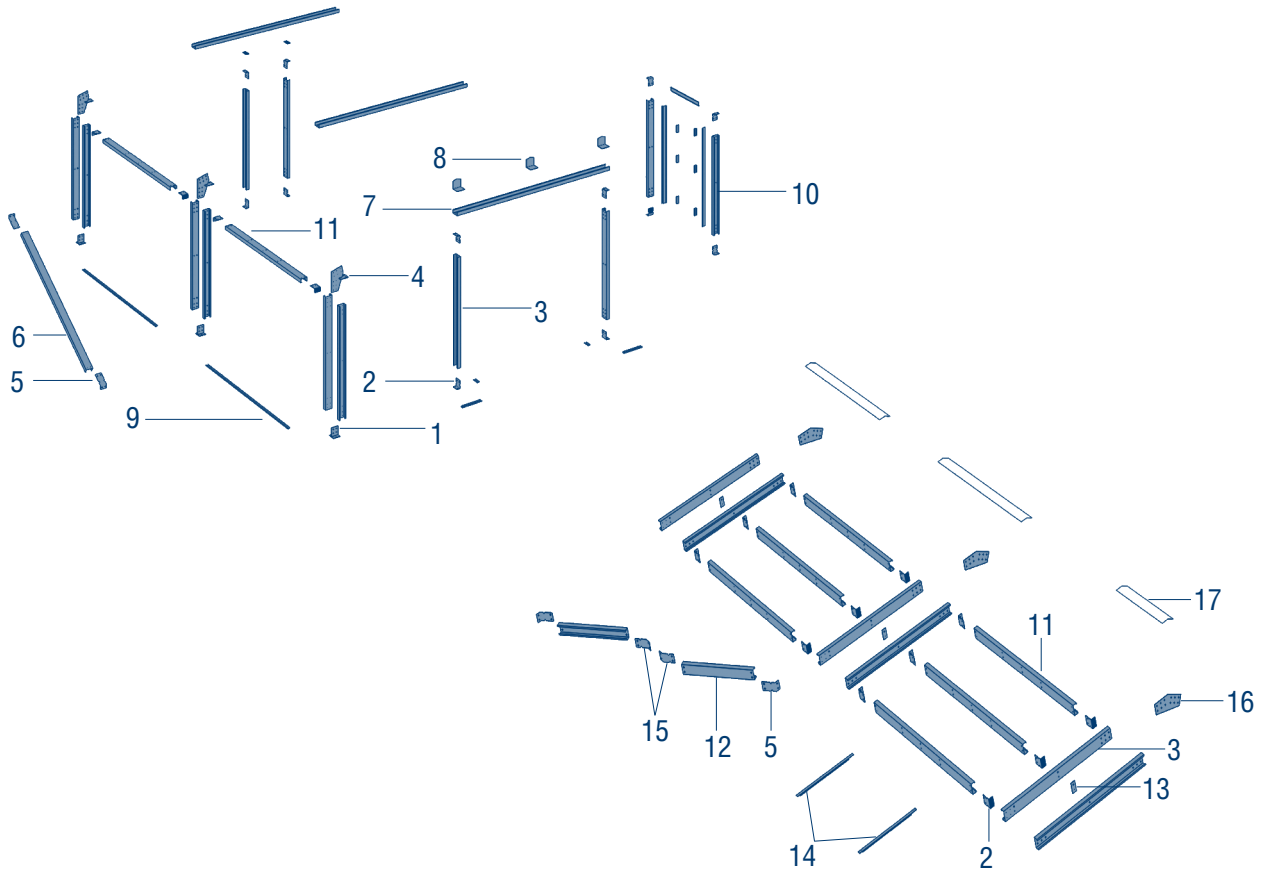
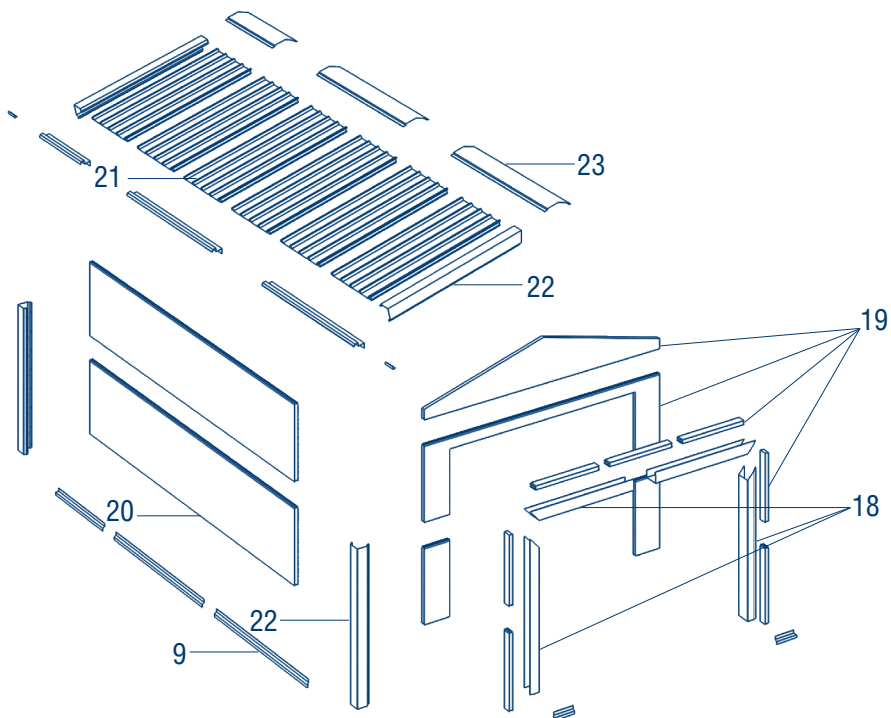
Рис. 6.1.1. Аэродромная плита ПАГ 20

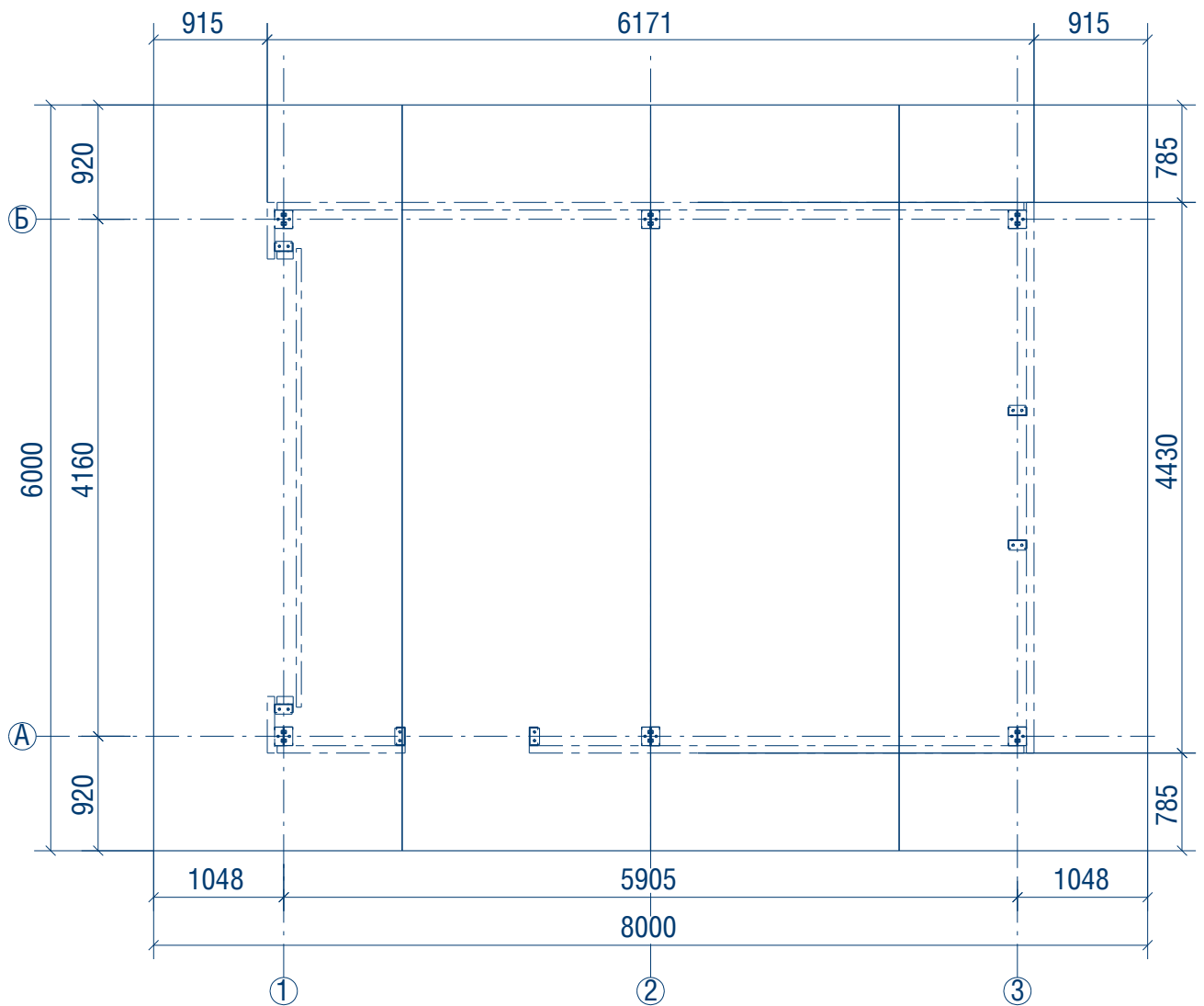

Количество — 4 шт.

Характеристики:

- длина — 6 000 мм;
- ширина — 2 000 мм;
- толщина — 200 мм;
- марка бетона — В30.

Рис. 6.1.2. Монолитная плита

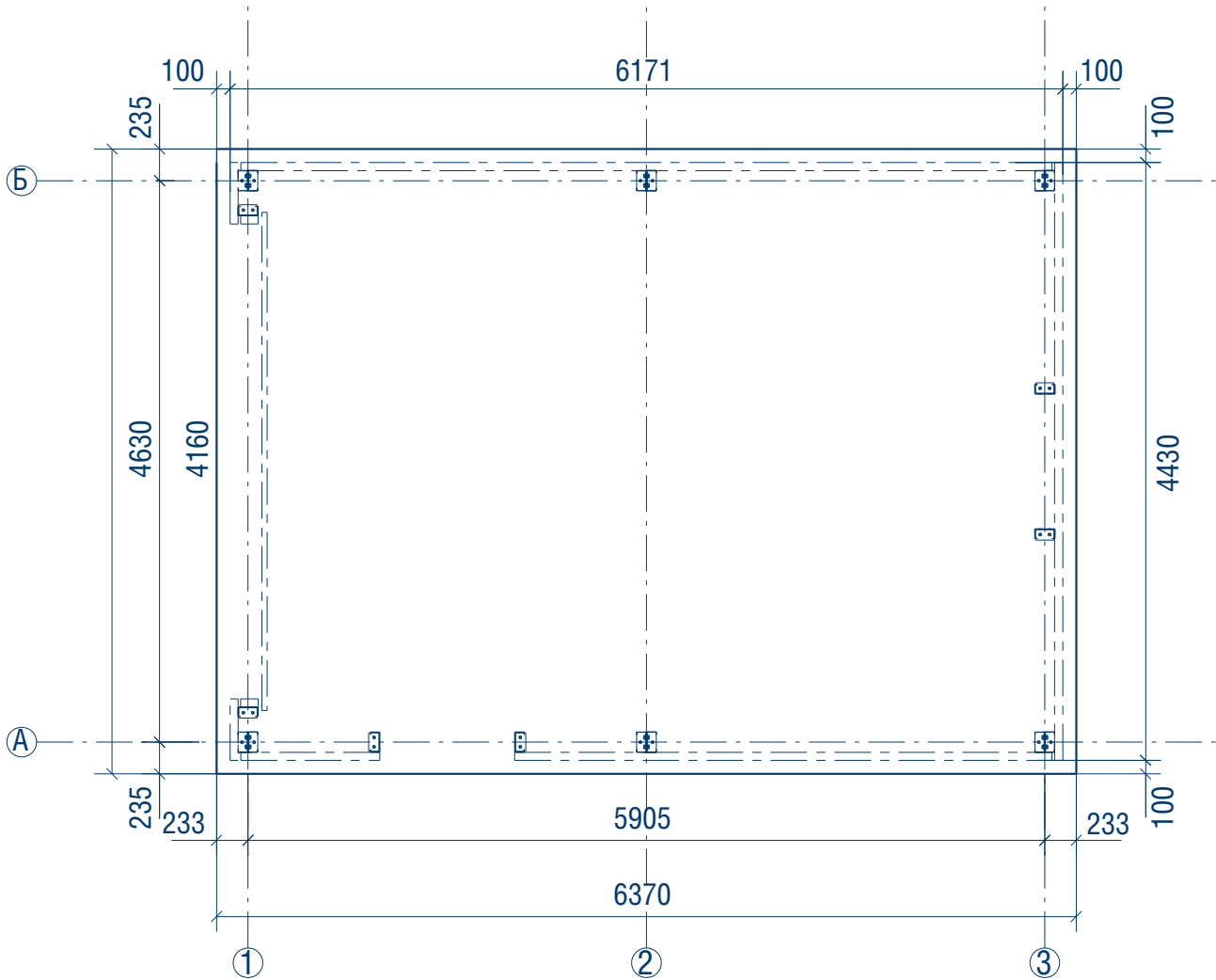

Характеристики:

- длина — 6370 мм;
- ширина — 4630 мм;
- толщина — 200 мм;
- диаметр армирования — 16 мм;
- марка бетона — В25.

Рис. 6.1.3. Плита дорожная ПД 3-16

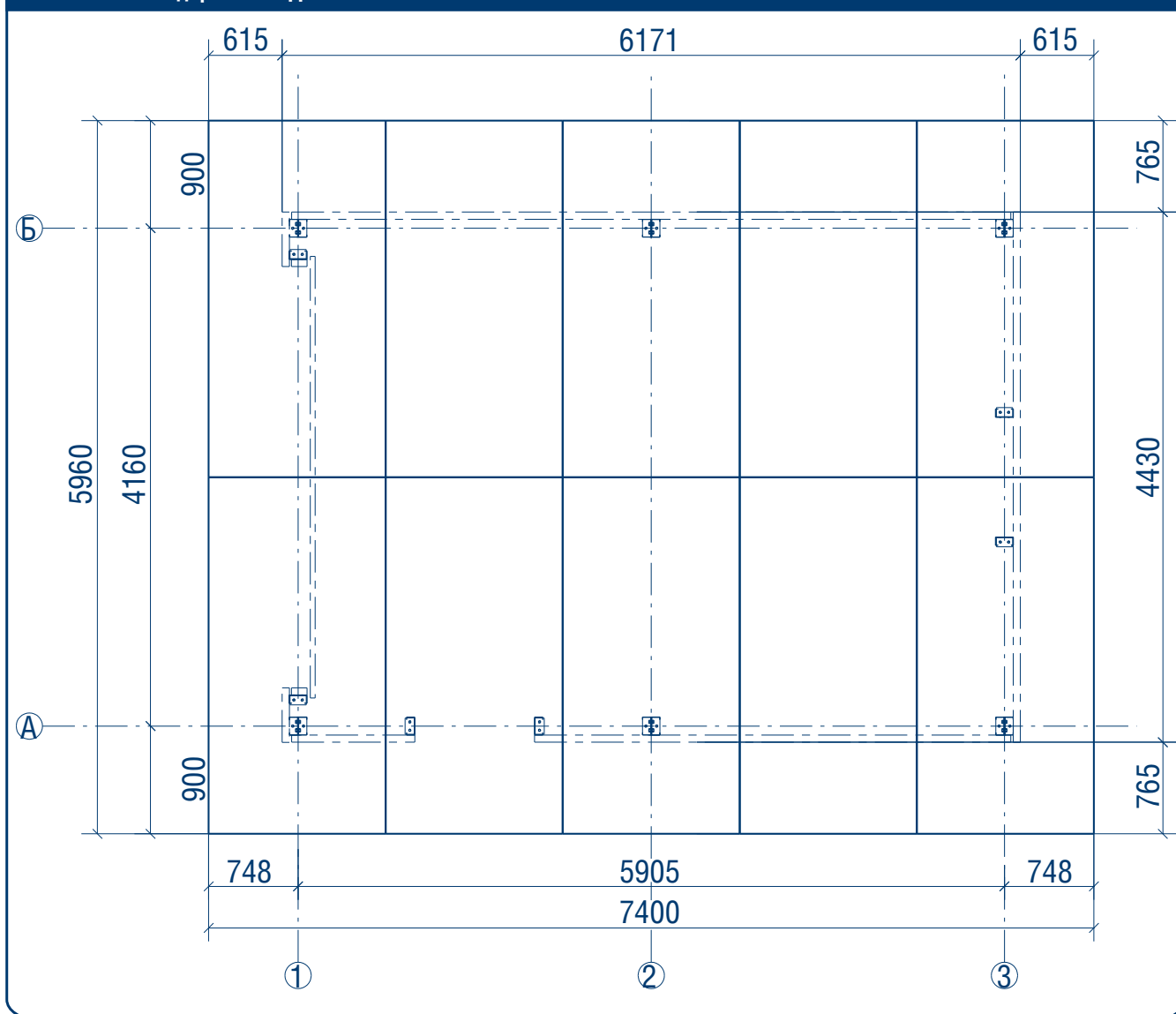

Количество — 10 шт.

Характеристики:

- длина — 2980 мм;
- ширина — 1480 мм;
- толщина — 220 мм;
- марка бетона — В22,5.

6.2. РЕКОМЕНДАЦИИ ПО ПОДГОТОВКЕ ФУНДАМЕНТА

1. Снимите растительный слой почвы, чтобы не осталось корневой системы травы и насаждений, которые могут пробиться наружу.
2. Выкопайте котлован на глубину 400 мм, площадь котлована должна на 200 мм с каждой стороны превышать площадь плиты.
3. Дно выкопанного котлована необходимо выровнять по горизонту, утрамбовать и застелить геотекстилем или другим аналогичным материалом, чтобы предотвратить размывание водой песка, прорастание сорняков и проседание более крупного заполнителя в грунт.
4. По гидроизоляционному слою произведите песчаную отсыпку — выравнивающий слой толщиной 50 мм, на который нужно уложить слой утеплителя, например, пеноплекса толщиной 50 мм, чтобы обеспечить теплоизоляцию грунта и предотвратить деформации морозного пучения.
5. На теплоизоляционный слой снова произведите песчаную отсыпку слоем 150 мм, которую нужно уплотнить щебнем или гравием с величиной фракции 40 × 60 мм толщиной слоя 150 мм с вдавливанием в грунт катком или трамбовкой.
6. В случае использования фундамента из аэродромной или дорожной плиты произведите укладку плит на песчано-гравийную подушку согласно инструкции.

7. В случае использования фундамента из монолитной плиты следующим шагом установите опалубку по периметру котлована.
8. Опалубку необходимо выставить на высоту, равную толщине плиты, а также, с помощью шнуров и уровня, выровнять ее горизонтально. Среднее значение толщины плиты составляет 10–15 см.
9. Уложите гидроизоляционный слой. Как правило, гидроизоляция выполняется из рулонных материалов на битумной основе.
10. После полной укладки гидроизоляции выполните армирование металлической арматурой $\varnothing 16$ мм. Арматурная сетка вяжется с шагом 200–250 мм с использованием обычной вязальной проволоки.
11. Приступите к заливке бетона в опалубку. Используйте бетон марки от М300 и выше. Бетон необходимо залить за один раз. В процессе заливки бетон желателен провибрировать промышленным вибратором.
12. Выровняйте залитую плиту по горизонту при помощи правила, либо ровной рейки или доски.
13. После того как бетон залит и выровнен, ему необходимо отстояться минимум 7 суток до полного отвердевания. Идеальные условия для отвердевания бетона: температура окружающей среды $+20$ °С, влажность воздуха около 80%. Если на улице жарко, то необходимо на следующий день после заливки бетона пролить его водой и накрыть пленкой, которая не даст влаге быстро испариться.

▲ ПРИМЕЧАНИЕ

Данные варианты фундаментов являются рекомендательными. Тип применяемого фундамента должен быть определен индивидуально в зависимости от геологических характеристик грунтов в регионе.

7. МОНТАЖ

С помощью нейлонового шнура и нивелира выполните разметку фундамента под установку гаража согласно схеме и предварительно разместите монтажные элементы под будущую установку профилей.

▲ ВНИМАНИЕ!

Для монтажа гаражной двери необходимо на этапе выполнения замеров установить дополнительные элементы для крепления профилей, формирующих дверной проем. Монтаж двери см. стр. 73.

Рис. 7.1

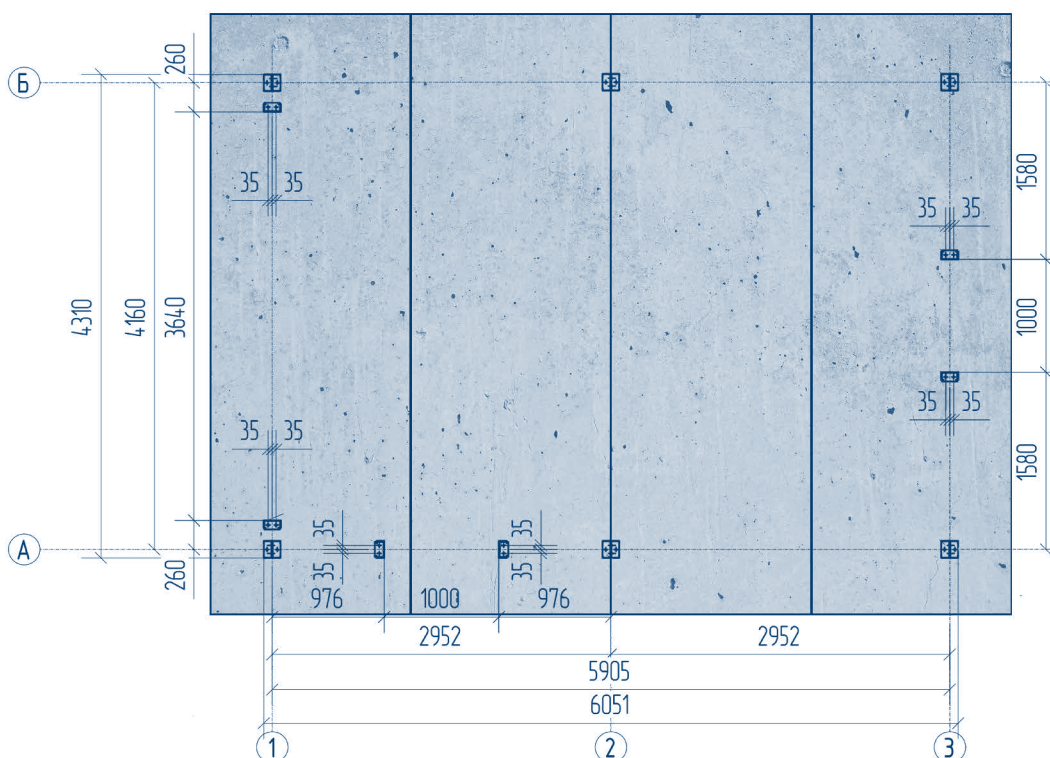

Произведите разметку под отверстия в фундаменте, расположите монтажные элементы 04-004 и 04-007 согласно размерам и просверлите отверстия $\varnothing 20$ мм и глубиной 120 мм. С помощью анкеров закрепите все элементы на фундаменте.

Рис. 7.2

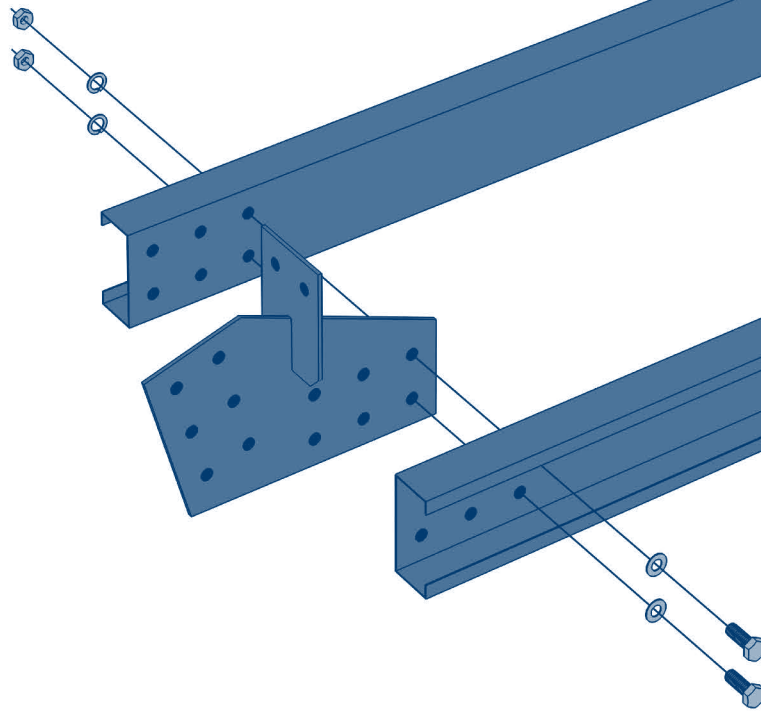

Подготовьте двенадцать профилей 04-011 для формирования опорных стоек гаража и выполните болтовое соединение с элементами 04-024. Для одного болтового соединения используются: болт M16 × 45, гайка M16, шайба 16, гровер 16. Не затягивайте болты!

Рис. 7.3

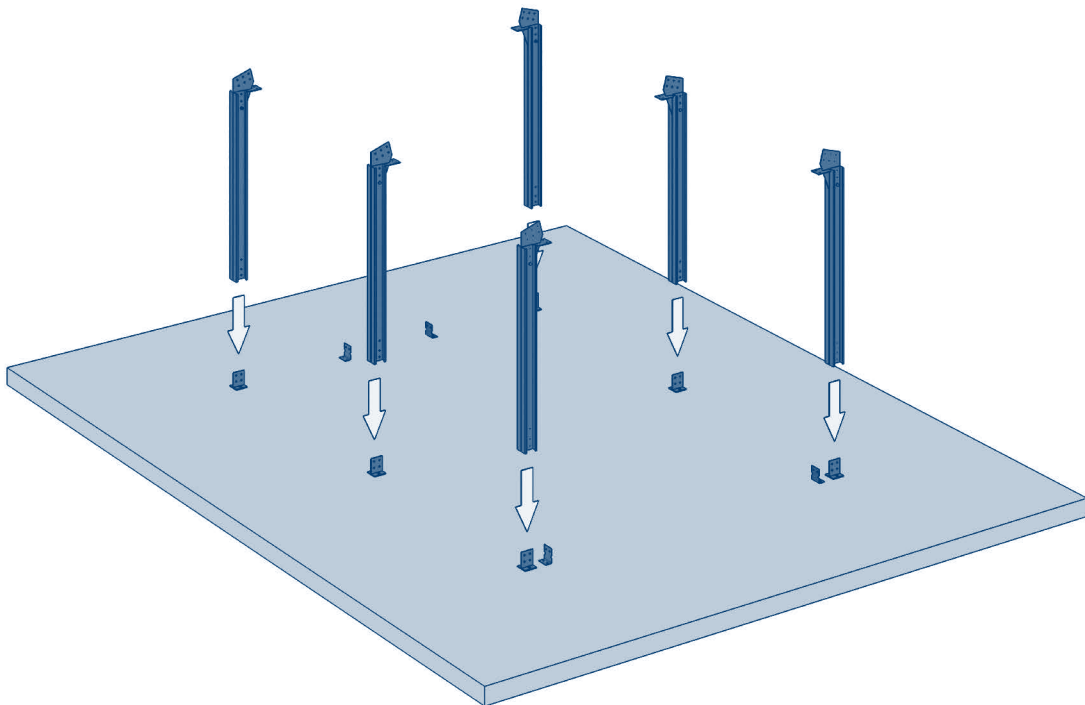

Разместите профили, как показано на рисунке, и подготовьте метизы для крепления. Для одного болтового соединения используются: болт M16 × 45, гайка M16, шайба 16, гровер 16.

Рис. 7.4

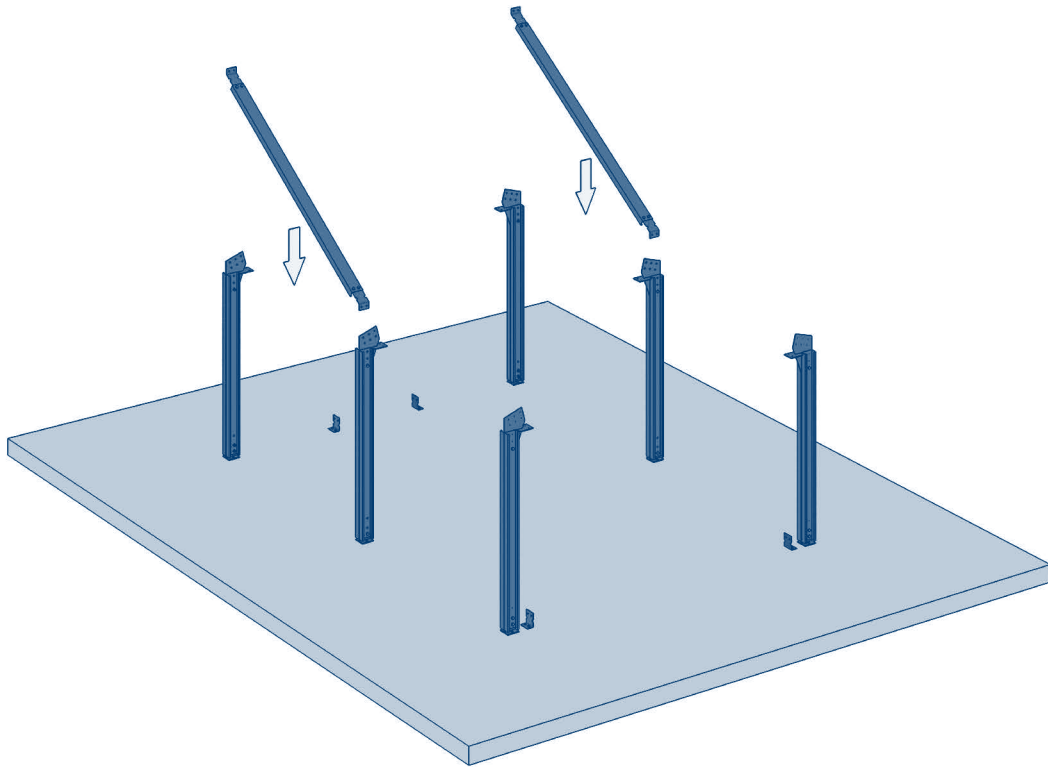

Поднесите элементы 04-009 и 04-002 для формирования усиливающей связи конструкции гаража.

Рис. 7.5

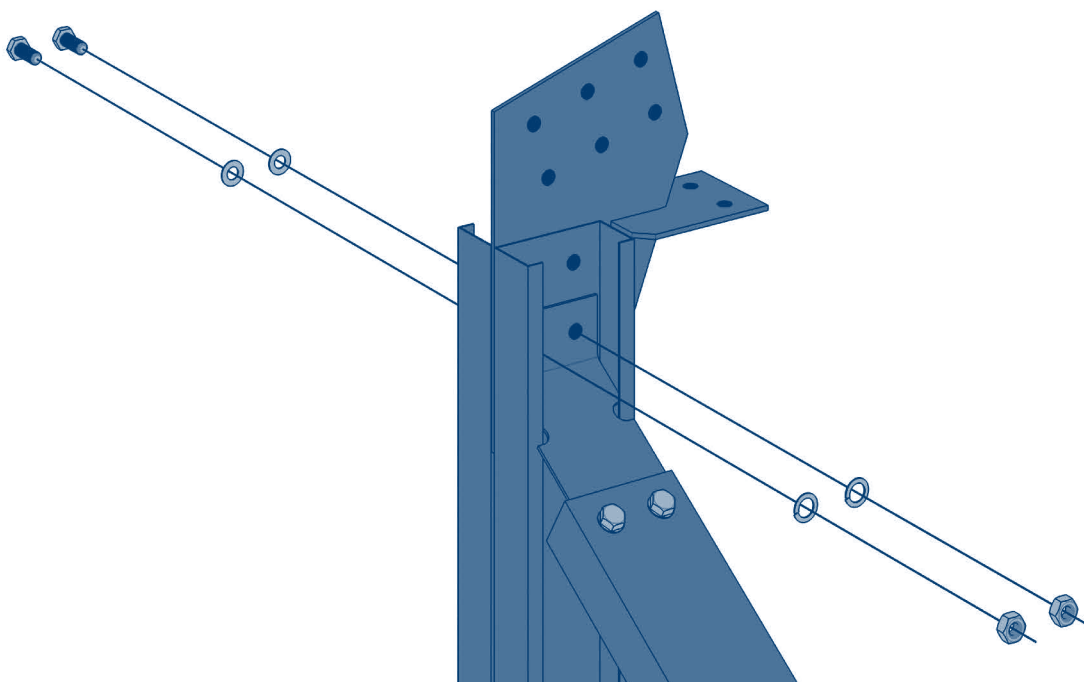

Выполните болтовое соединение в верхней части, как показано на рисунке выше.

Рис. 7.6

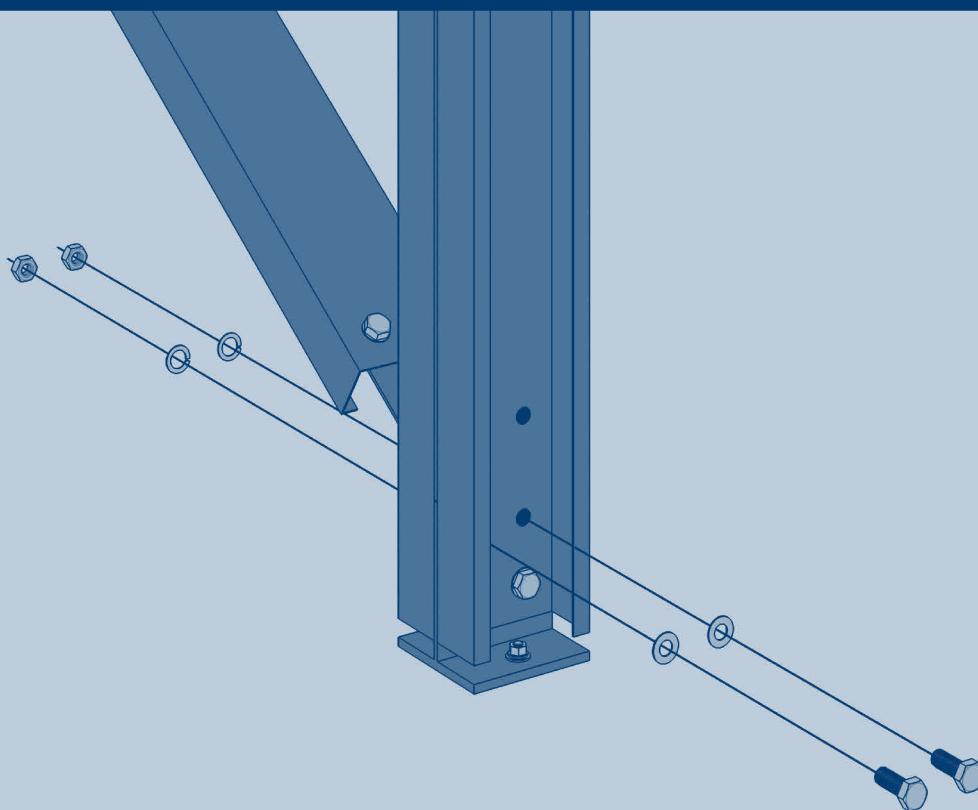

Выполните болтовое соединение снизу конструкции, как показано на рисунке выше.

Рис. 7.7

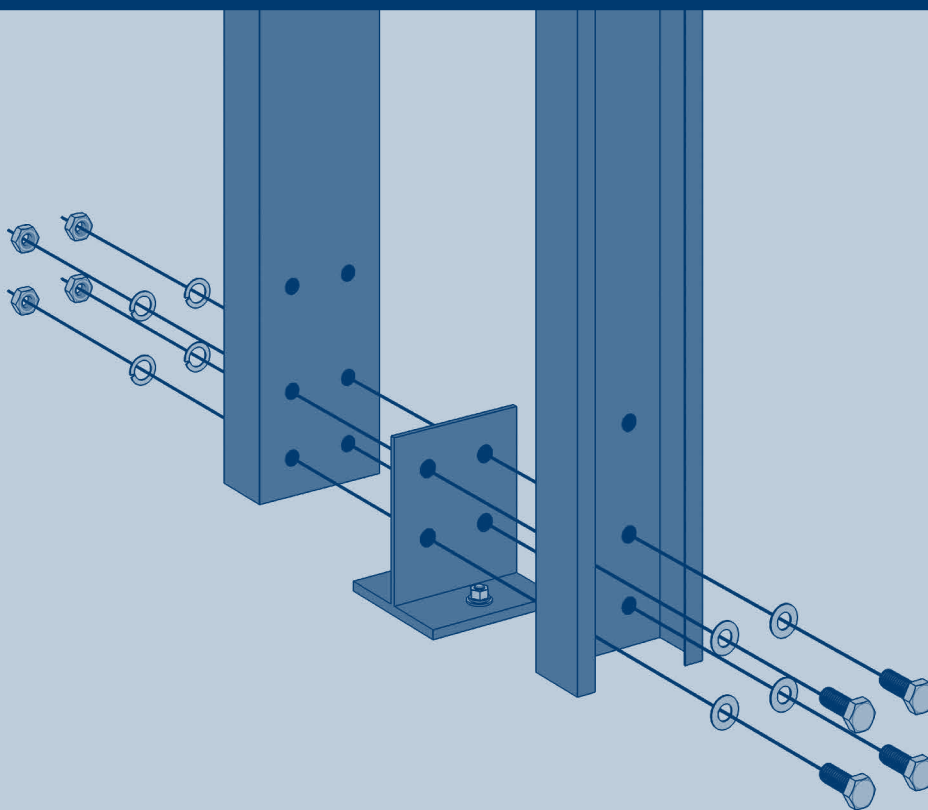

Выполните болтовое соединение двух профилей, как показано на рисунке, с левой и правой стороны въезда в гараж. Не затягивайте болты!

Рис. 7.8

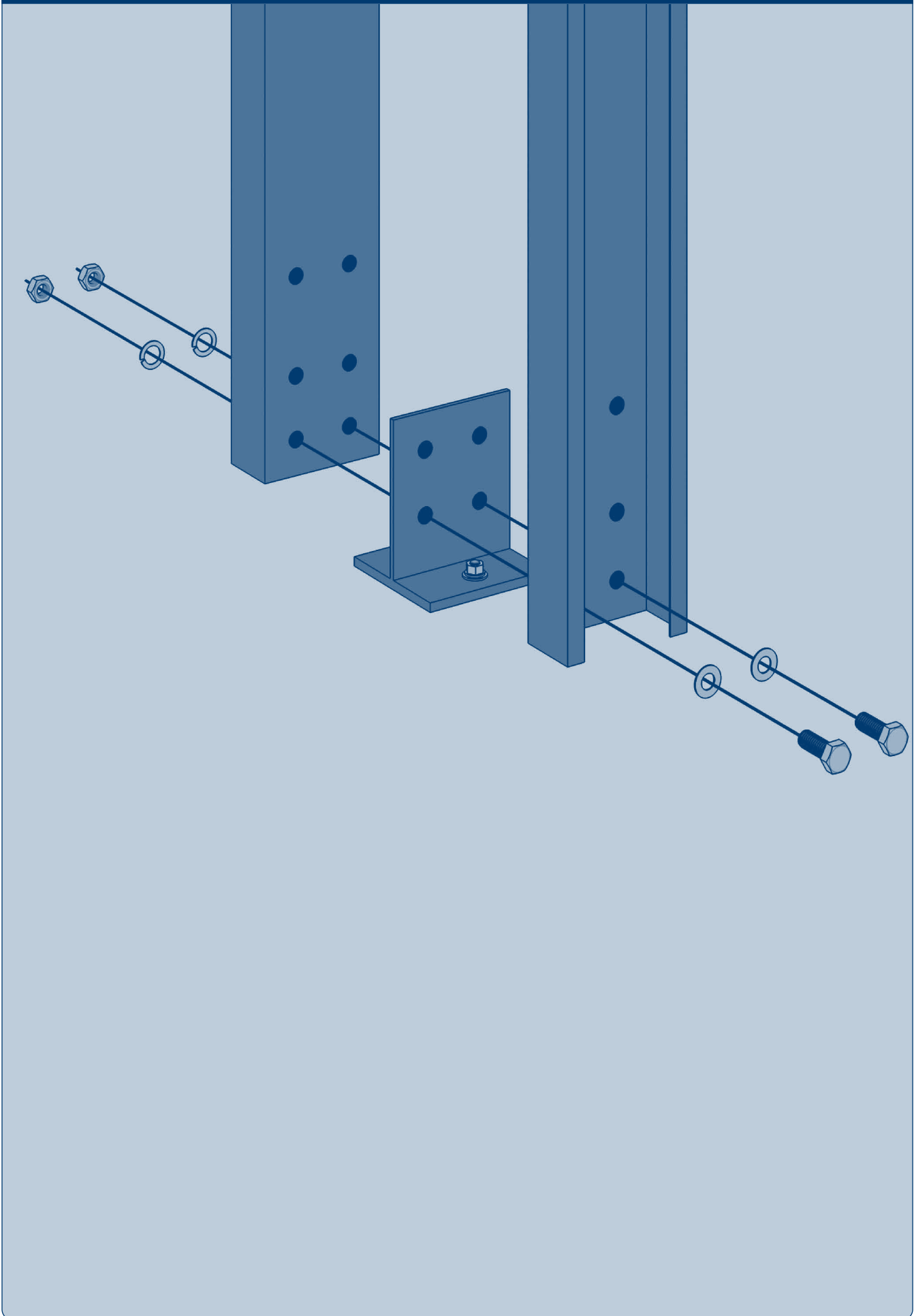

Выполните болтовое соединение двух профилей, как показано на рисунке, с левой и правой стороны в центральной части гаража. Не затягивайте болты!

Рис. 7.9

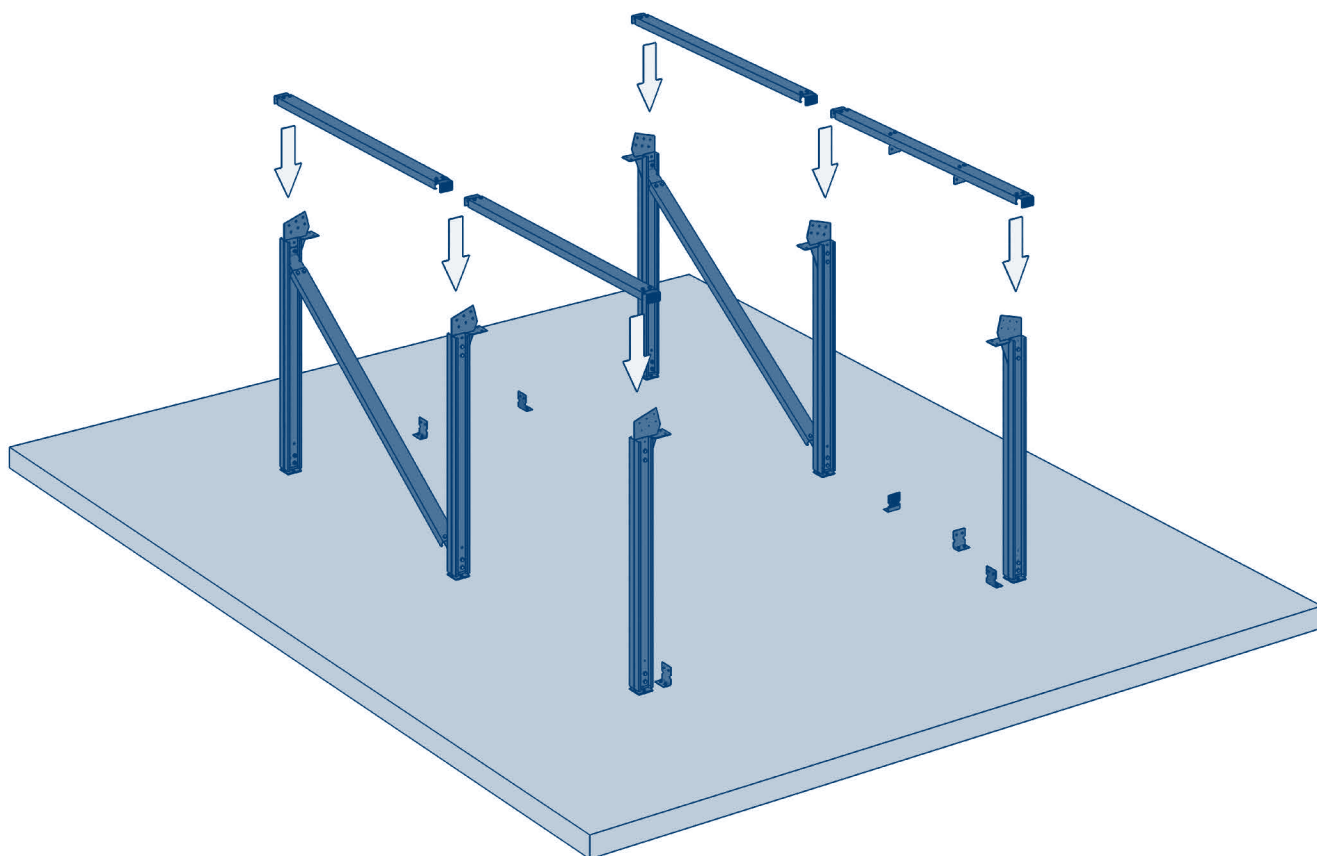

Подготовьте к установке четыре монтажных элемента 04-008, в случае комплектования с гаражной дверью предварительно необходимо закрепить два элемента 04-004.

▲ ВНИМАНИЕ!

В комплектации с гаражной дверью предварительно необходимо завести в профиль два элемента 04-004, установка двери описана на стр. 73.

Рис. 7.10

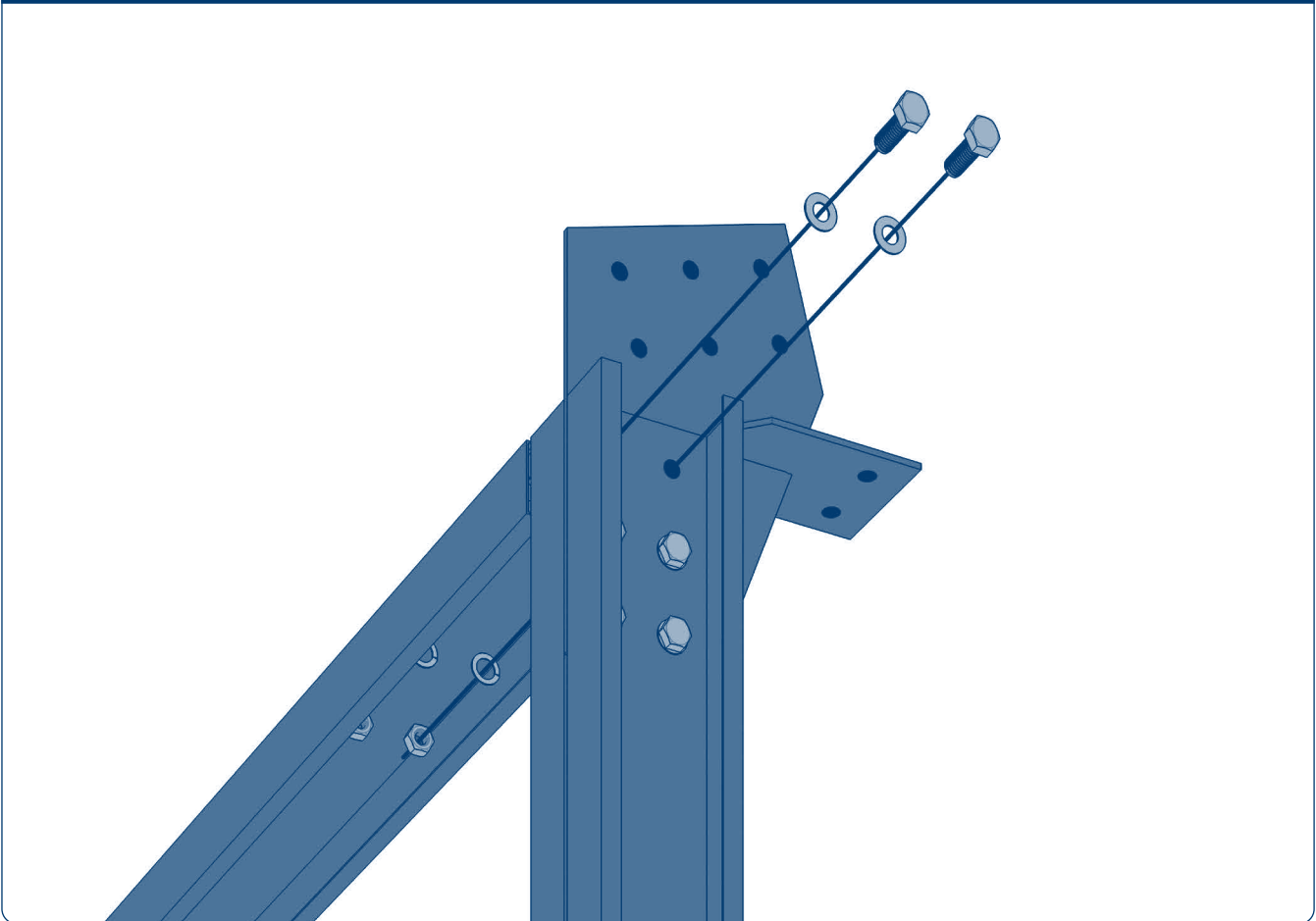

Выполните болтовое соединение элементов через профили, как показано на рисунке, с левой и правой стороны въезда в гараж. Не затягивайте болты!

Рис. 7.11

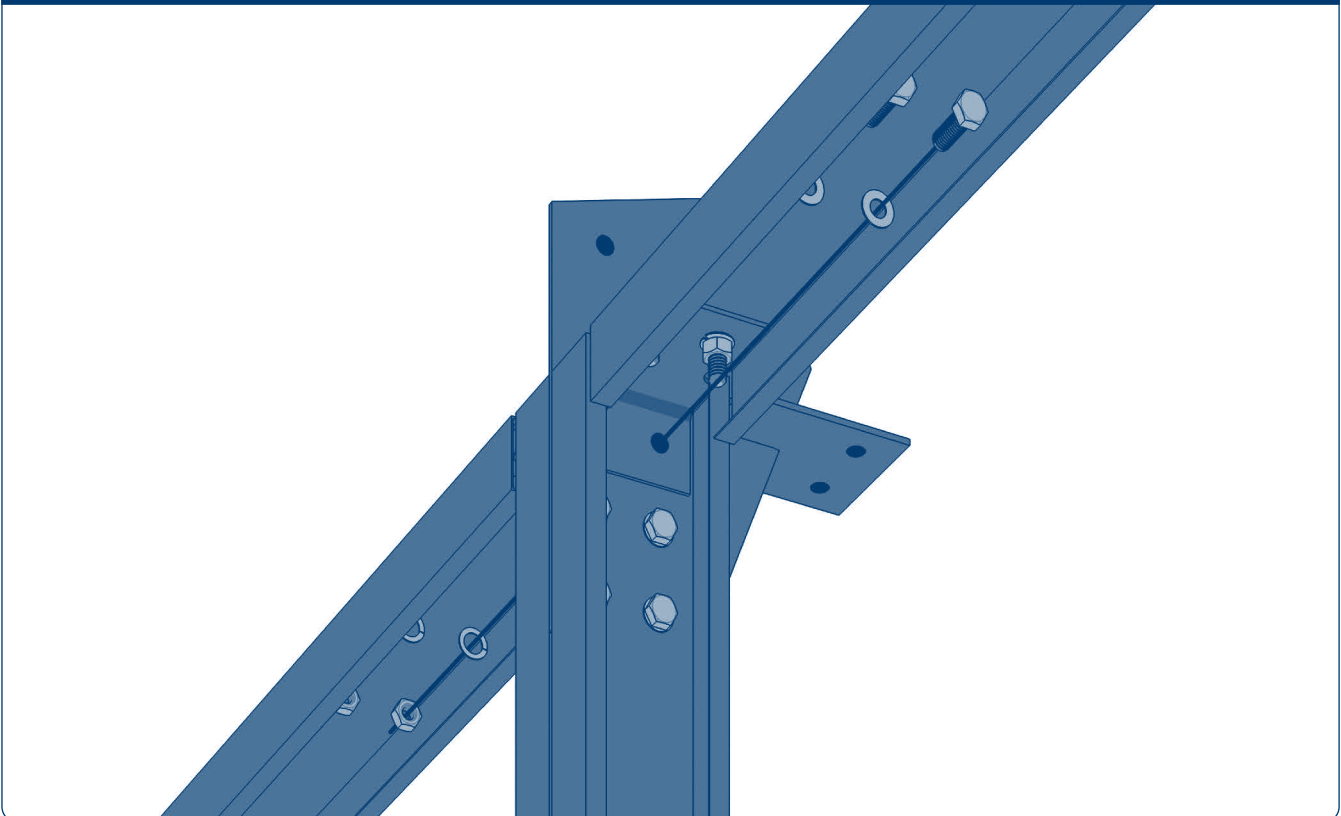

Выполните болтовое соединение элементов через профили, как показано на рисунке, с левой и правой стороны в центральной части гаража. Не затягивайте болты!

Рис. 7.12

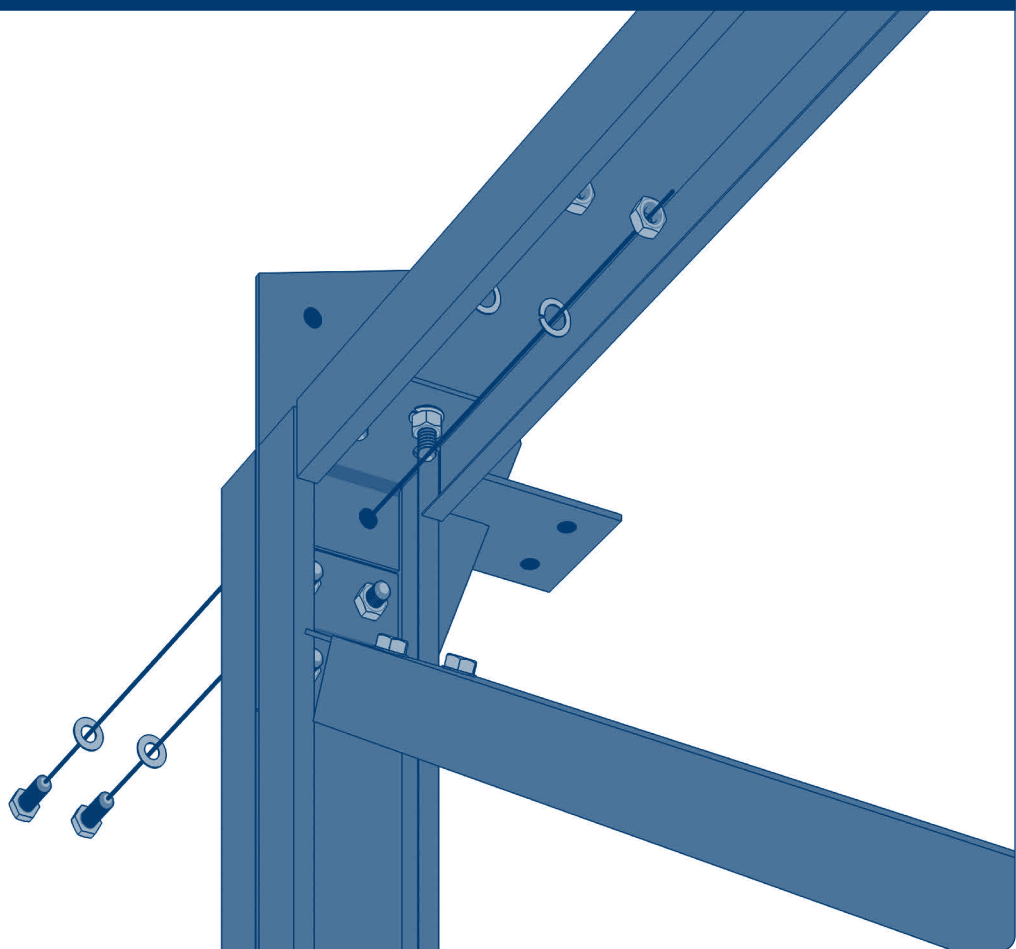

Выполните болтовое соединение элементов через профили, как показано на рисунке, с левой и правой стороны в задней части гаража. Не затягивайте болты!

Рис. 7.13

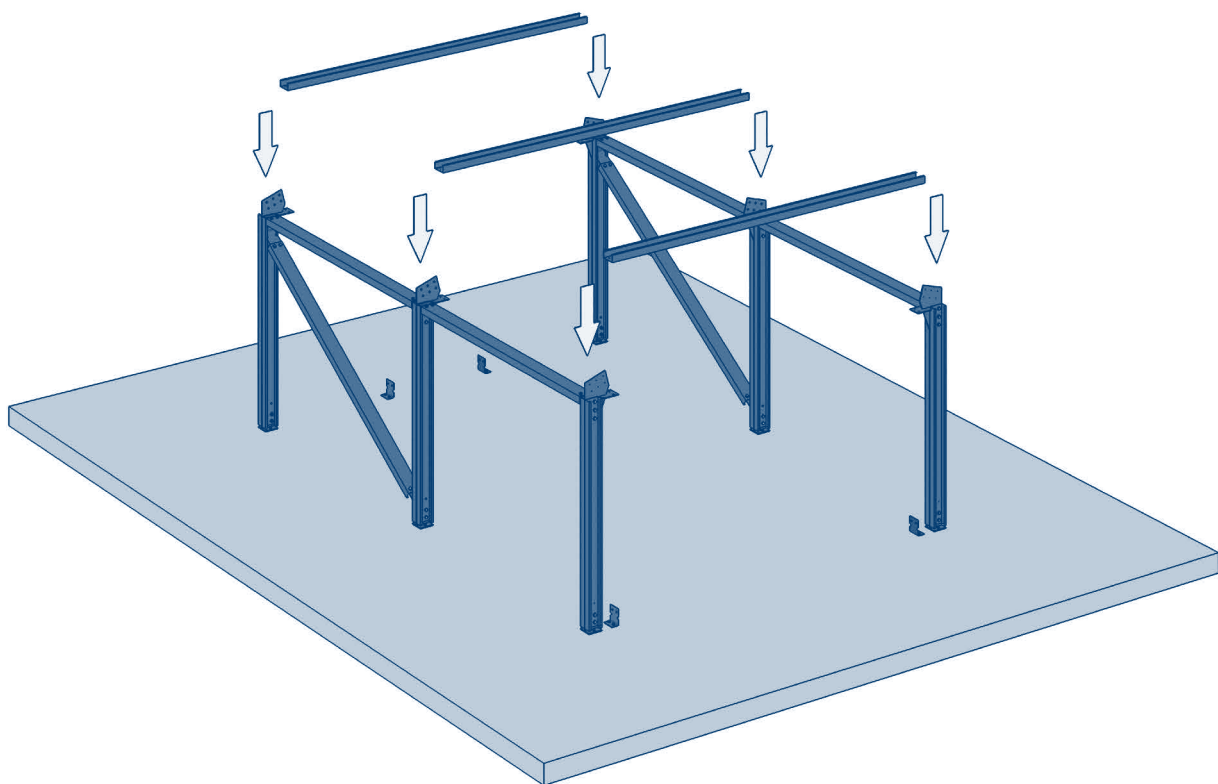

Подготовьте к установке три монтажных элемента 04-020.

Рис. 7.14

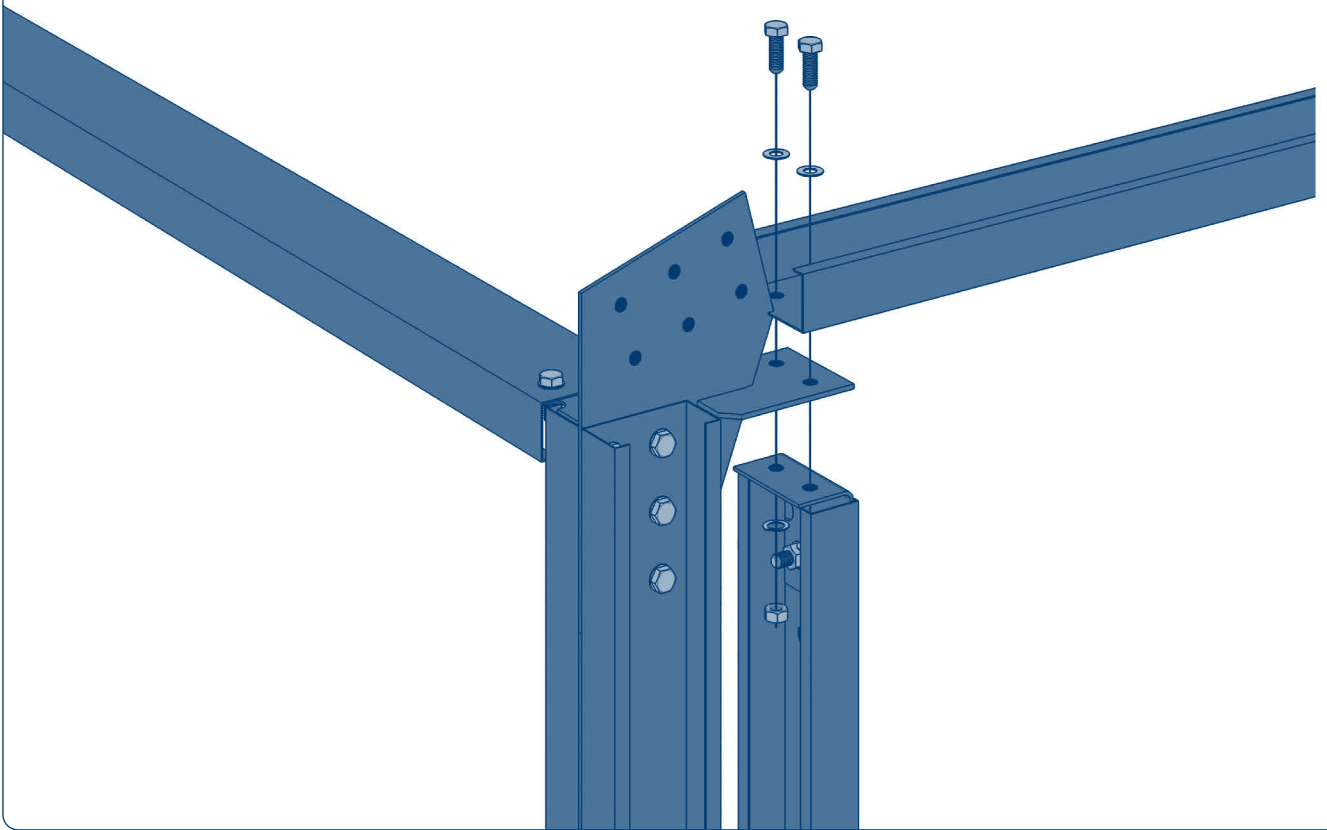

С левой и правой стороны въезда в гараж выполните болтовое соединение монтажных элементов с элементом 04-011, предварительно закрепив на нем элемент 04-004. Не затягивайте болты!

Рис. 7.15

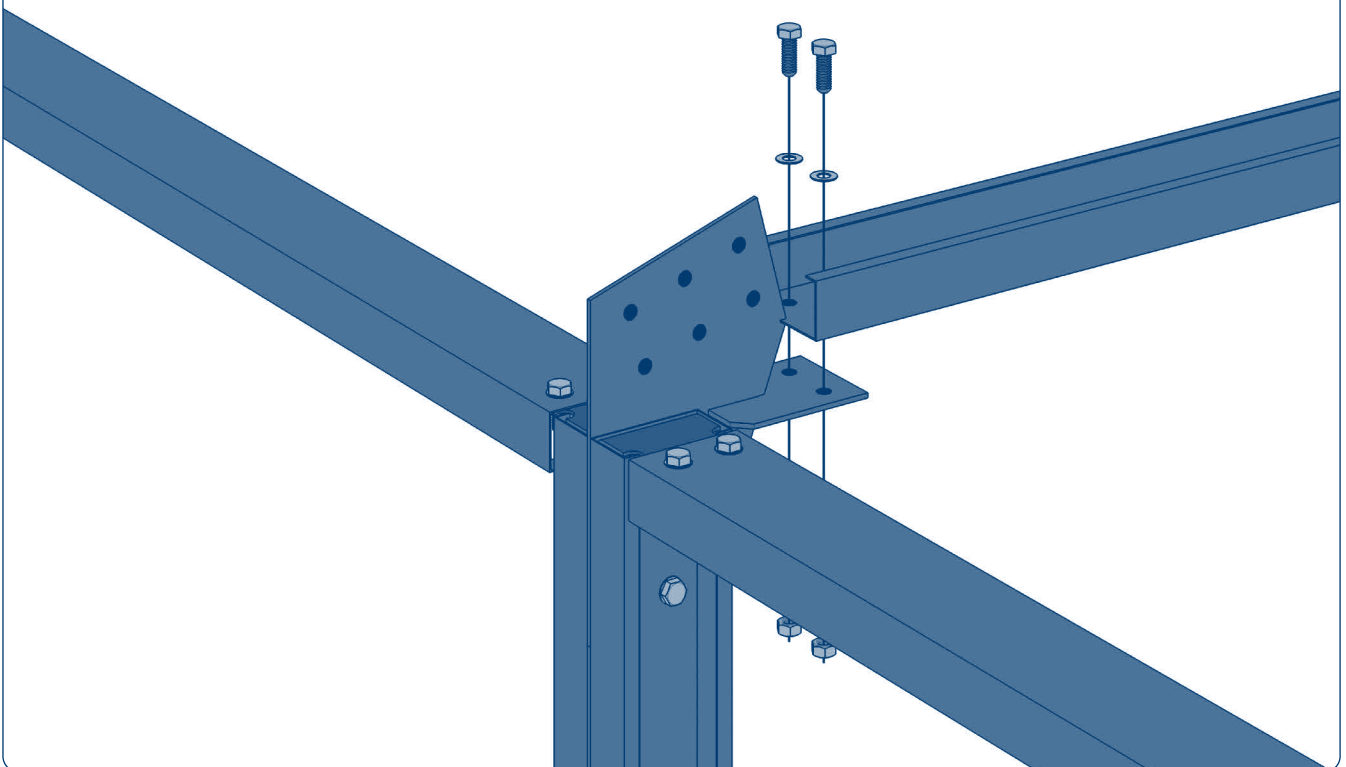

Выполните болтовое соединение элементов 04-024 и 04-020 с левой и правой стороны в центральной части гаража. Не затягивайте болты!

Рис. 7.16

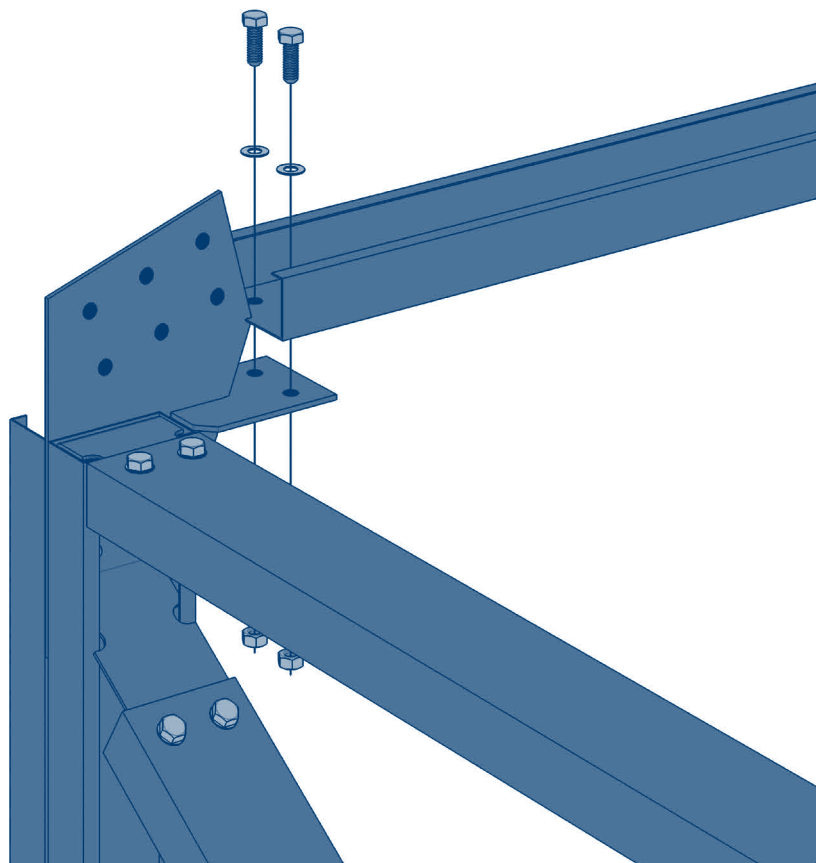

Выполните болтовое соединение элементов 04-024 и 04-020 с левой и правой стороны в задней части гаража. Не затягивайте болты!

Рис. 7.17

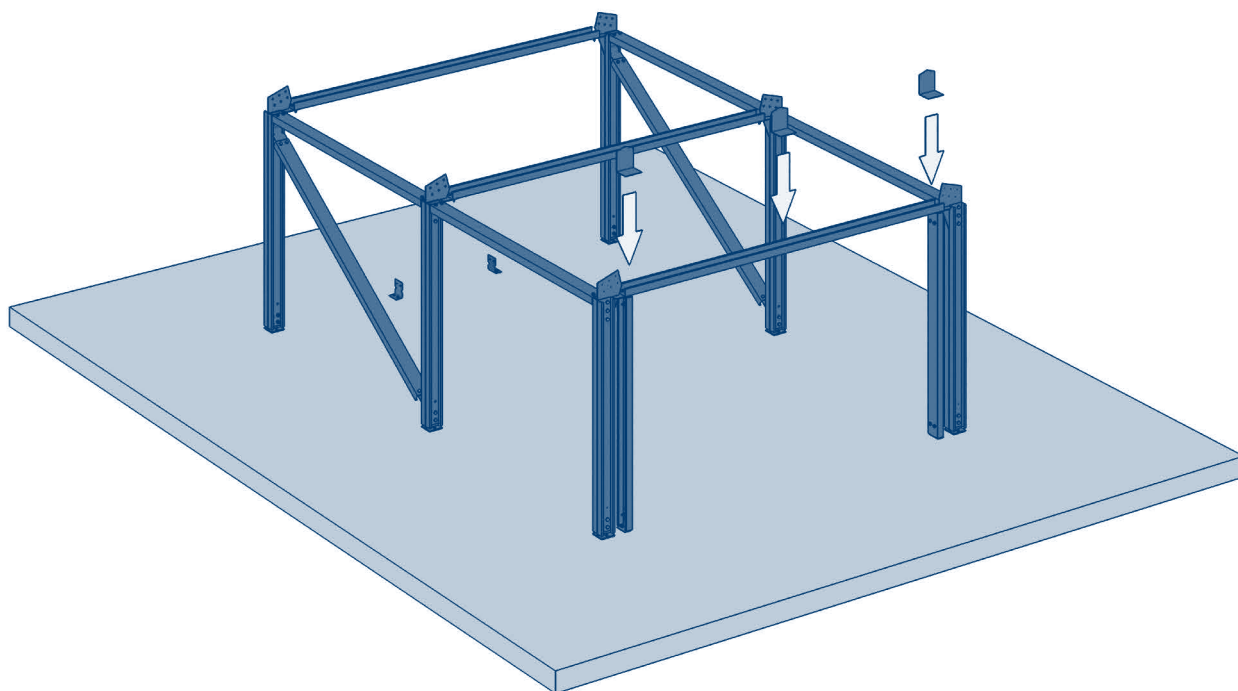

Установите монтажные элементы 04-013, как показано на рисунке.

Рис. 7.18

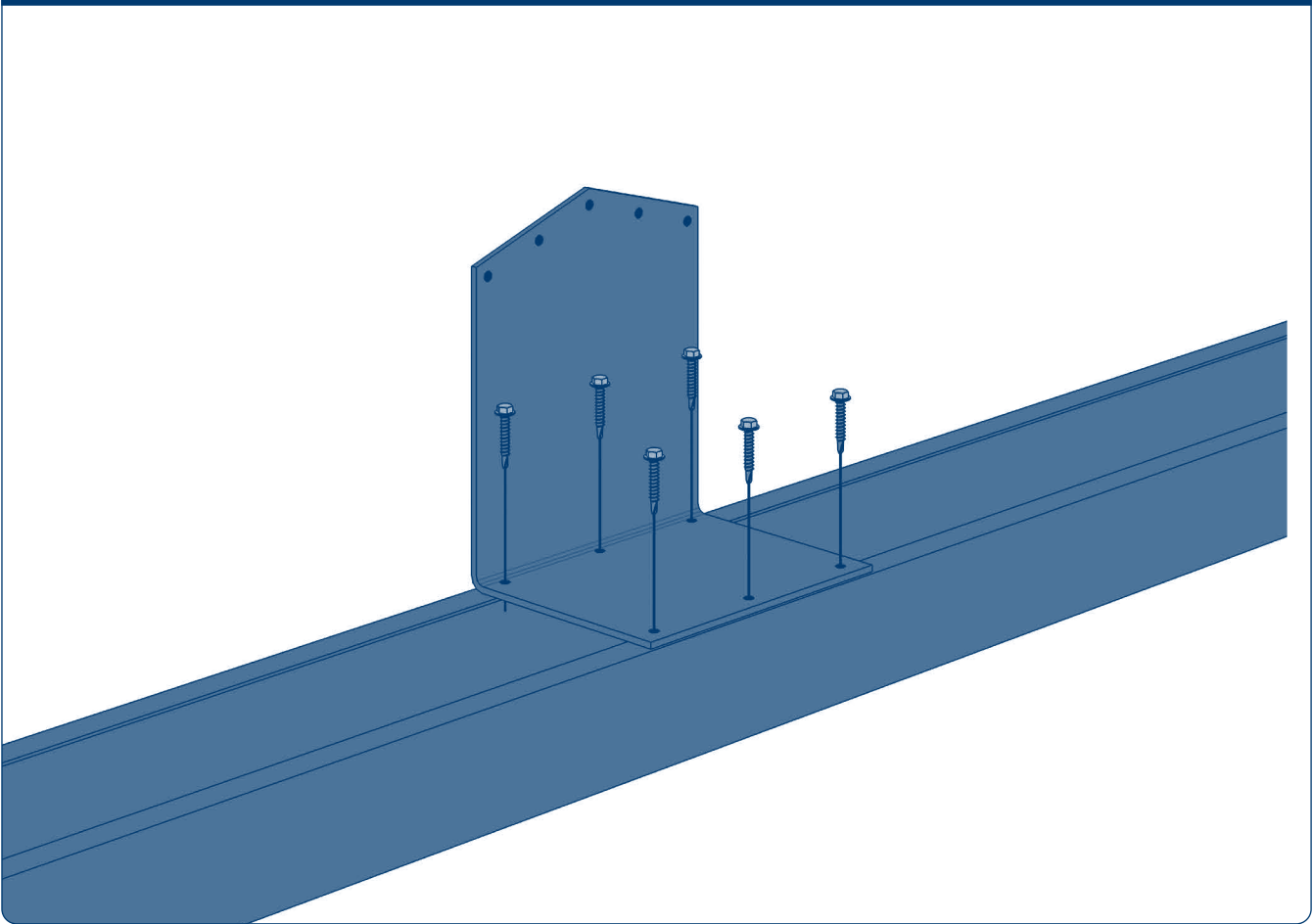

С помощью саморезов по металлу закрепите центральный монтажный элемент на профиле, отступив 1800 мм от края с любой из сторон.

Рис. 7.19

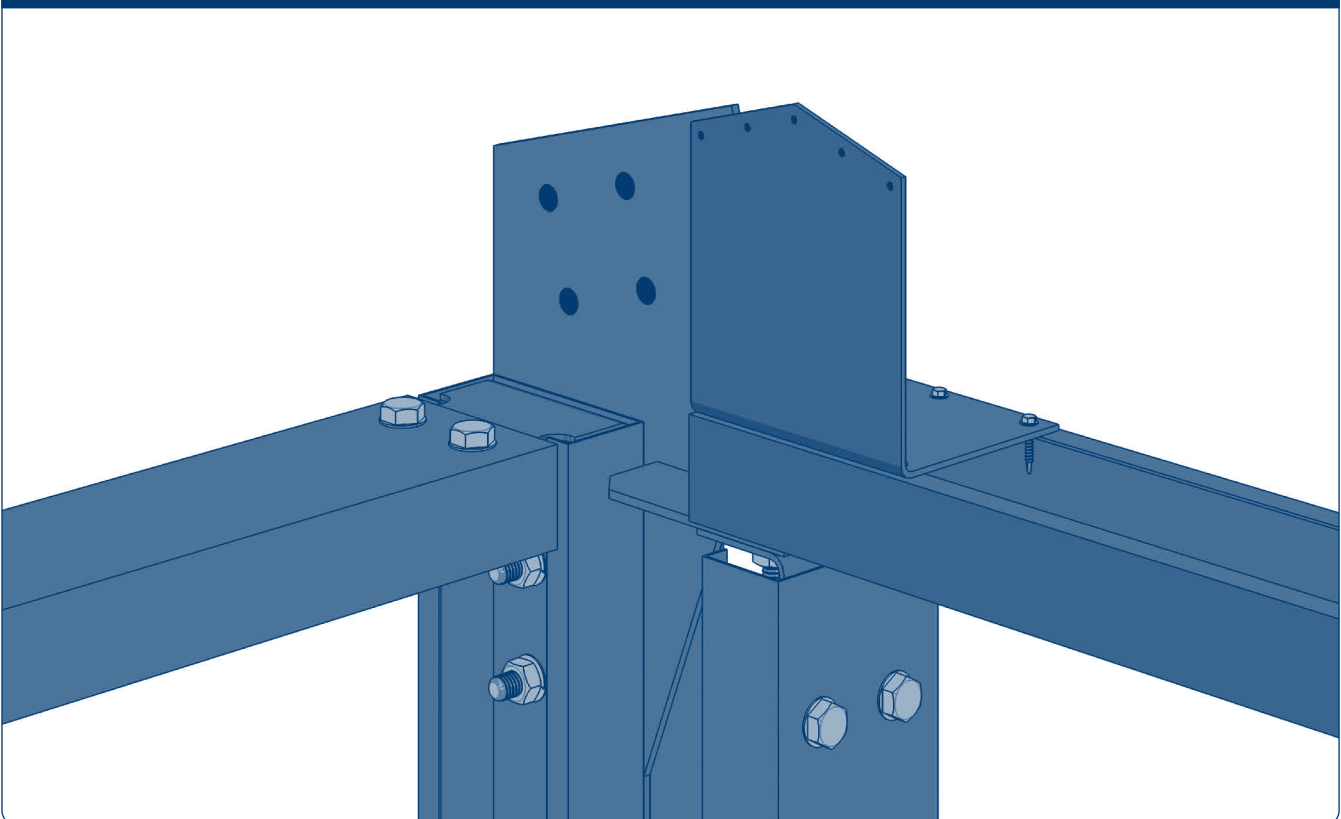

С левой и правой стороны отступите 35 мм от края профиля перед установкой монтажного элемента.

Рис. 7.20

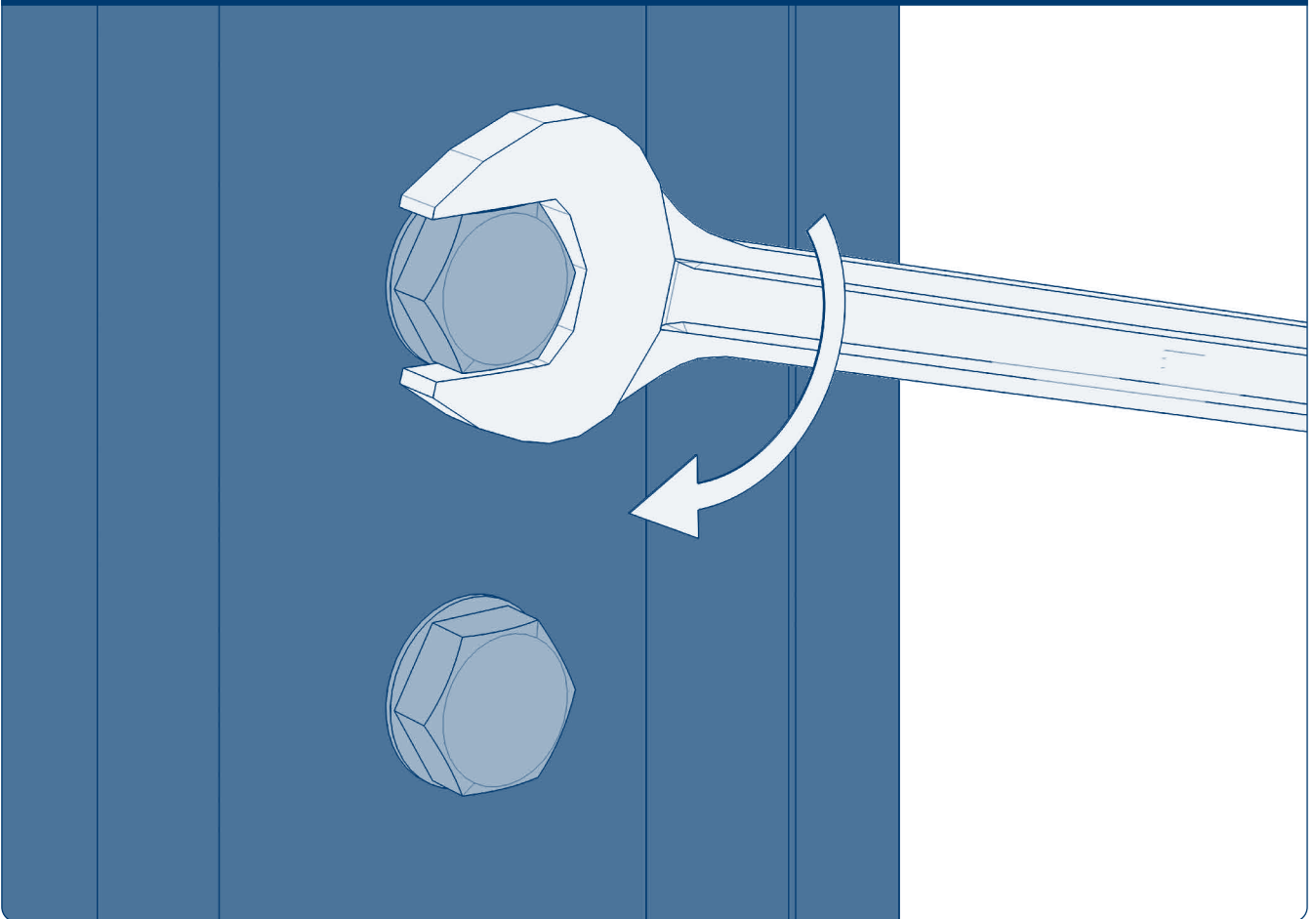

Затяните все болтовые соединения!

Рис. 7.21

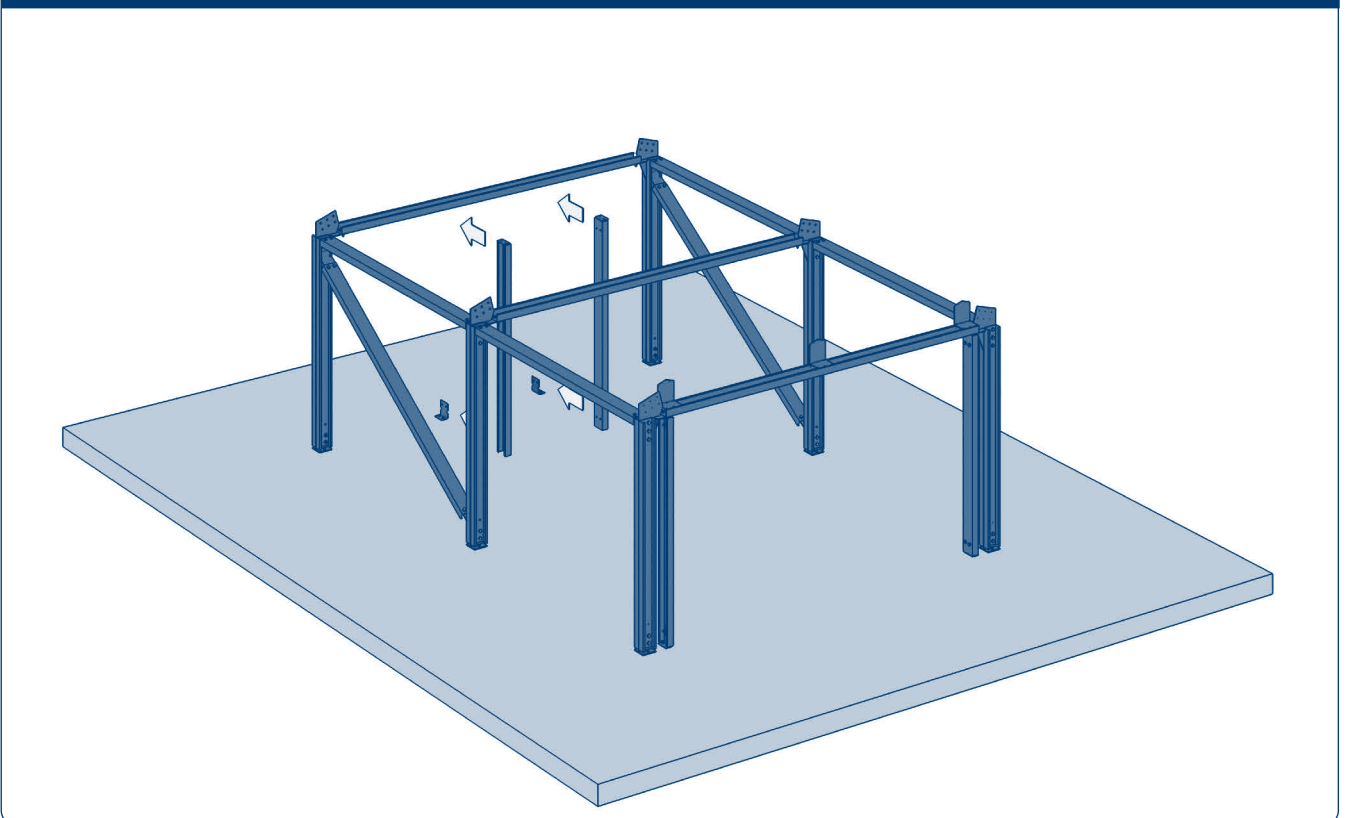

Поднесите элементы 04-011 с предварительно установленными элементами 04-004 для установки усиливающих профилей.

Рис. 7.22

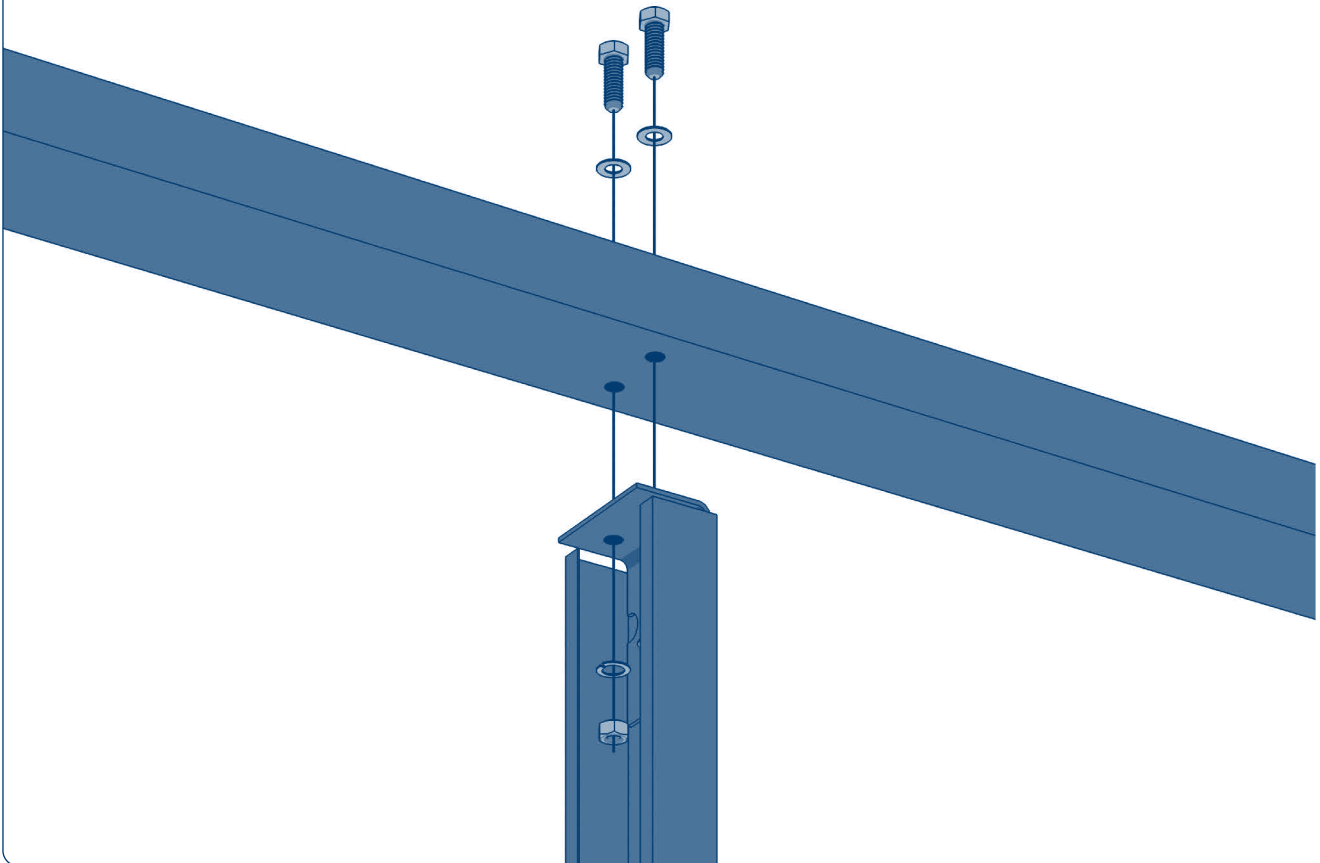

Выполните болтовое соединение элементов с левой и правой стороны сверху.

Рис. 7.23

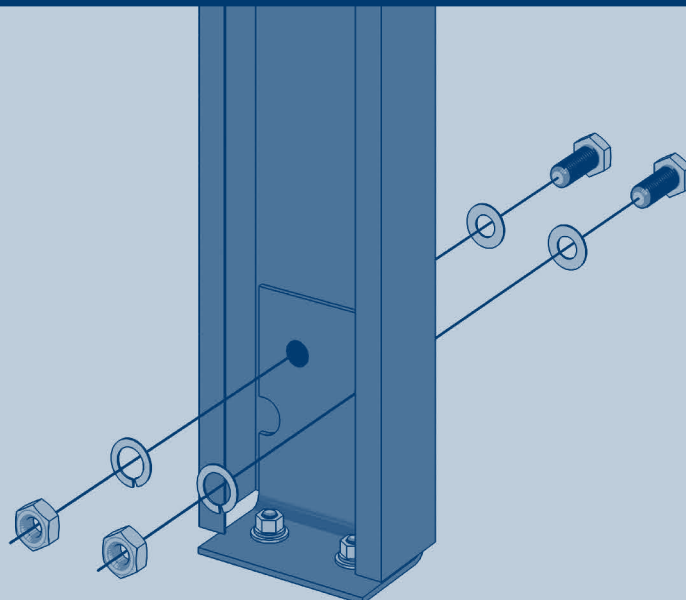

Выполните болтовое соединение элементов с левой и правой стороны снизу.

Рис. 7.24

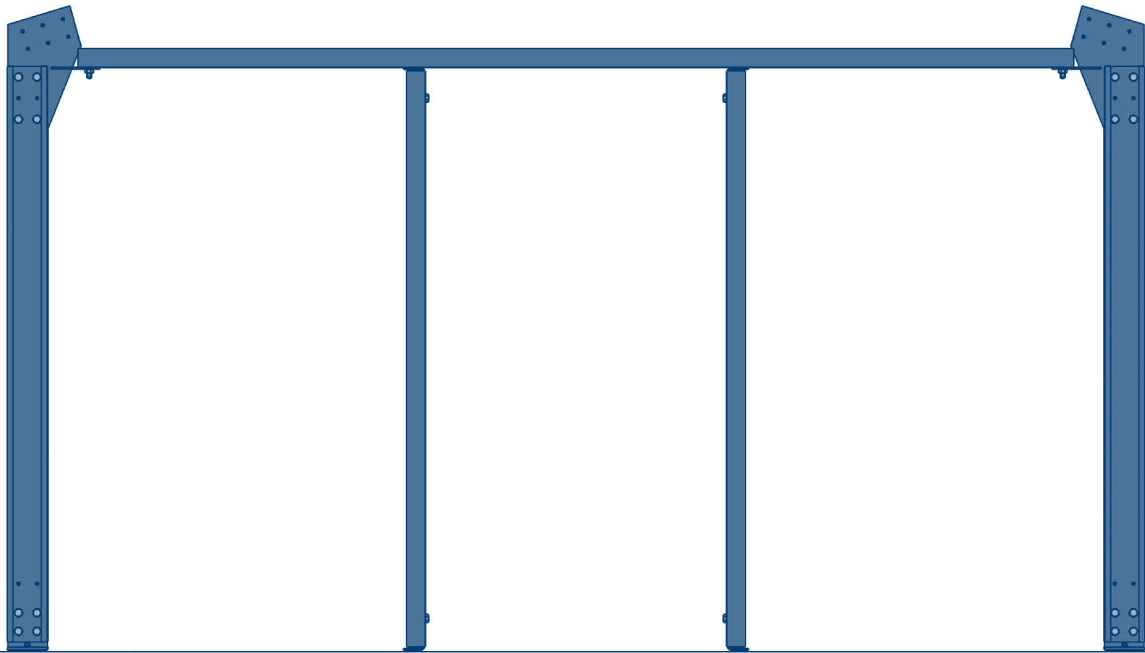

С помощью уровня проверьте вертикальность установки усиливающих элементов.

Рис. 7.25

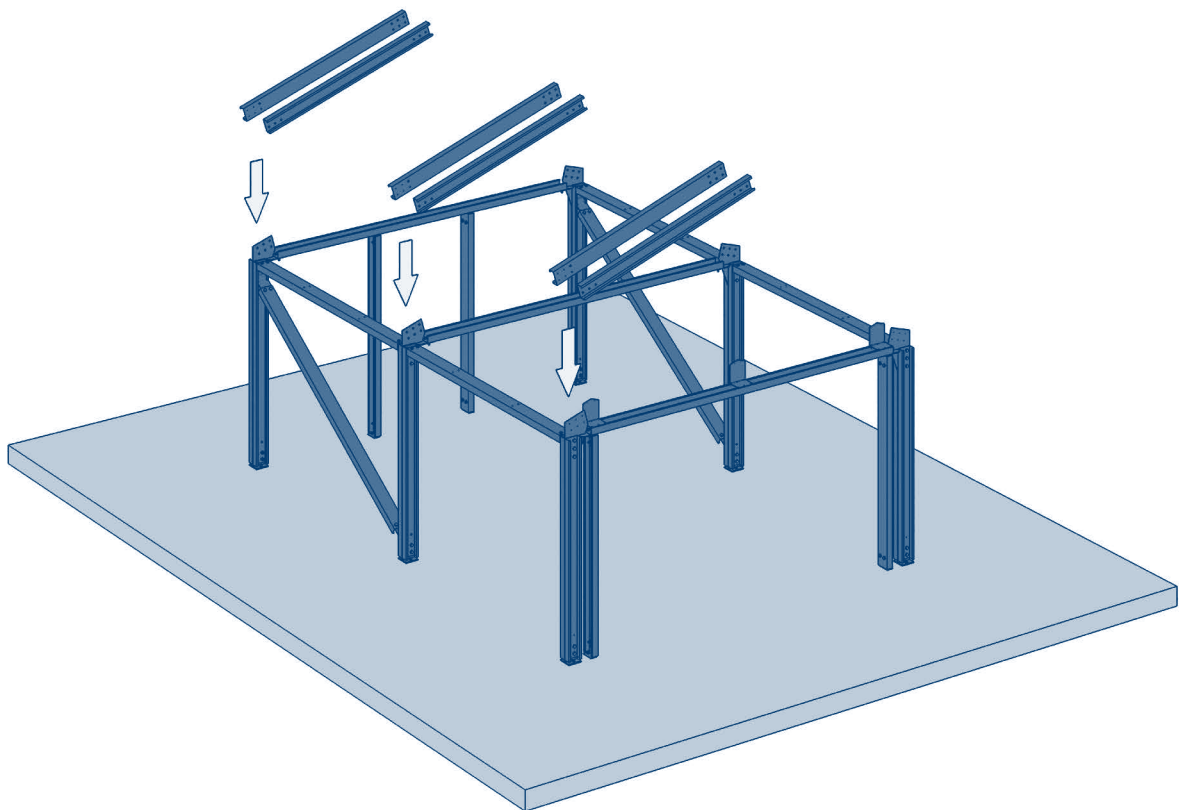

Подготовьте к установке шесть профилей 04-011.

Рис. 7.26

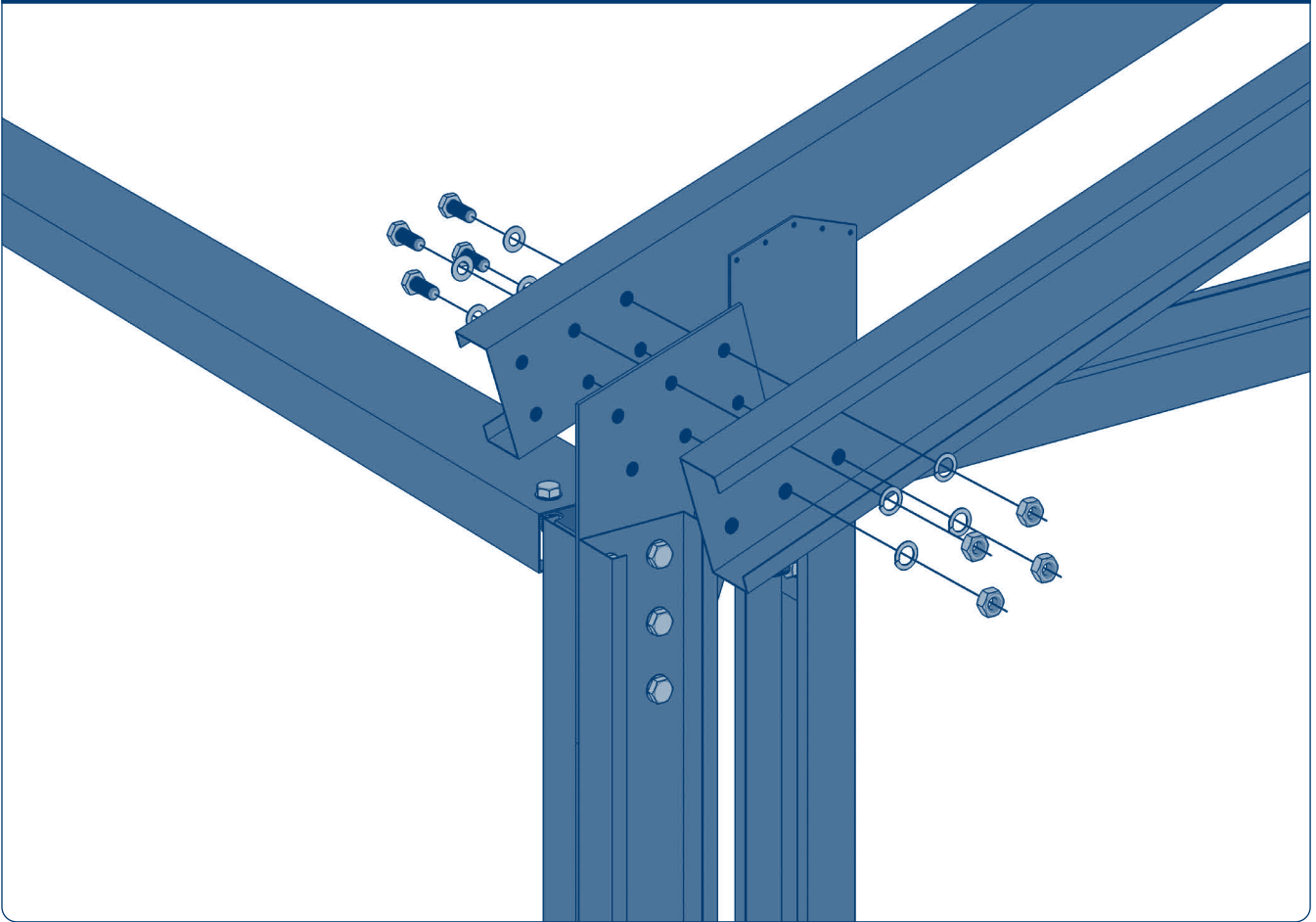

Выполните болтовое соединение элементов 04-011 к элементу 04-024, как показано на рисунке, с левой стороны въезда в гараж. Не затягивайте болты!

Рис. 7.27

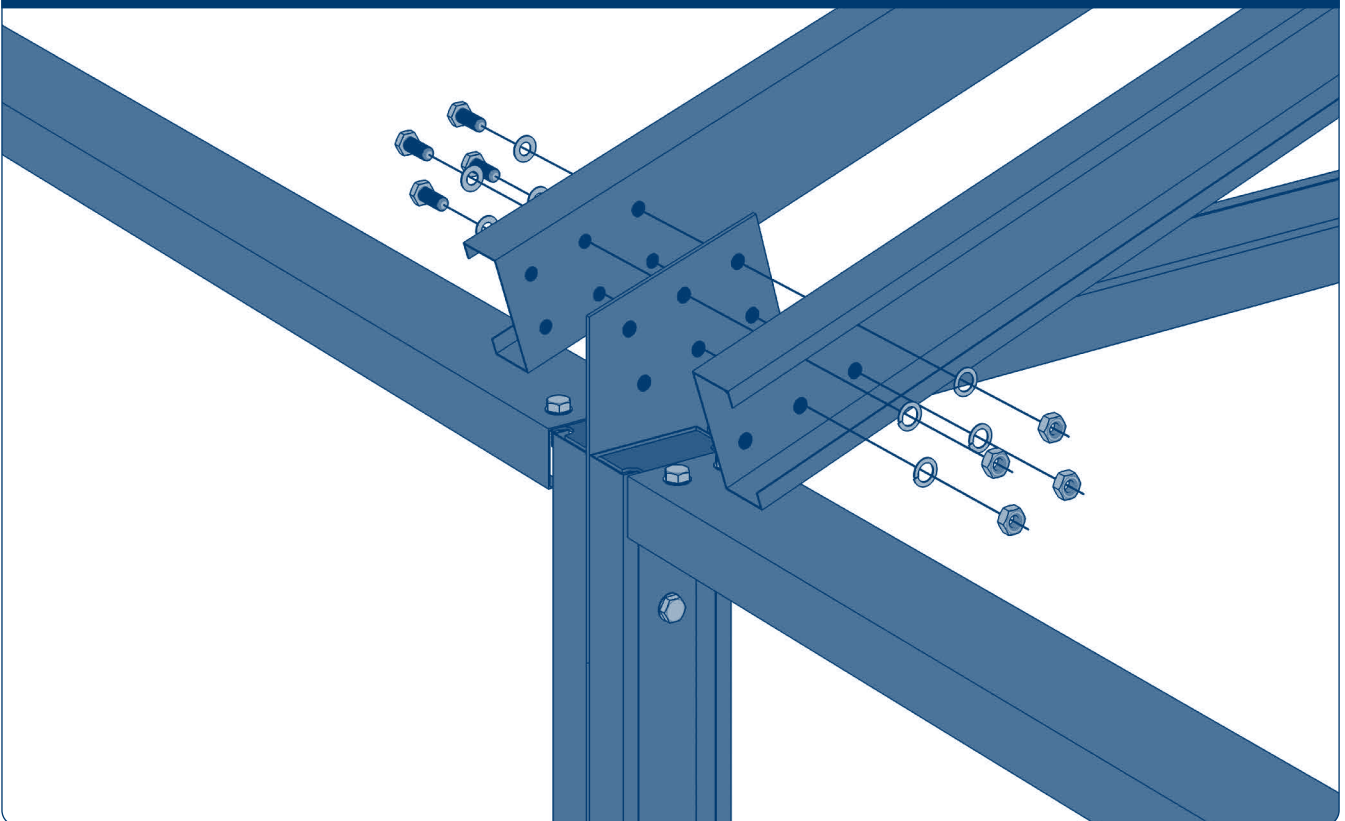

Выполните болтовое соединение элементов 04-011 к элементу 04-024, как показано на рисунке, с левой стороны в центральной части гаража. Не затягивайте болты!

Рис. 7.28

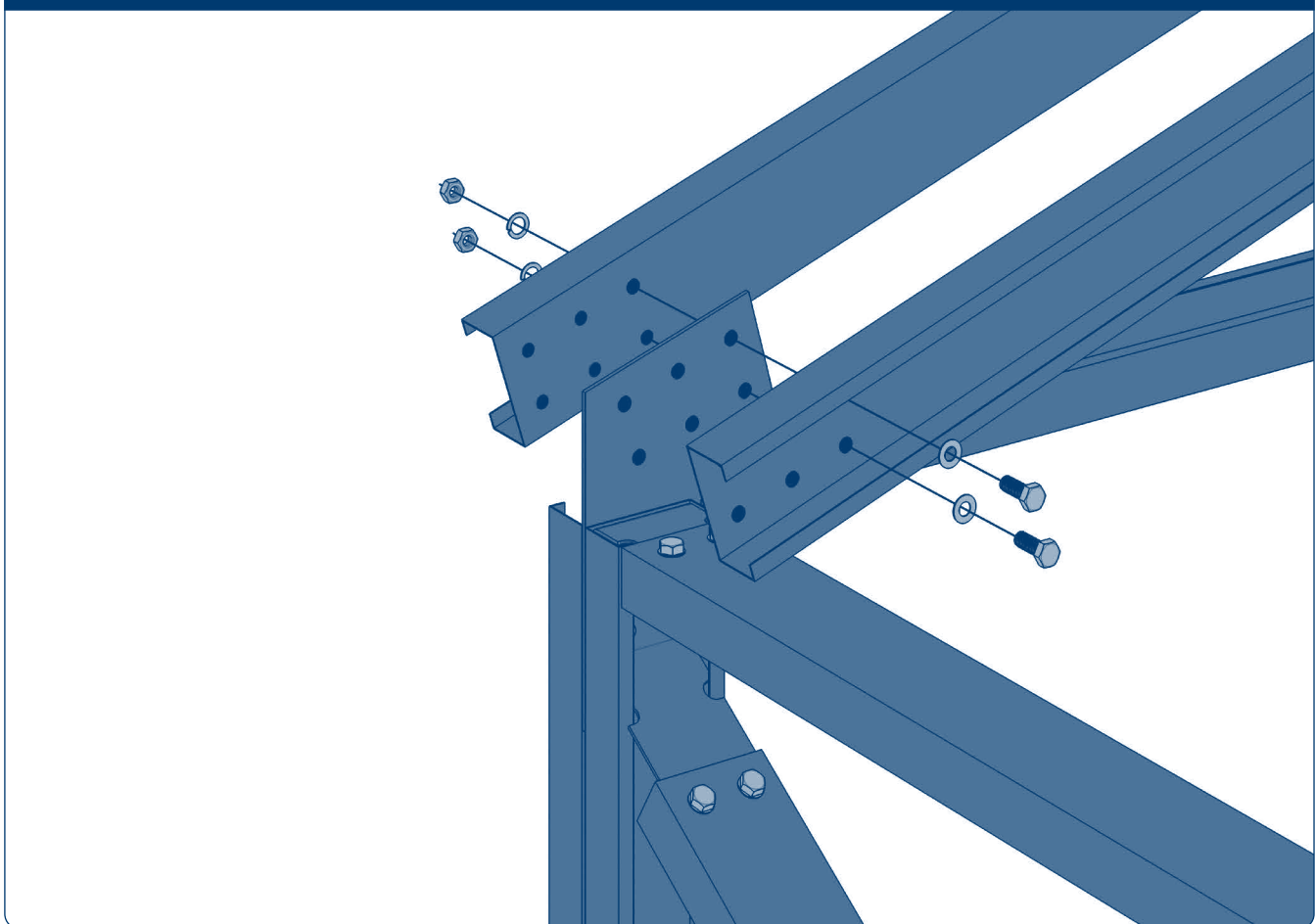

Выполните болтовое соединение элементов 04-011 к элементу 04-024, как показано на рисунке, с левой стороны в задней части гаража. Не затягивайте болты!

Рис. 7.29

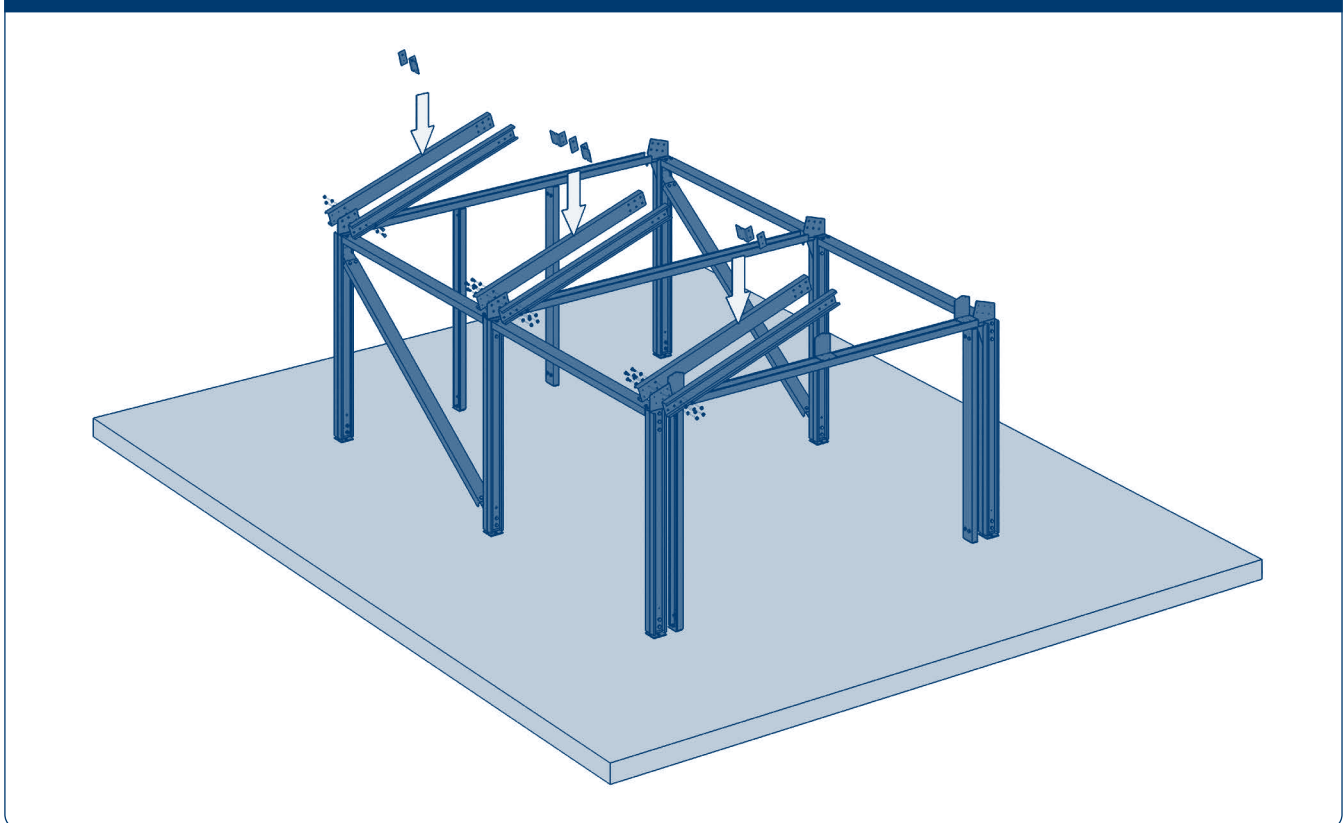

Заведите элементы 04-004 и разместите закладные пластины, как показано на рисунке.

Рис. 7.30

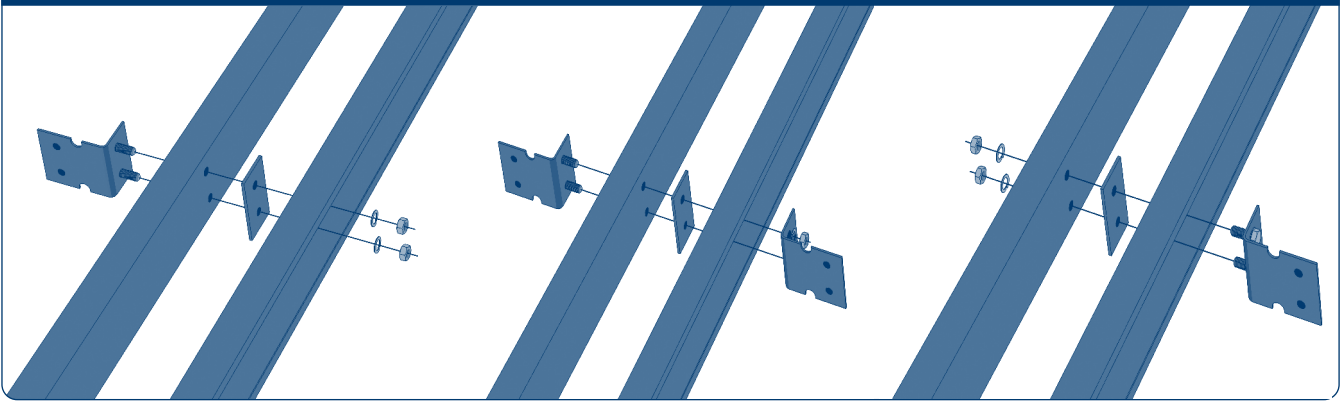

Выполните болтовое соединение элементов через закладную пластину 04-025.

Рис. 7.31

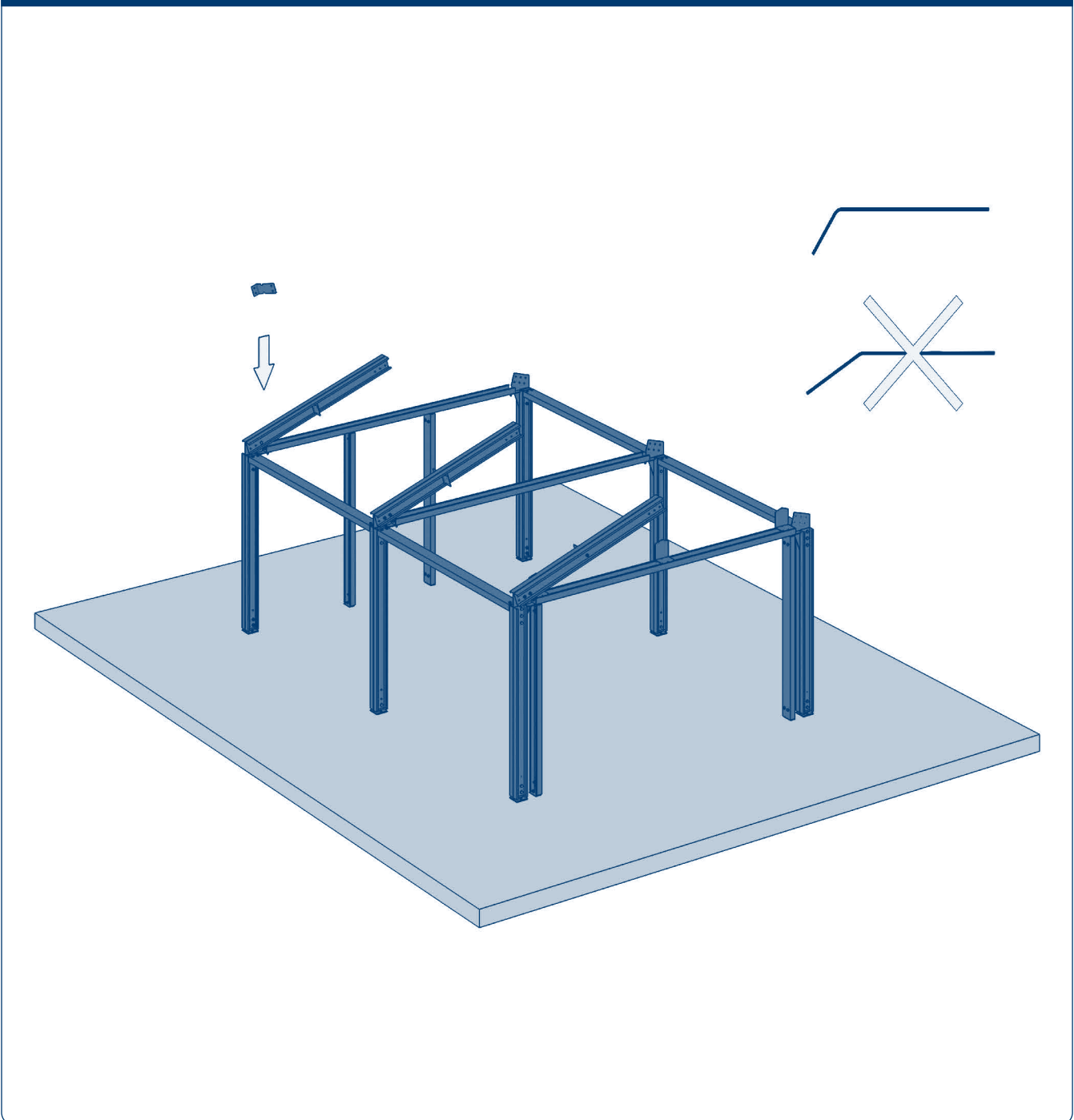

Заведите монтажный элемент 04-002 в профиль.

Рис. 7.32

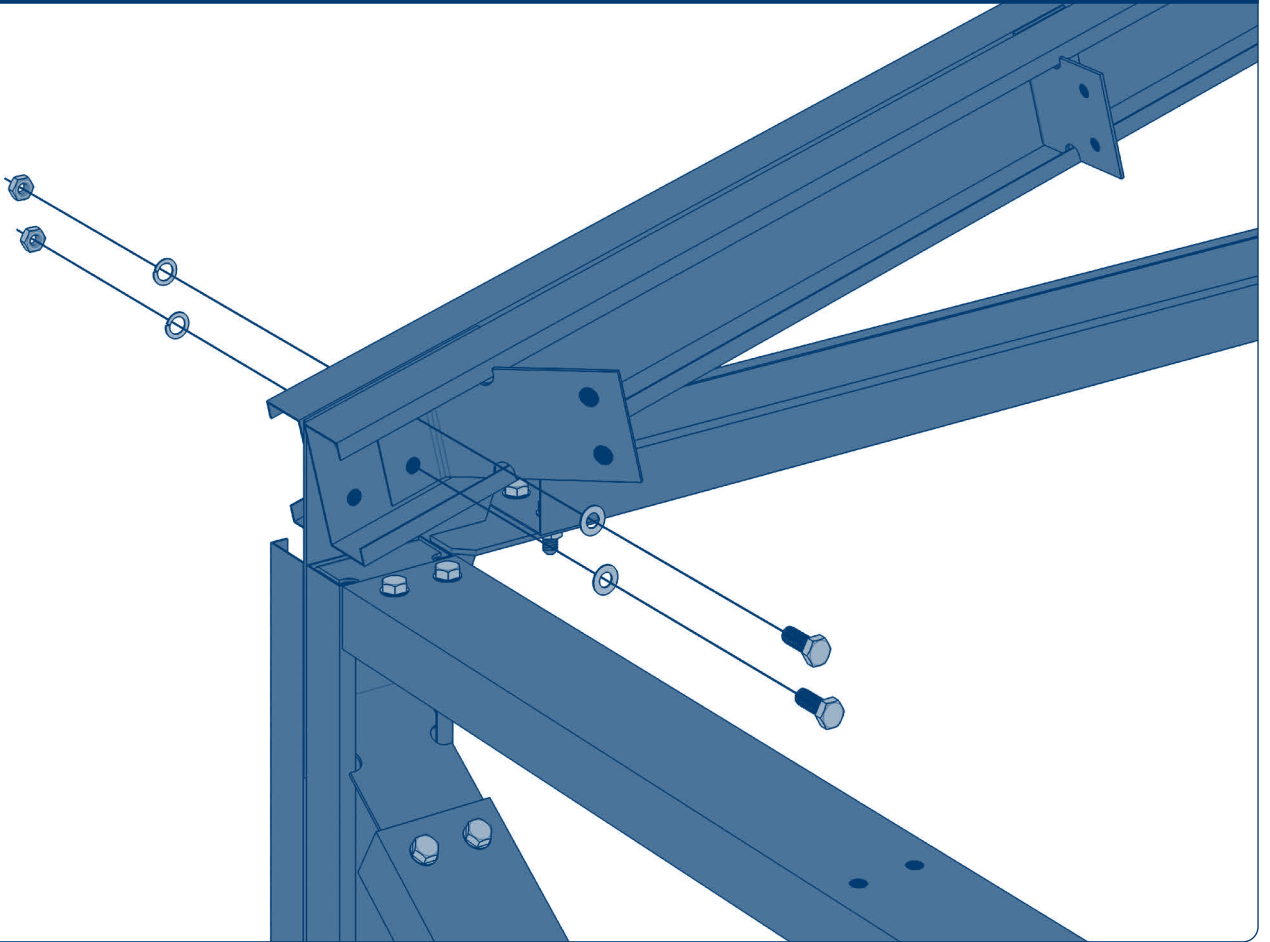

Закрепите элемент болтовым соединением.

Рис. 7.33

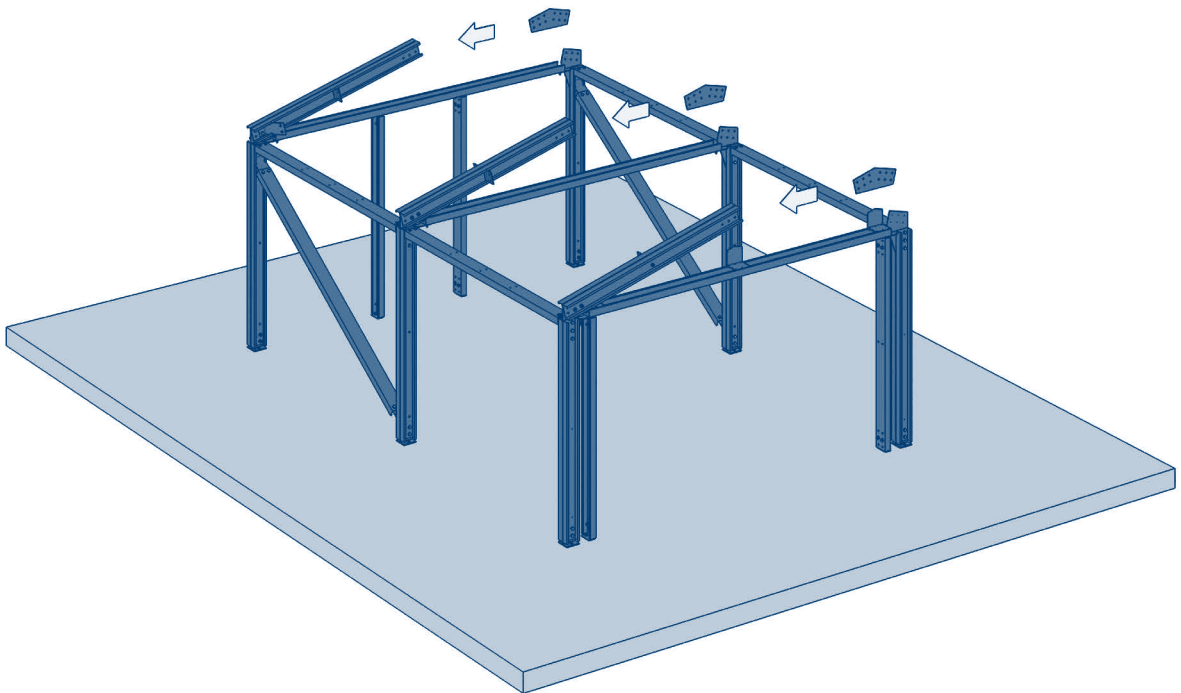

Разместите монтажные элементы 04-023 между профилями 04-011.

Рис. 7.34

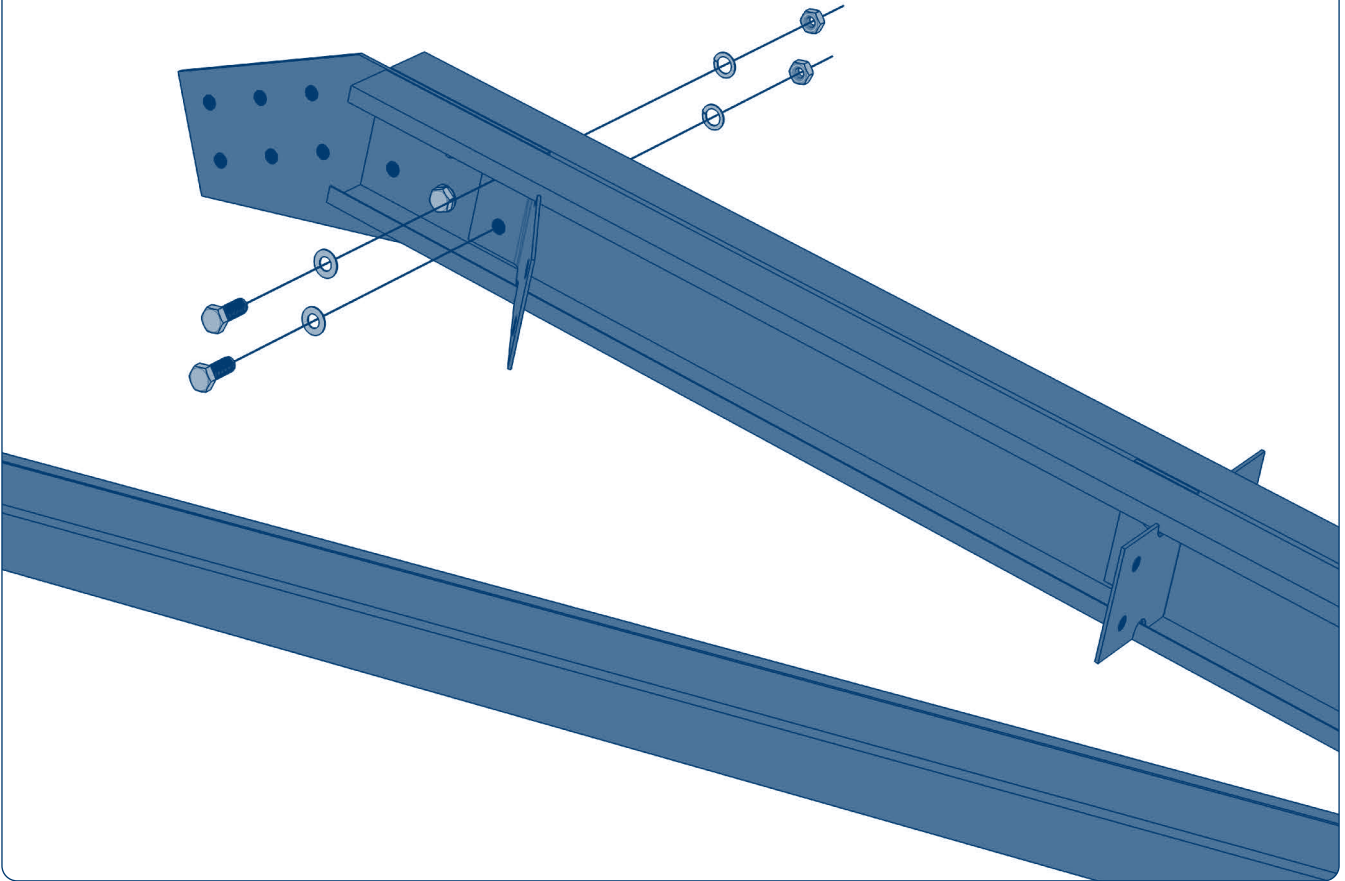

Заведите и закрепите монтажный элемент 04-002, как показано на рисунке.

Рис. 7.35

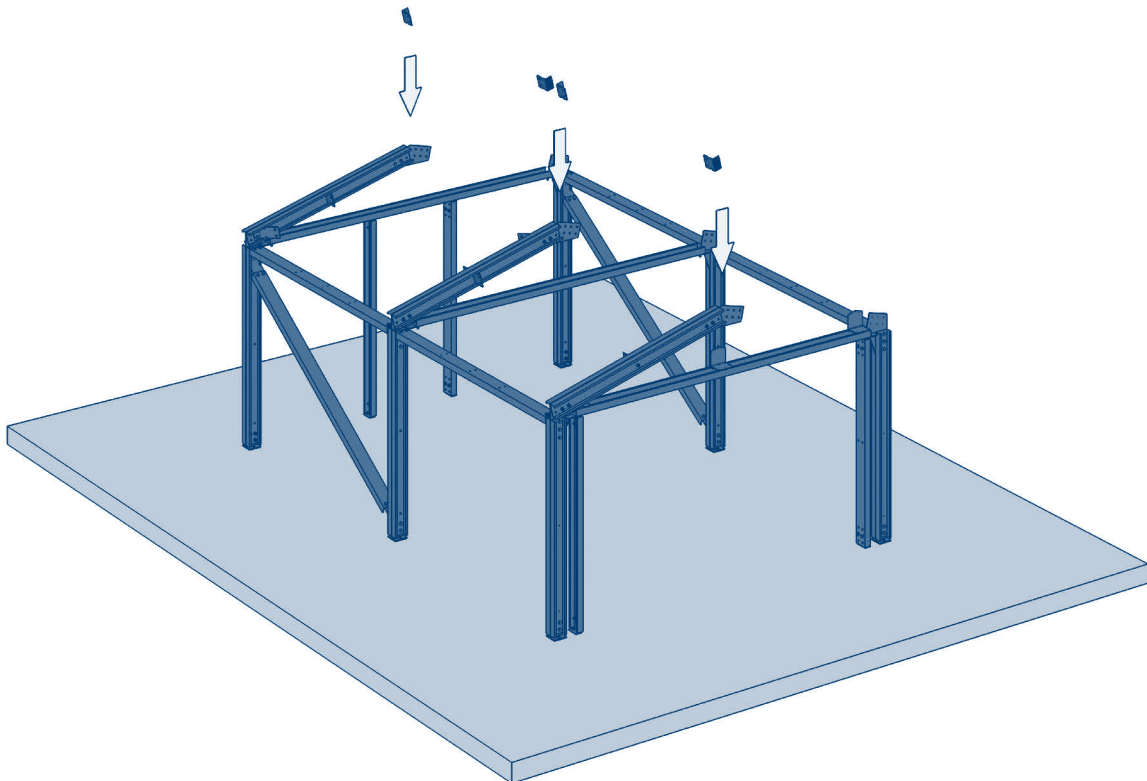

Заранее заведите монтажные элементы 04-004 под будущую установку элементов 04-008.

Рис. 7.36

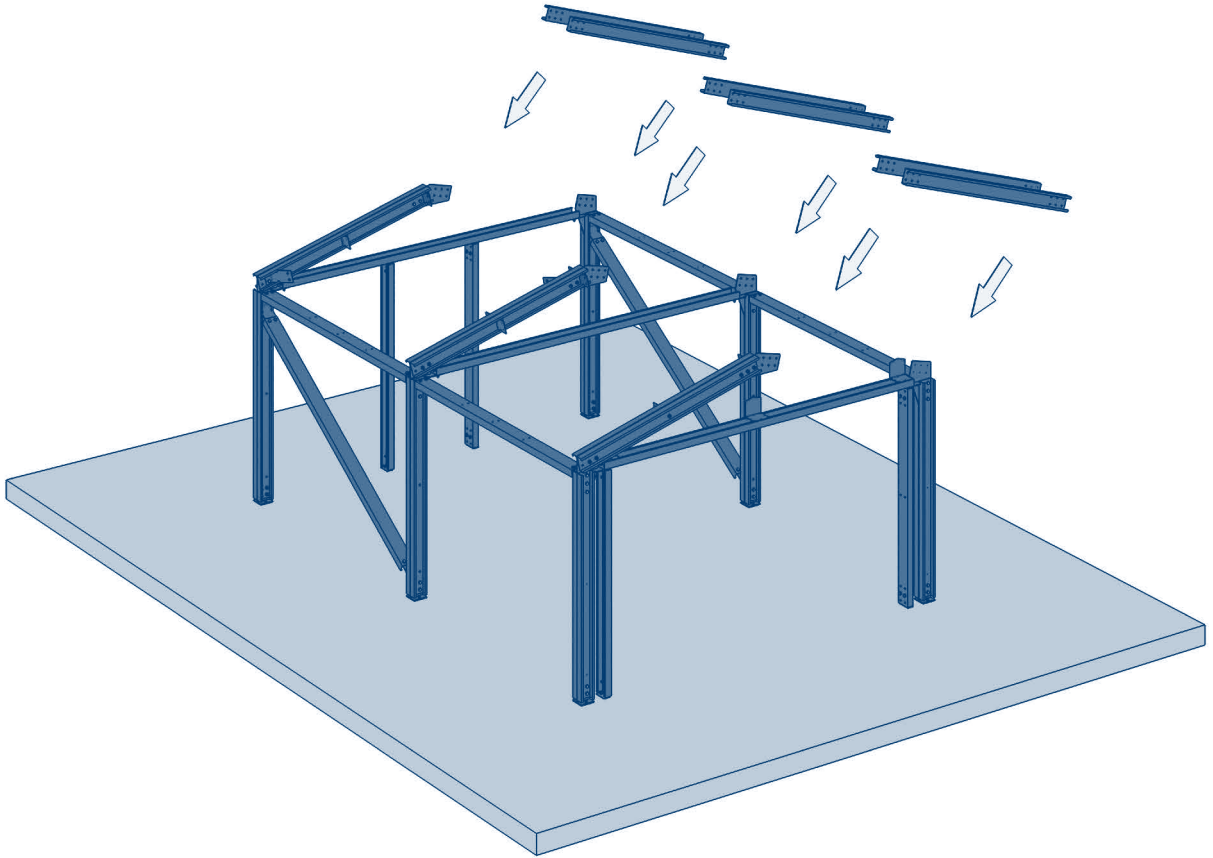

Установите монтажные элементы 04-011, предварительно заведите монтажные элементы 04-004 для последующего крепления элементов 04-008 в профиль, так как из-за особенности конструкции сделать это в дальнейшем не представится возможным.

Рис. 7.37

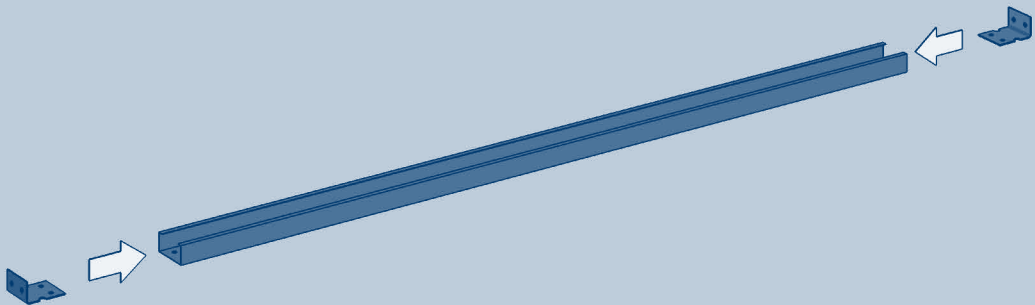

Подготовьте четыре профиля 04-008 и восемь монтажных элементов 04-004.

Рис. 7.38

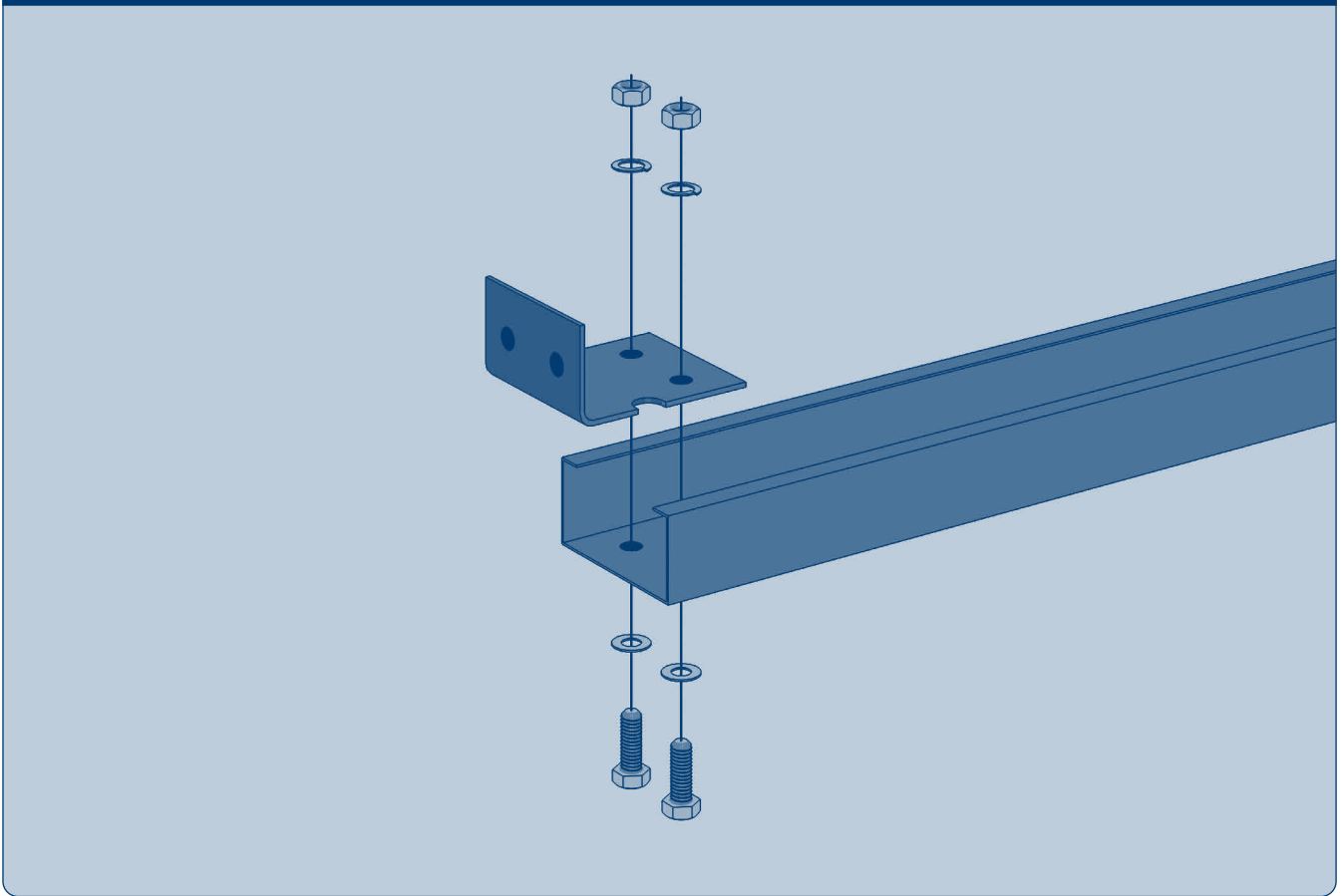

Выполните болтовое соединение элементов с двух сторон профиля.

Рис. 7.39

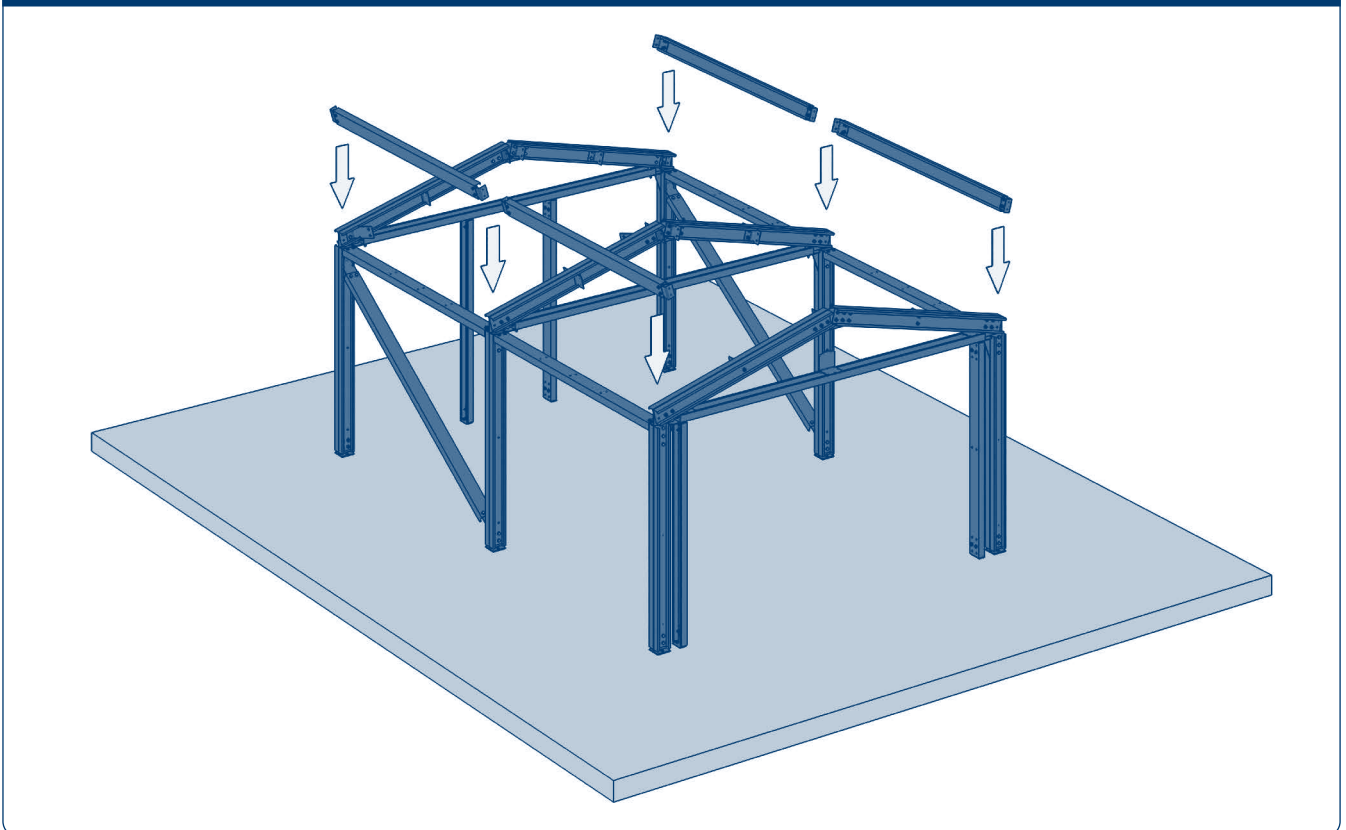

Подготовьте собранные элементы для установки на каркас гаража.

Рис. 7.40

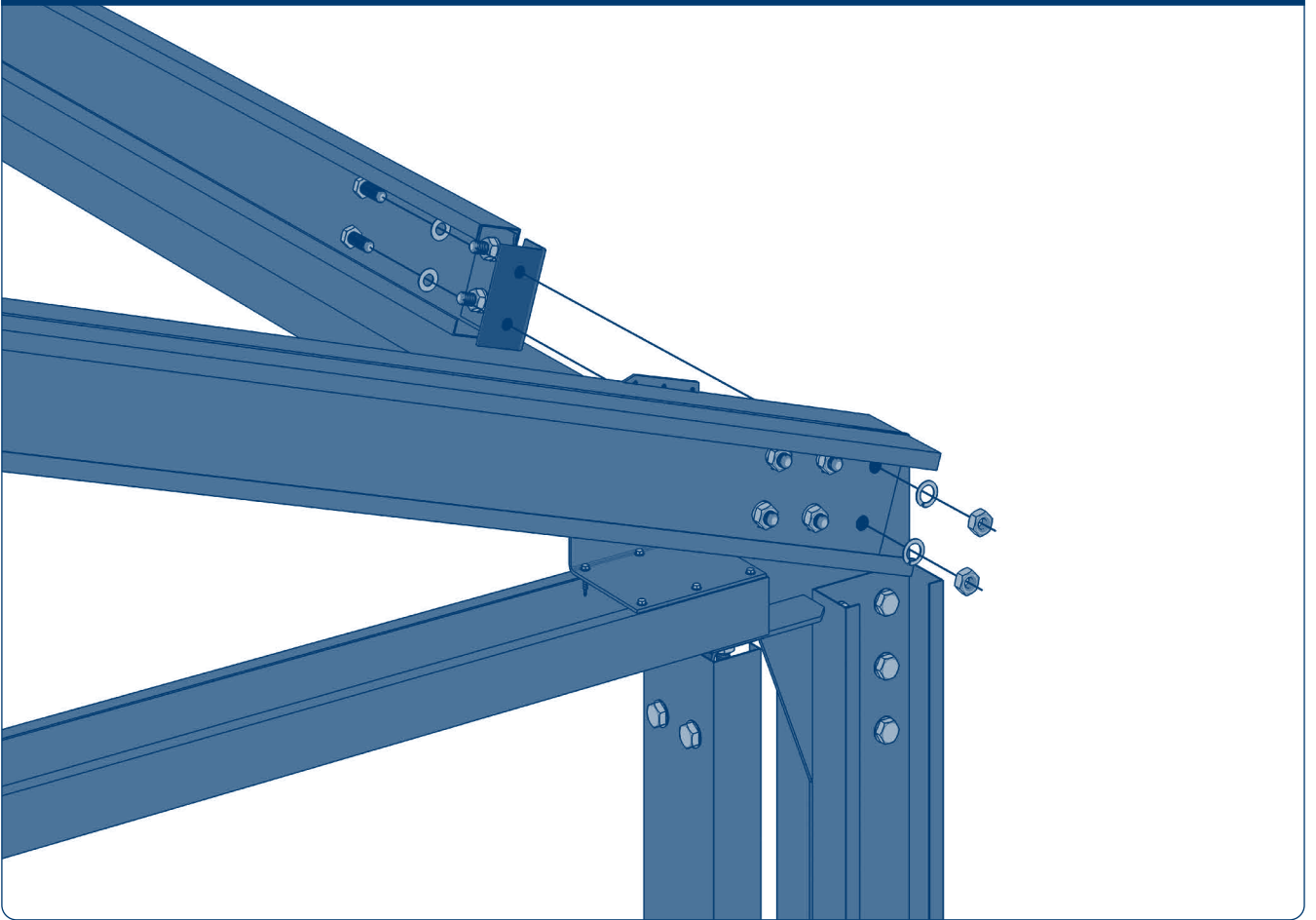

Выполните болтовое соединение собранных элементов 04-004 и 04-008 с профилем 04-011 в передней части гаража, как показано на рисунке.

Рис. 7.41

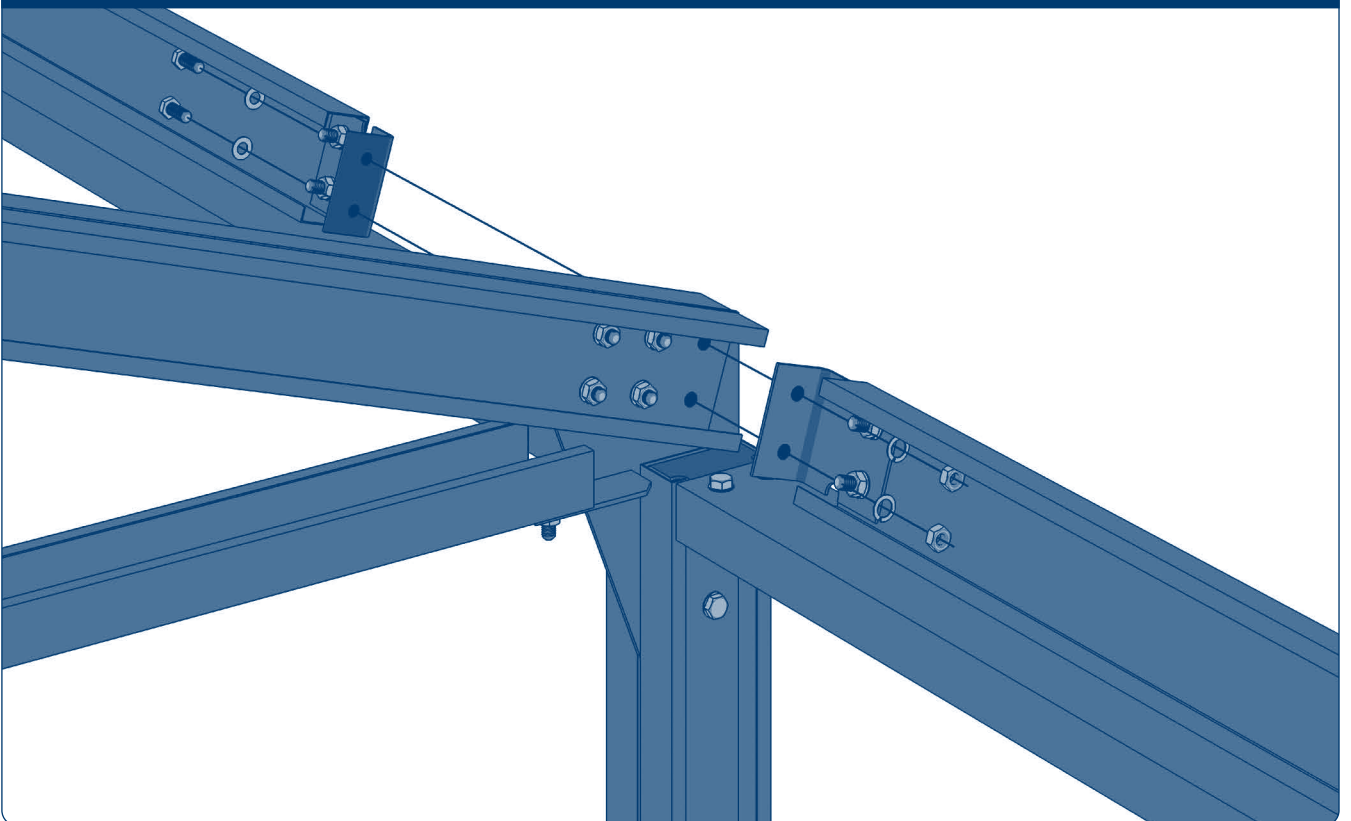

Выполните болтовое соединение собранных элементов в средней части гаража, как показано на рисунке.

Рис. 7.42

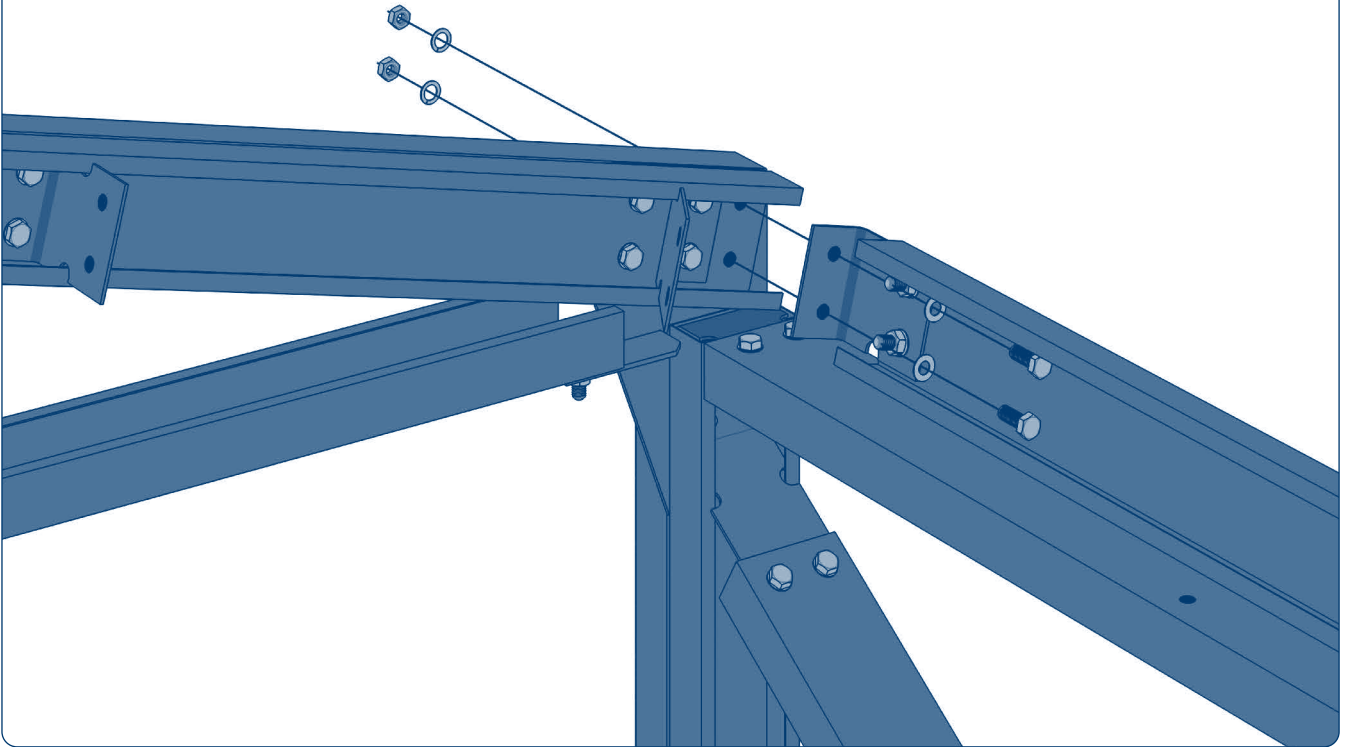

Выполните болтовое соединение собранных элементов в задней части гаража, как показано на рисунке.

Рис. 7.43

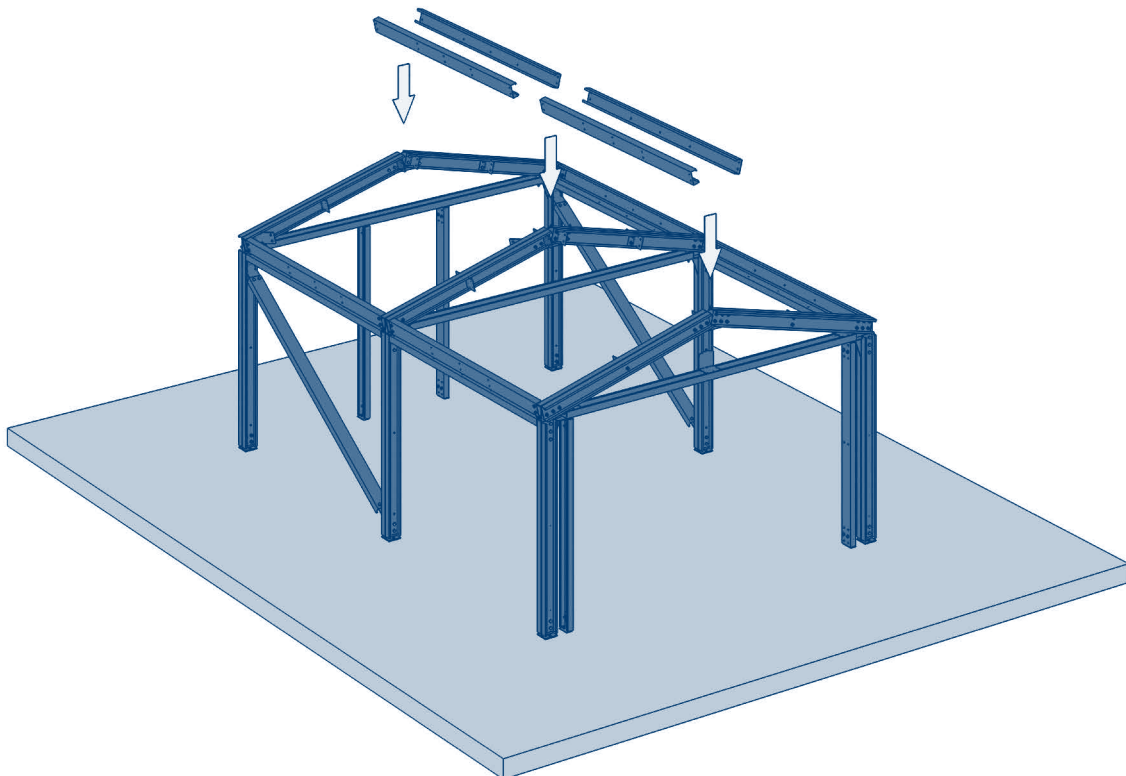

Подготовьте элементы 04-008 для установки конька гаража.

Рис. 7.44

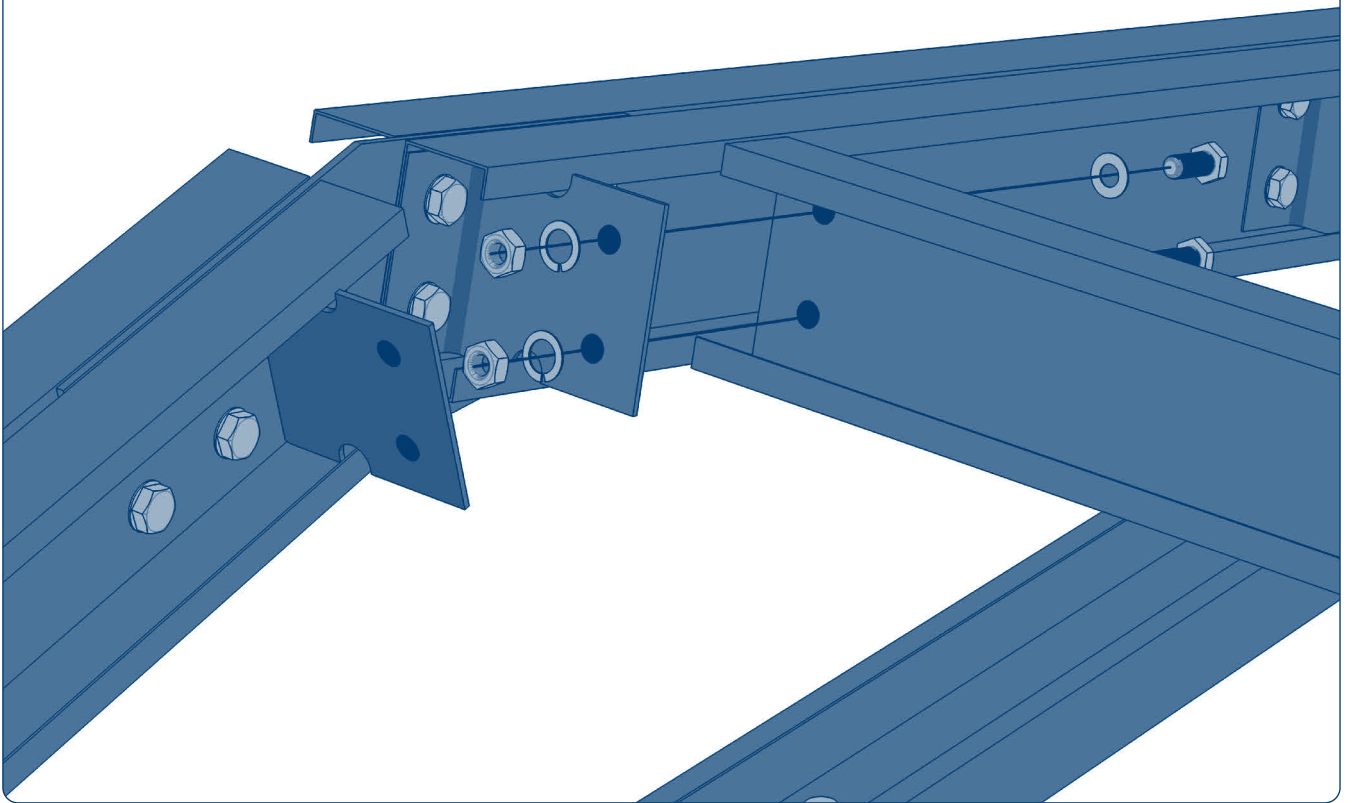

Закрепите все элементы с помощью болтового соединения.

Рис. 7.45

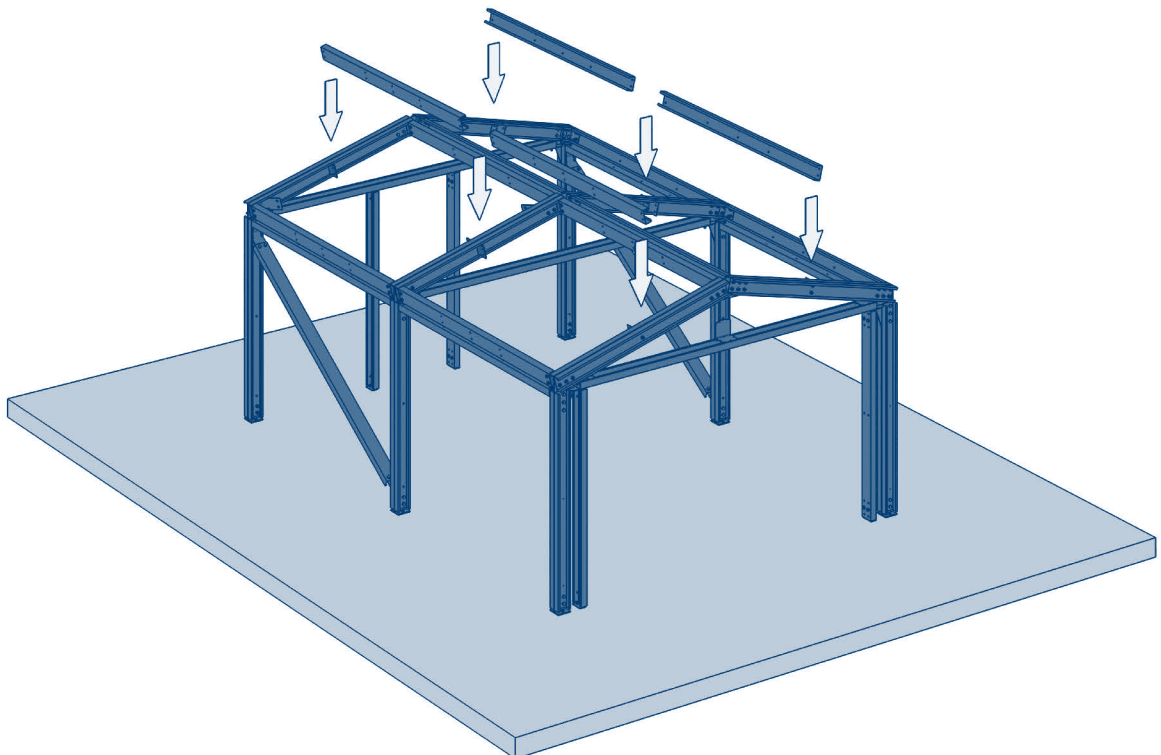

Подготовьте к монтажу четыре монтажных элемента для усиления конструкции каркаса гаража.

Рис. 7.46

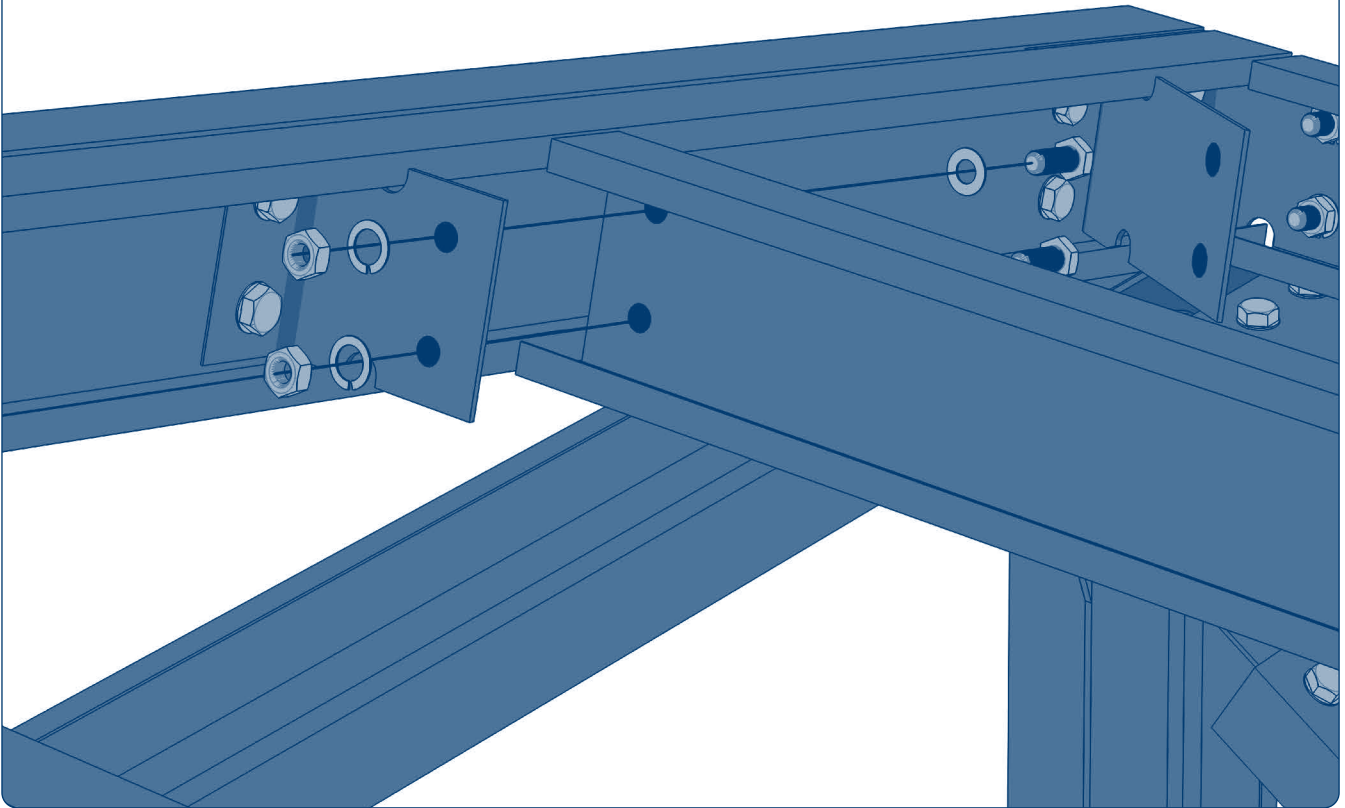

Выполните болтовое соединение элементов, как показано на рисунке, при необходимости ослабьте ближние к конструкции болты.

Рис. 7.47

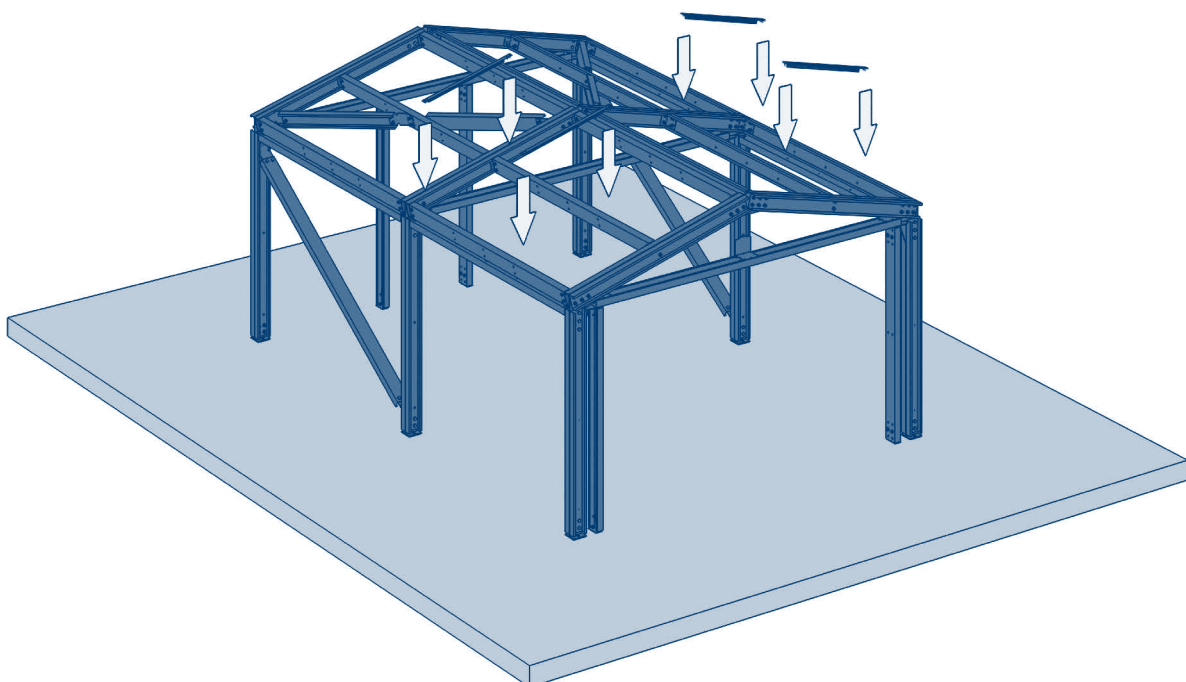

Разместите закладные элементы для установки потолочного кронштейна крепления горизонтальной направляющей ворот.

Рис. 7.48

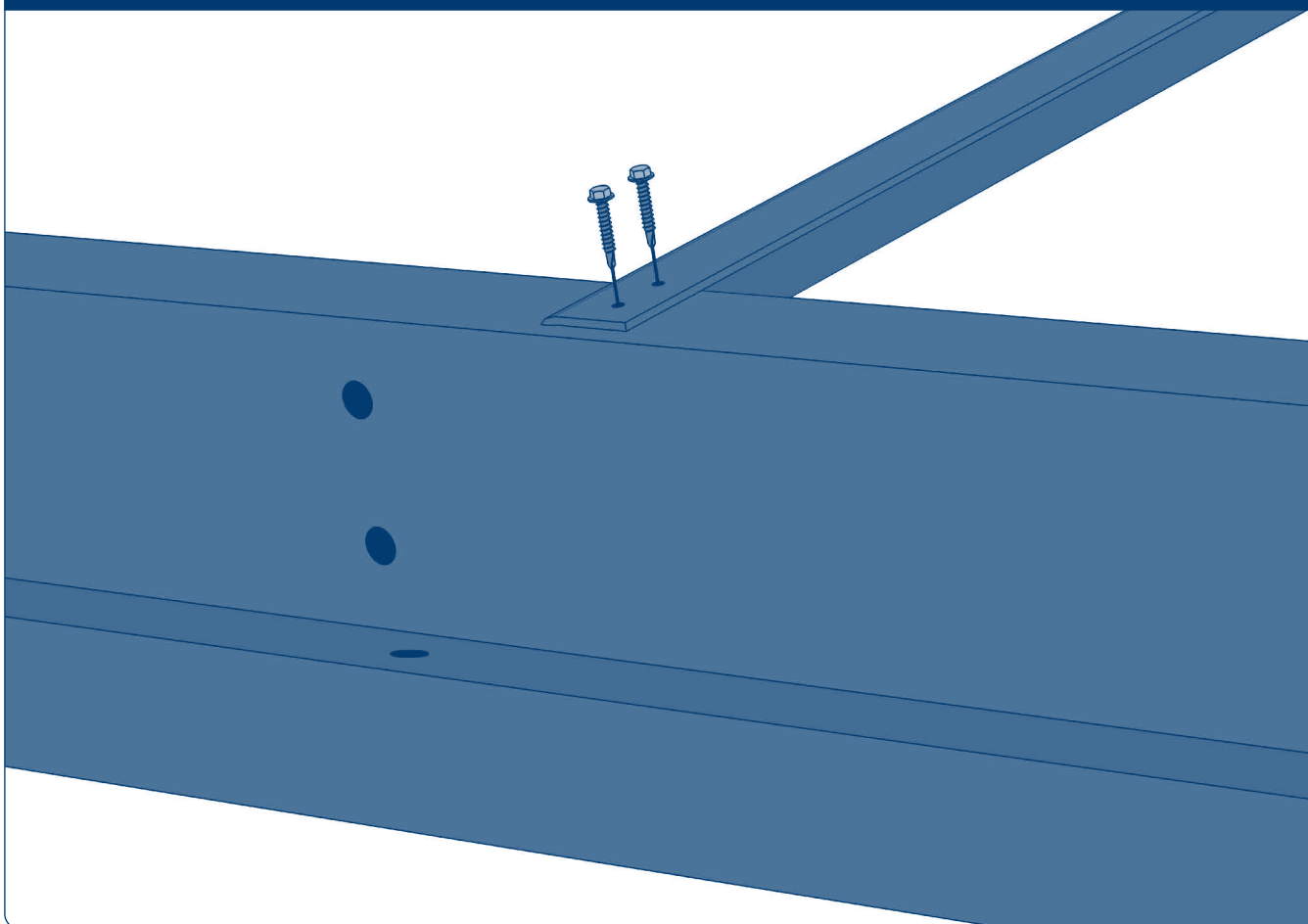

С помощью саморезов по металлу закрепите нижнюю часть элемента к профилю.

Рис. 7.49

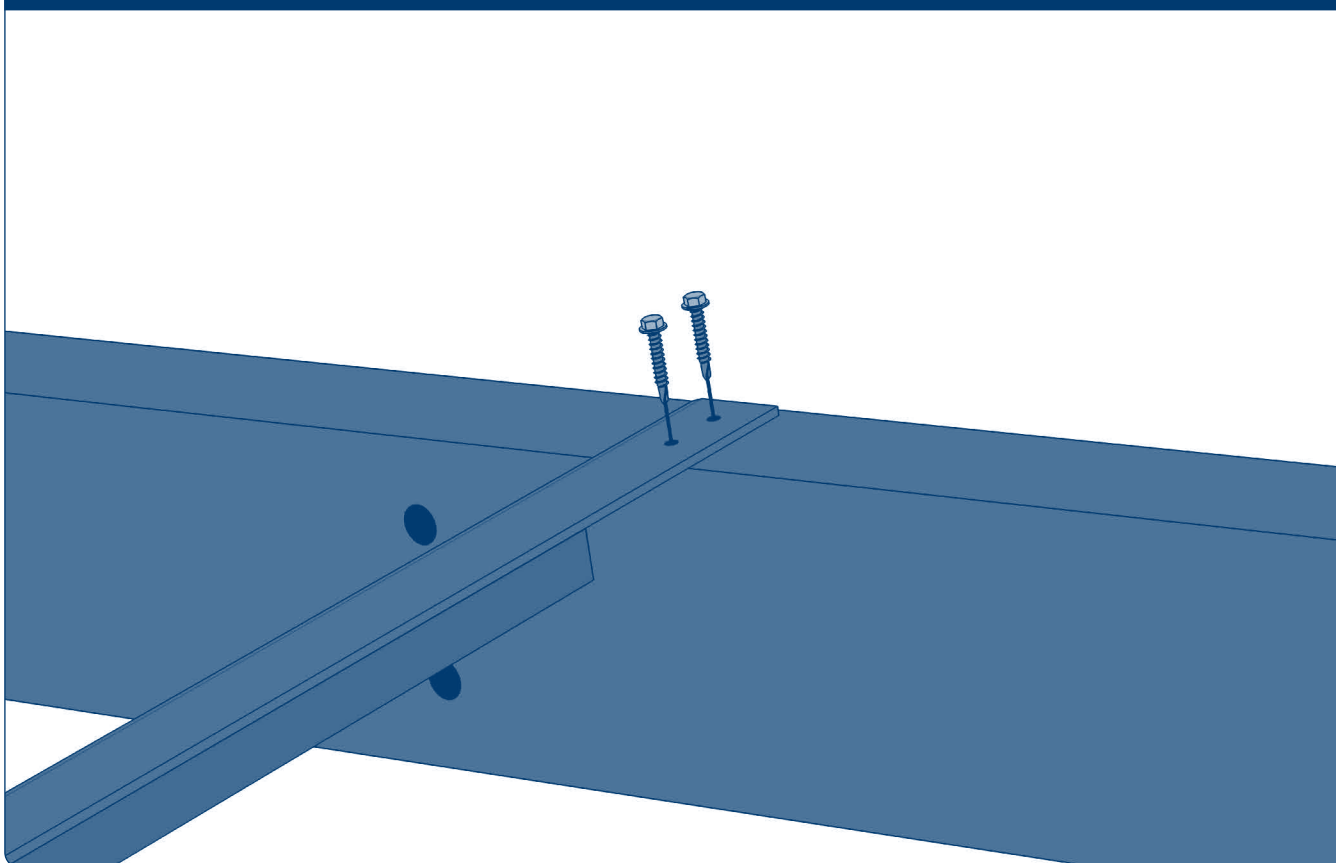

Аналогично закрепите элементы в верхней части.

Рис. 7.50

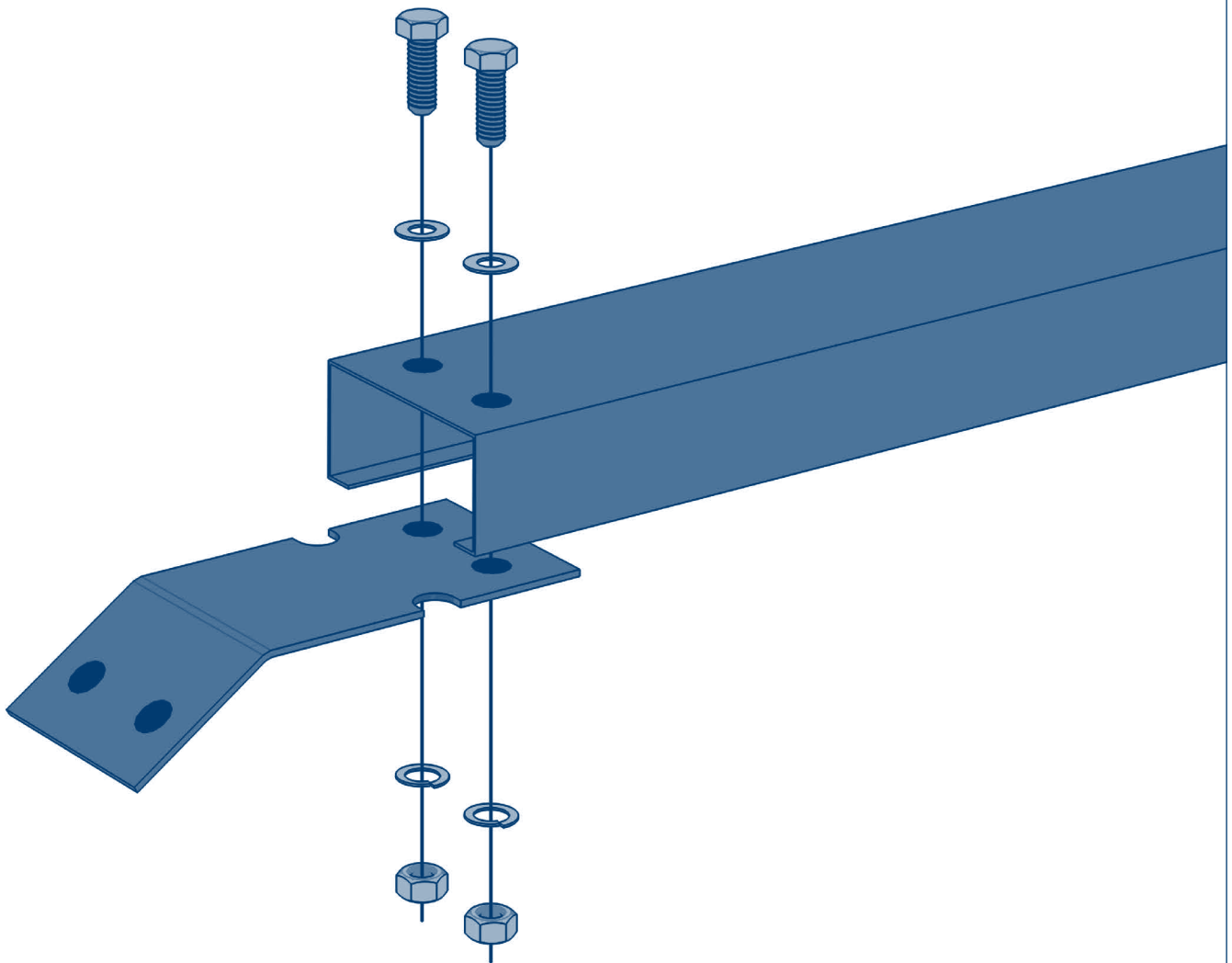

Соедините элементы 04-014 и 04-021 между собой, как показано на рисунке.

Рис. 7.51

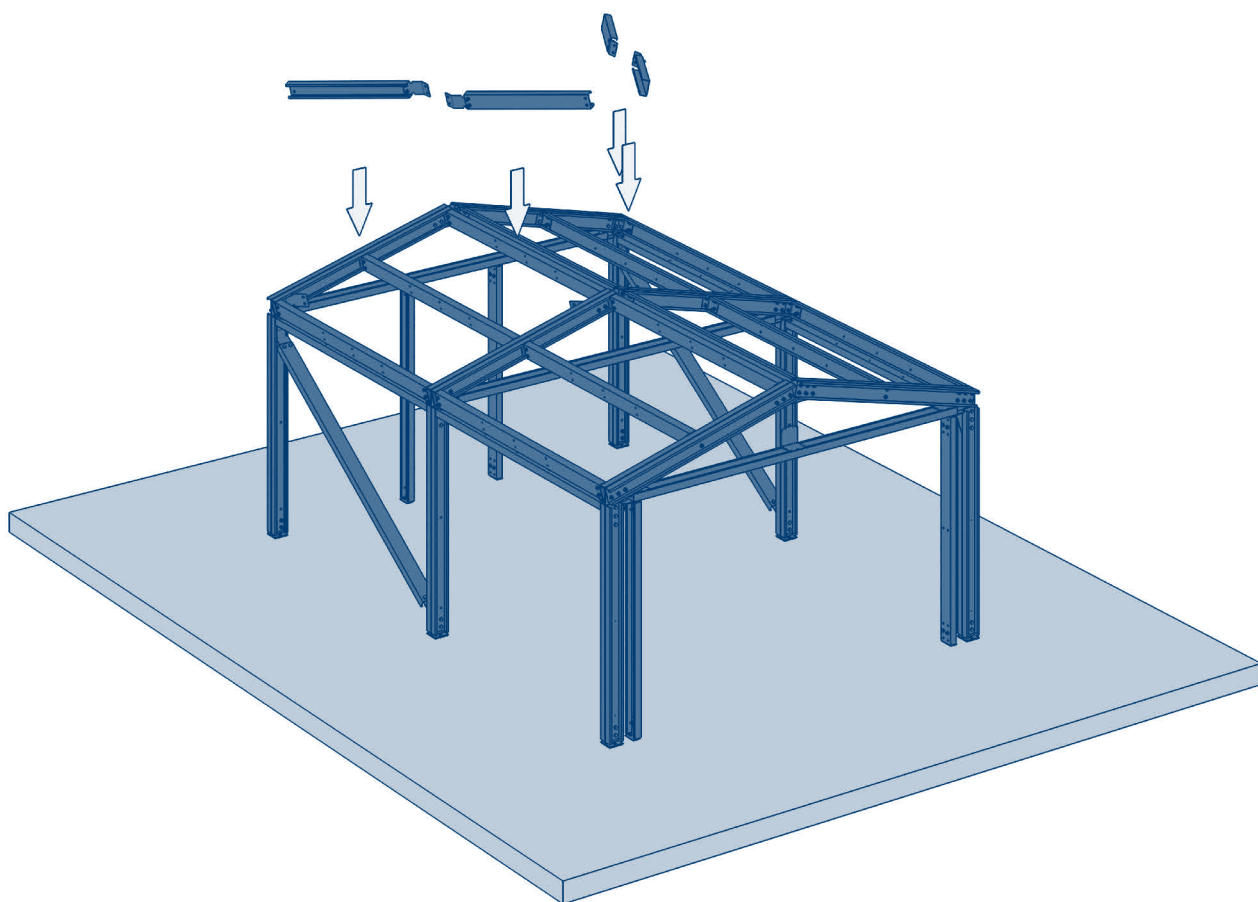

Выполните установку элементов на каркас гаража.

Рис. 7.52

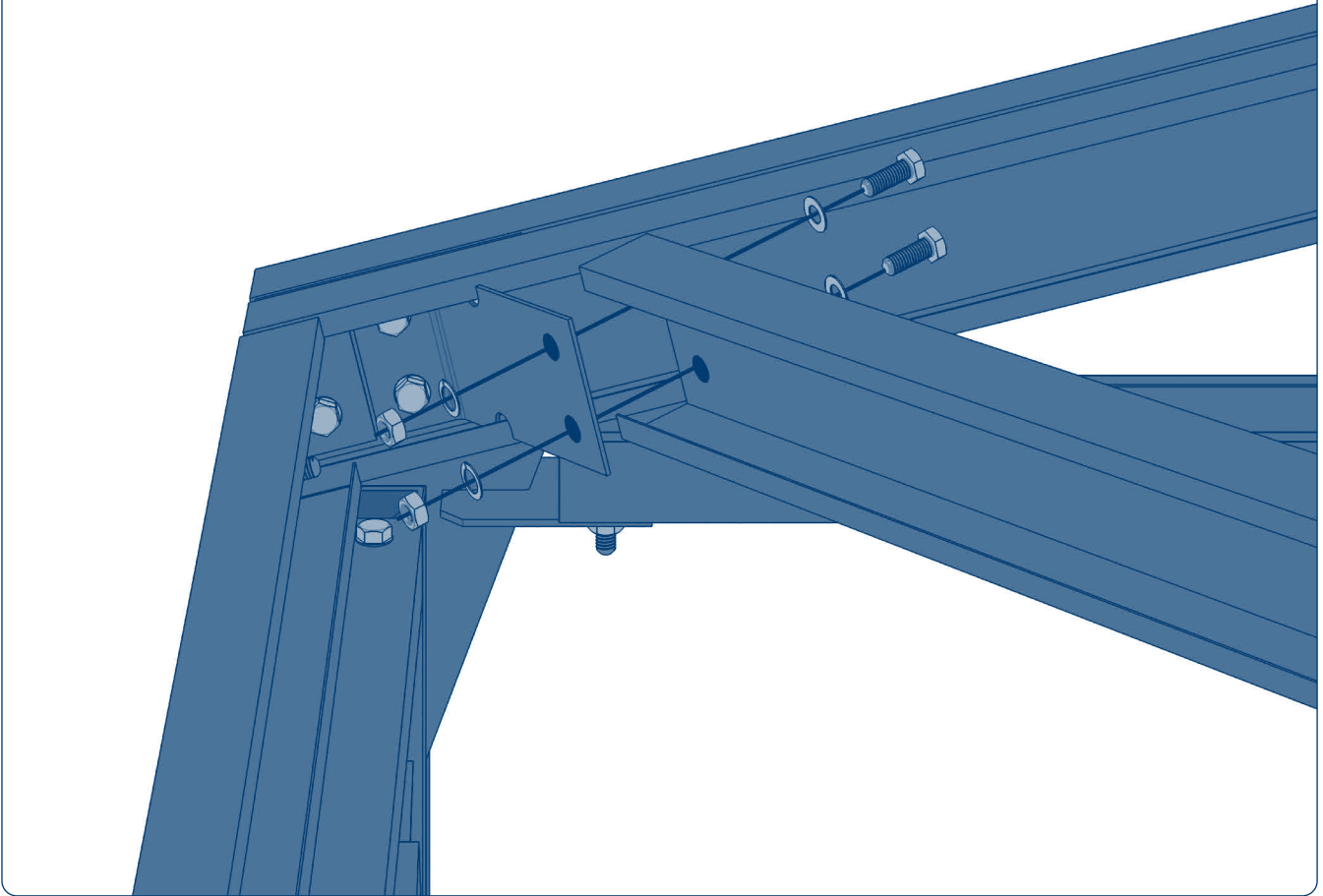

Выполните болтовое соединение вертикальных усиливающих профилей.

Рис. 7.53

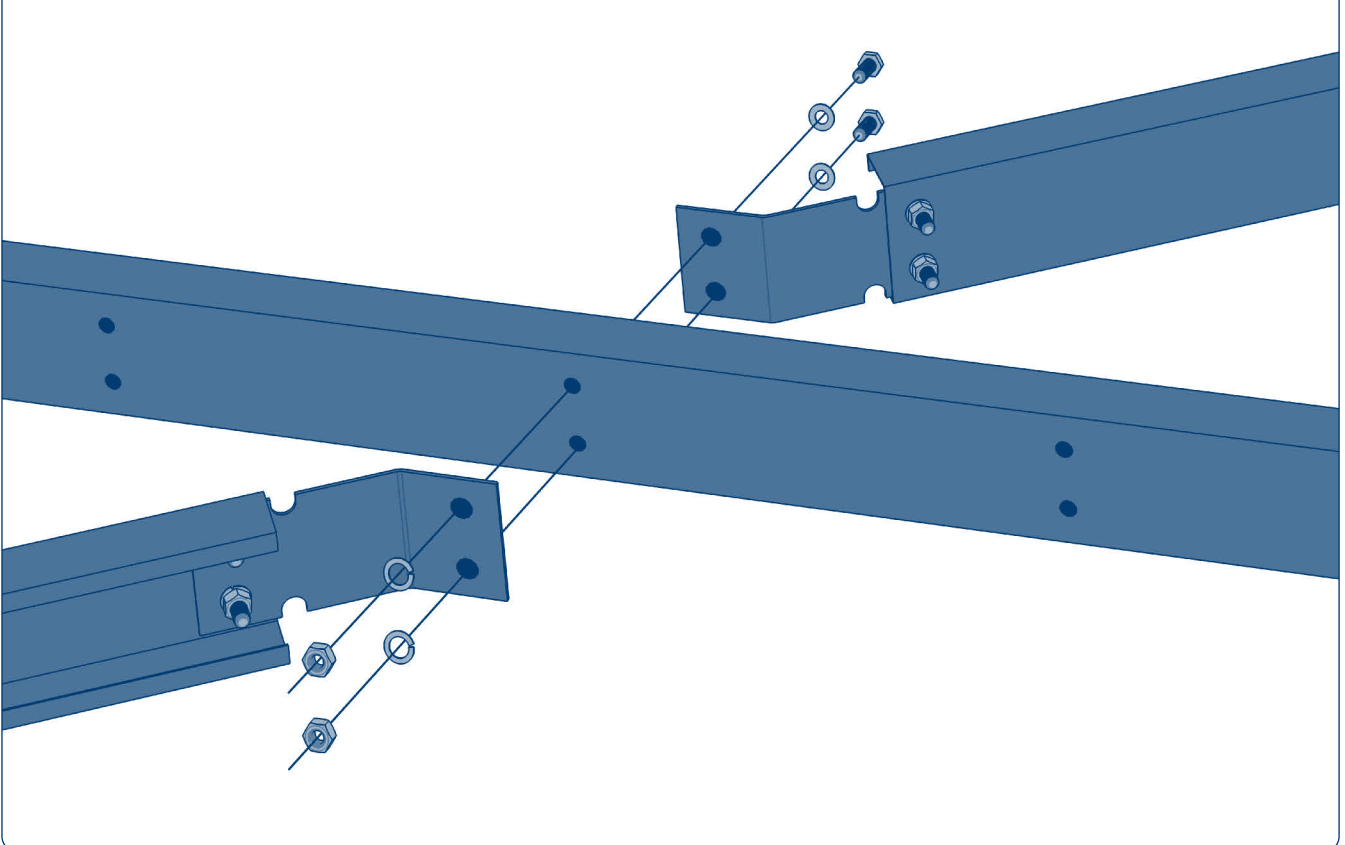

Выполните горизонтальные соединения усиливающих профилей.

Рис. 7.54

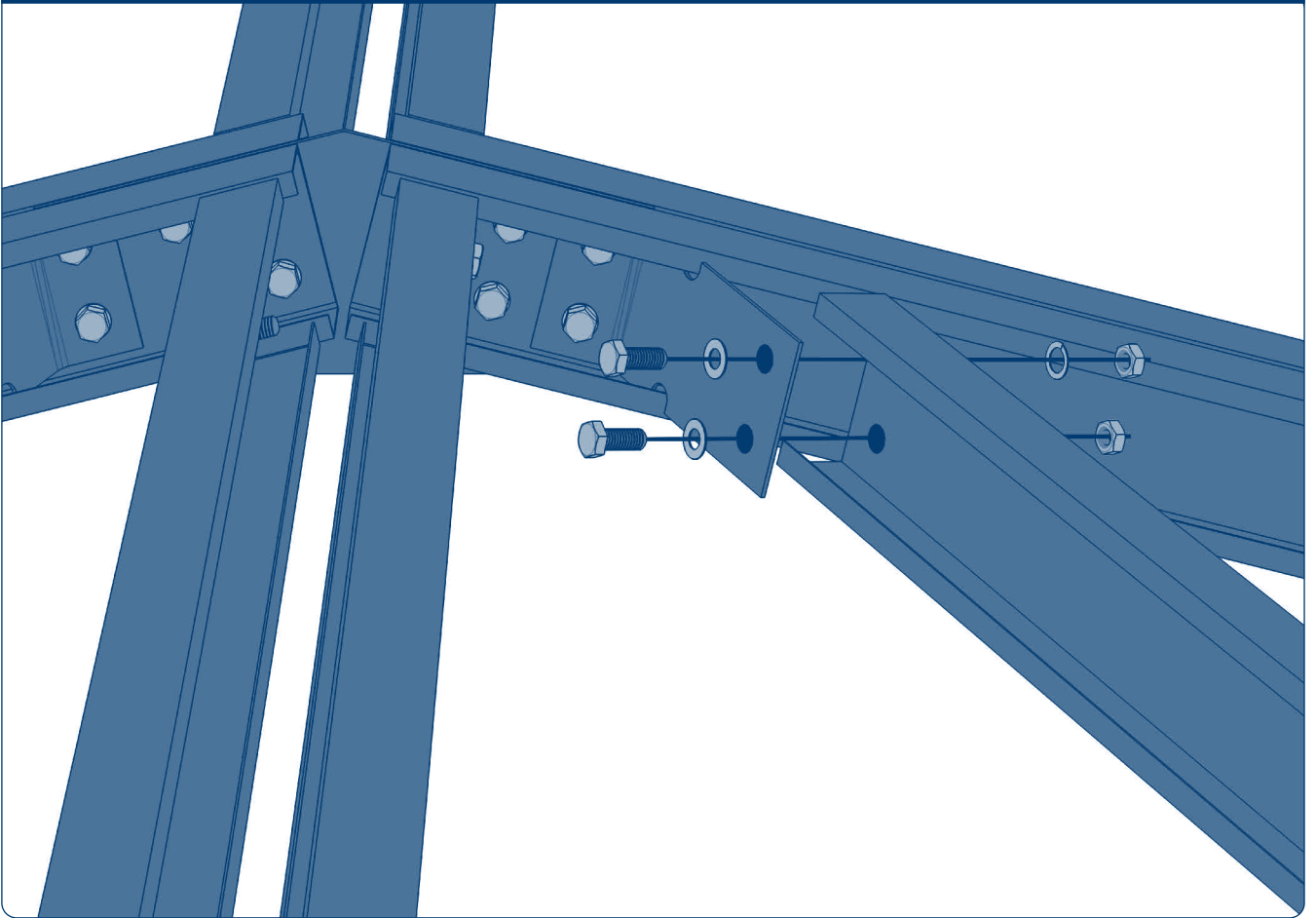

Выполните болтовое соединение горизонтальных профилей в центральной части гаража.

Рис. 7.55

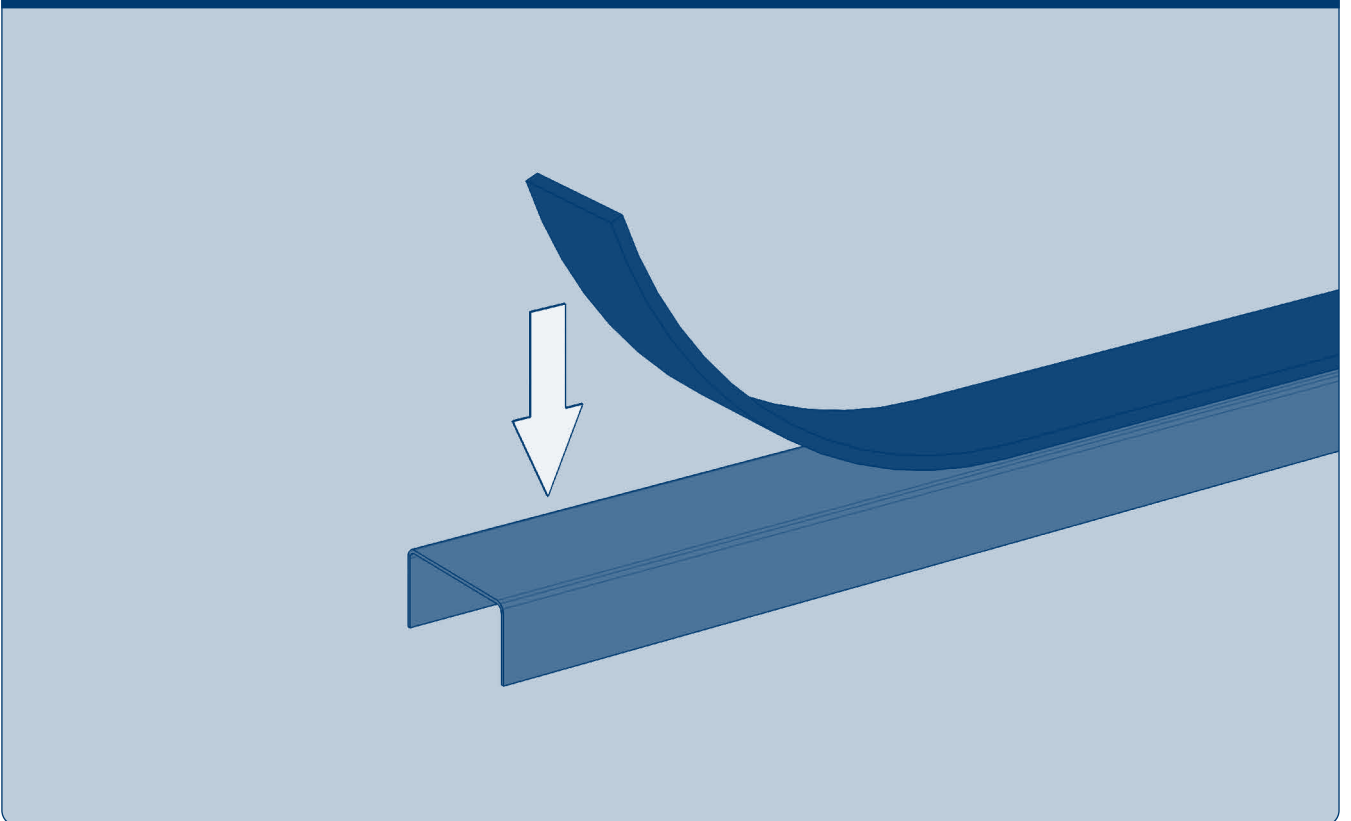

Уложите на все установочные профили 05-002 слой двусторонней герметизирующей уплотнительной бутилкаучуковой ленты 20 × 2 мм.

Рис. 7.56

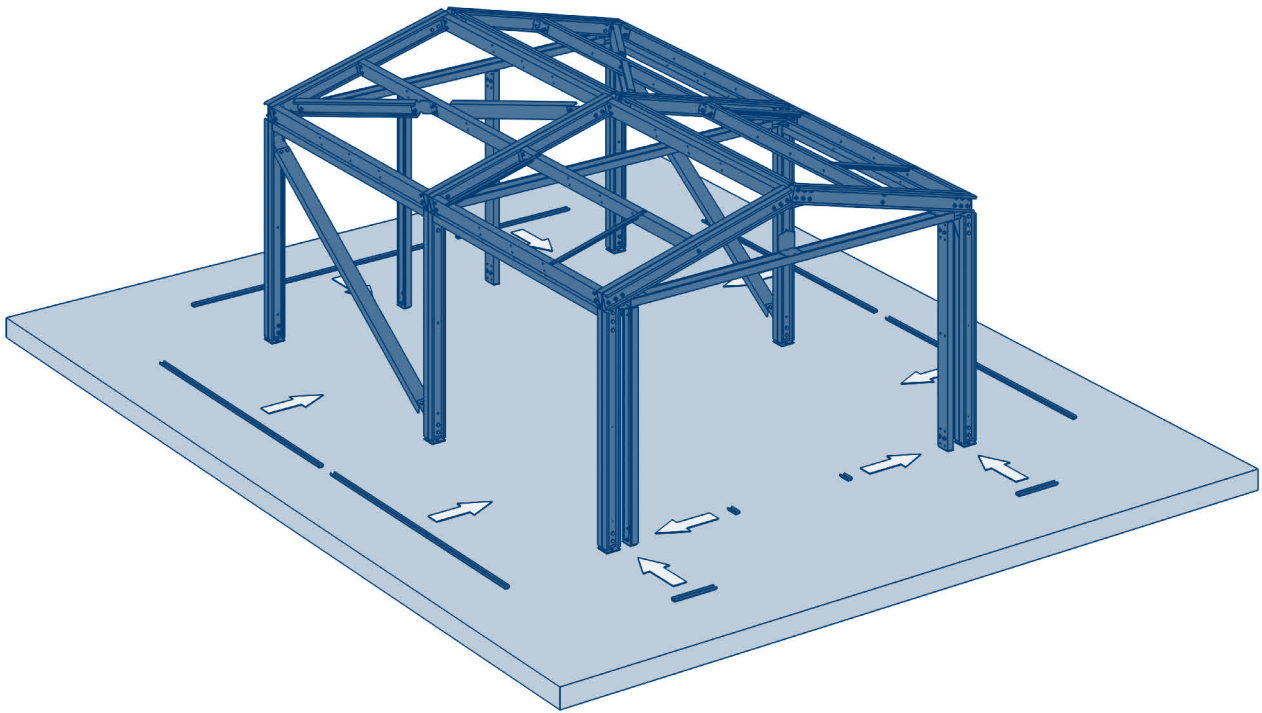

Перед началом монтажа ограждающих конструкций необходимо прикрепить установочный профиль с нанесенной уплотнительной лентой.

Рис. 7.57

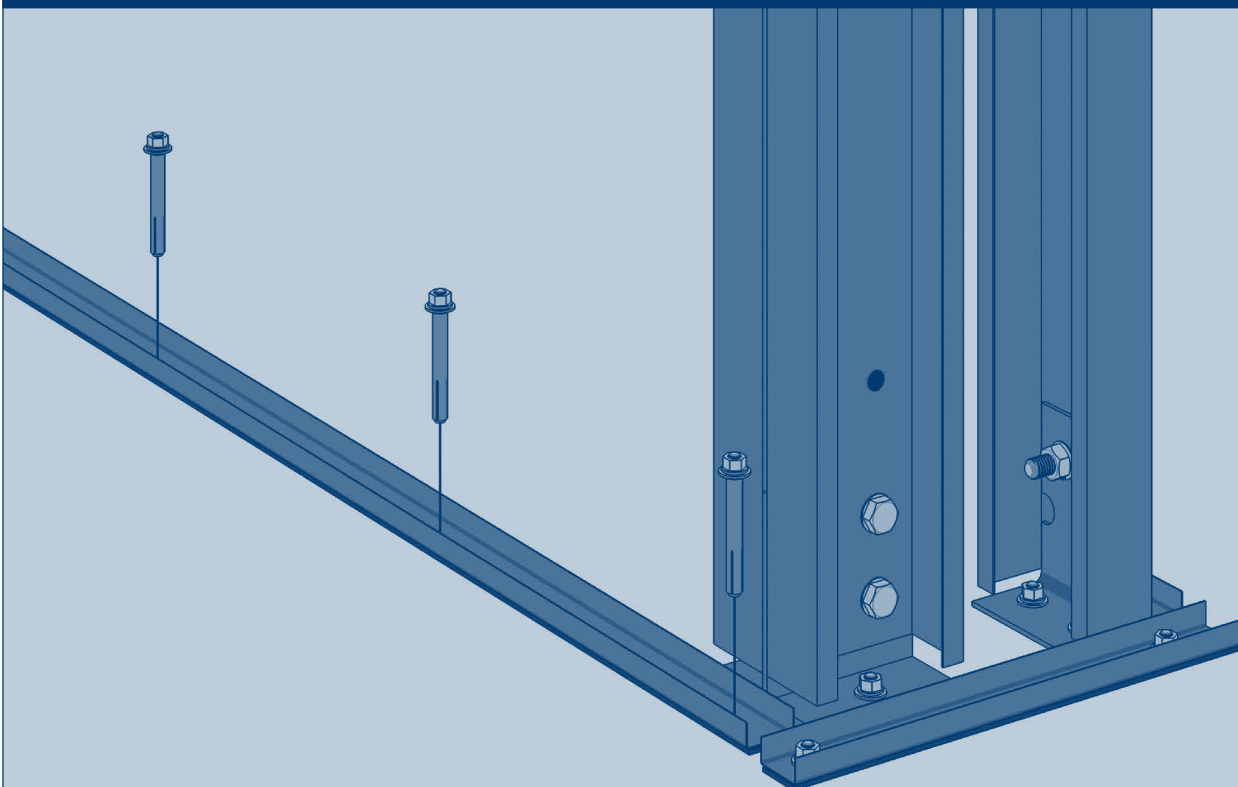

Установочный профиль крепится с помощью дюбелей $D=6,3$, $L=32$ мм с шагом 500 мм.

Рис. 7.58

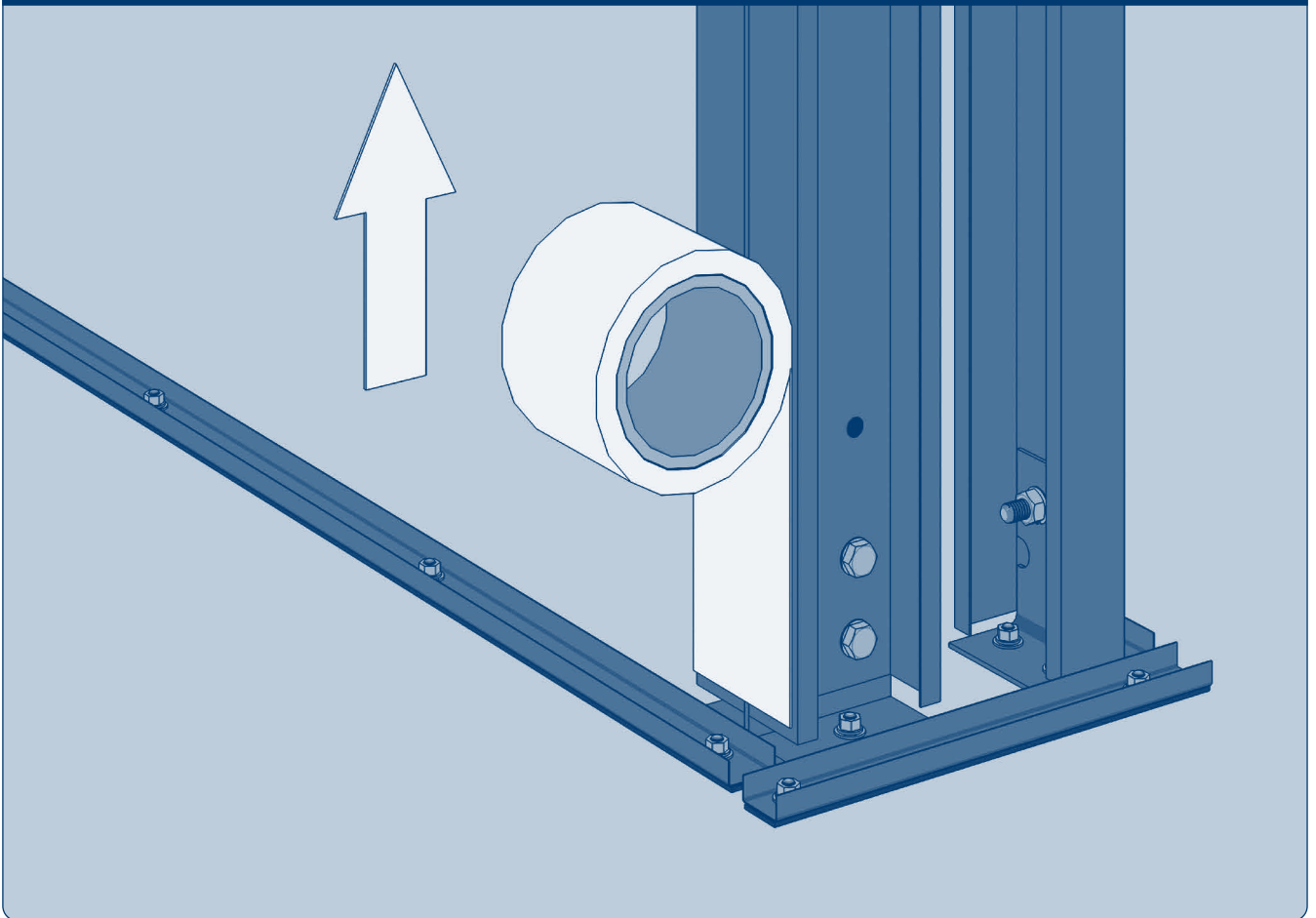

На профили наносится самоклеящаяся уплотнительная лента из вспененного неопрена 100×5 мм.

Рис. 7.59

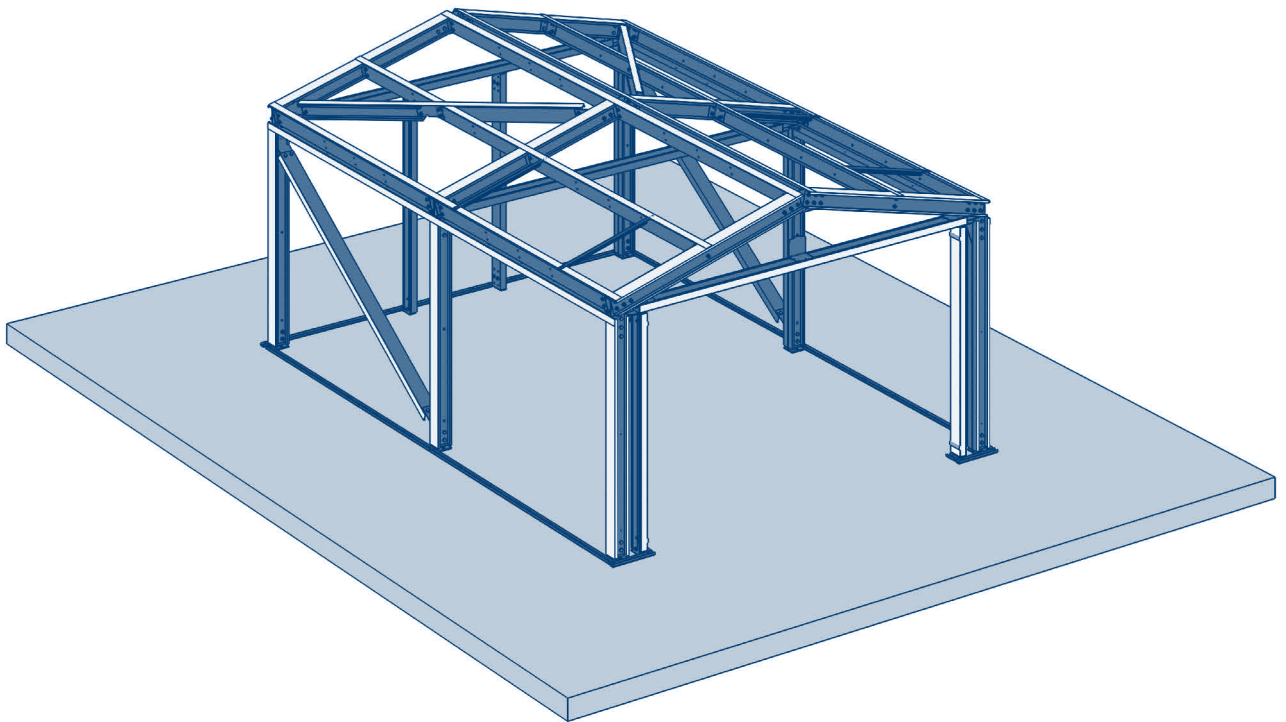

Лента наносится на все части конструкции, где в дальнейшем будут прилегать стеновые и кровельные панели.

Рис. 7.60

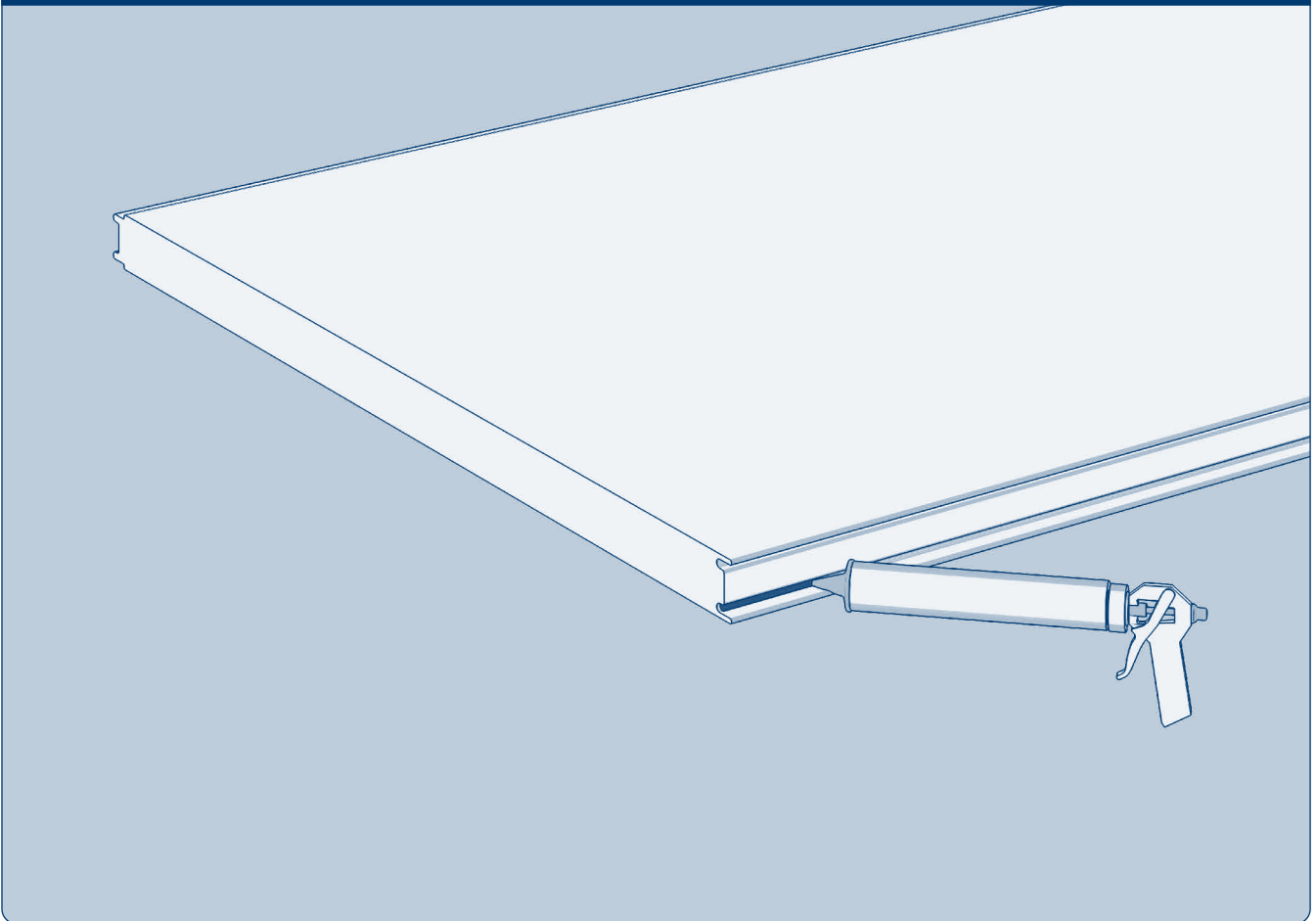

Перед установкой панелей нанесите герметик МПРК16 в оба паза по всей длине.

Рис. 7.61

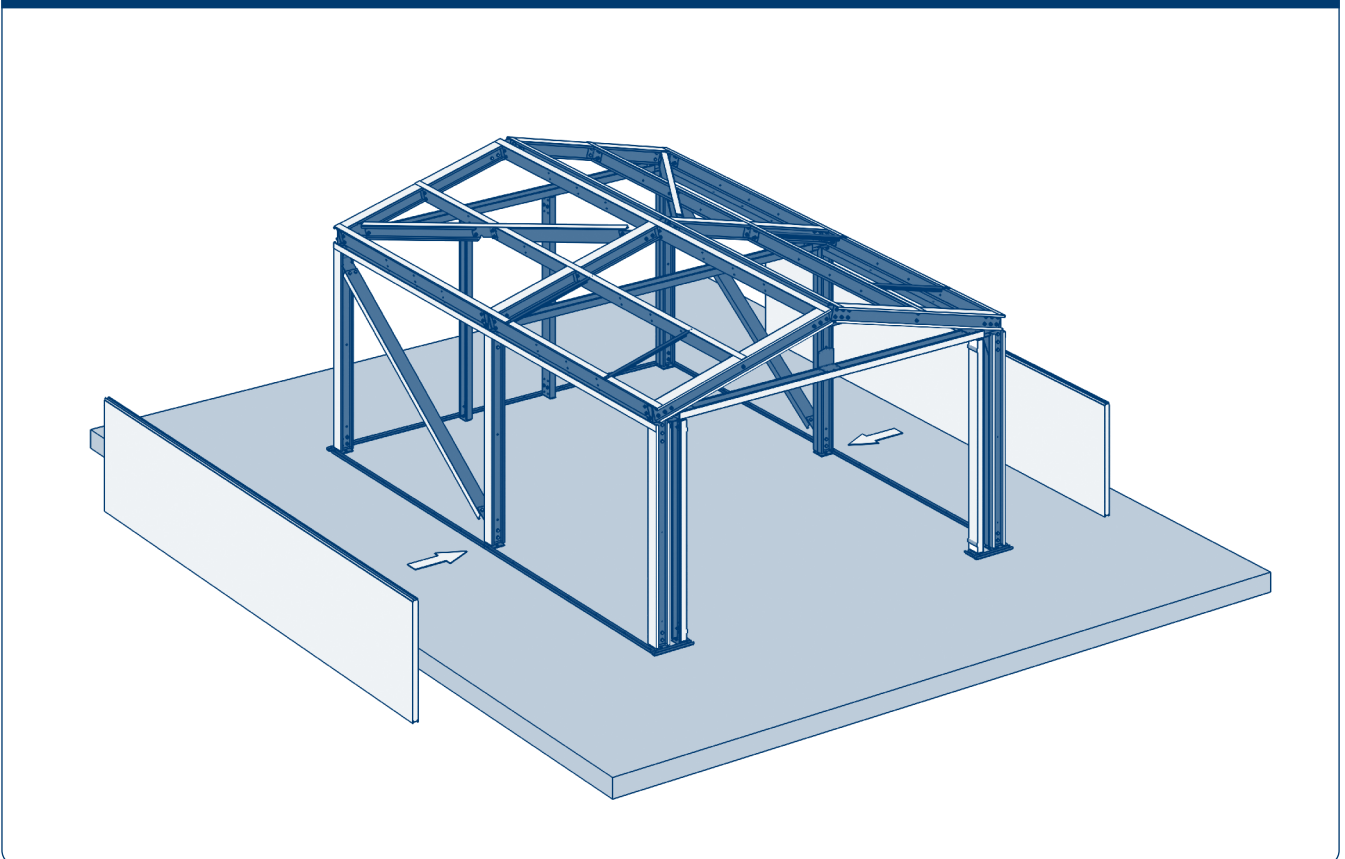

Поднесите первую стеновую панель длиной 6010 мм к месту установки.

Рис. 7.62



Рис. 7.63



Выполните установку панели на стартовый профиль, как показано на рисунках.

Рис. 7.64

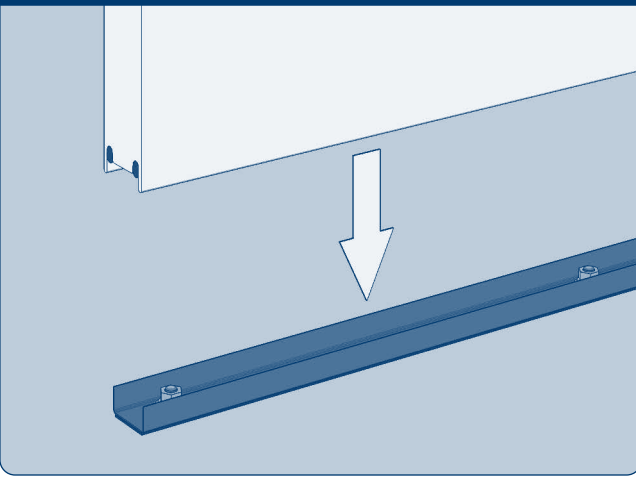
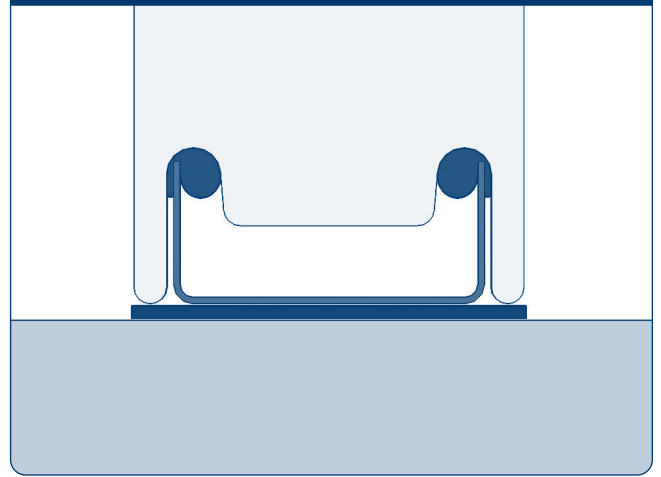
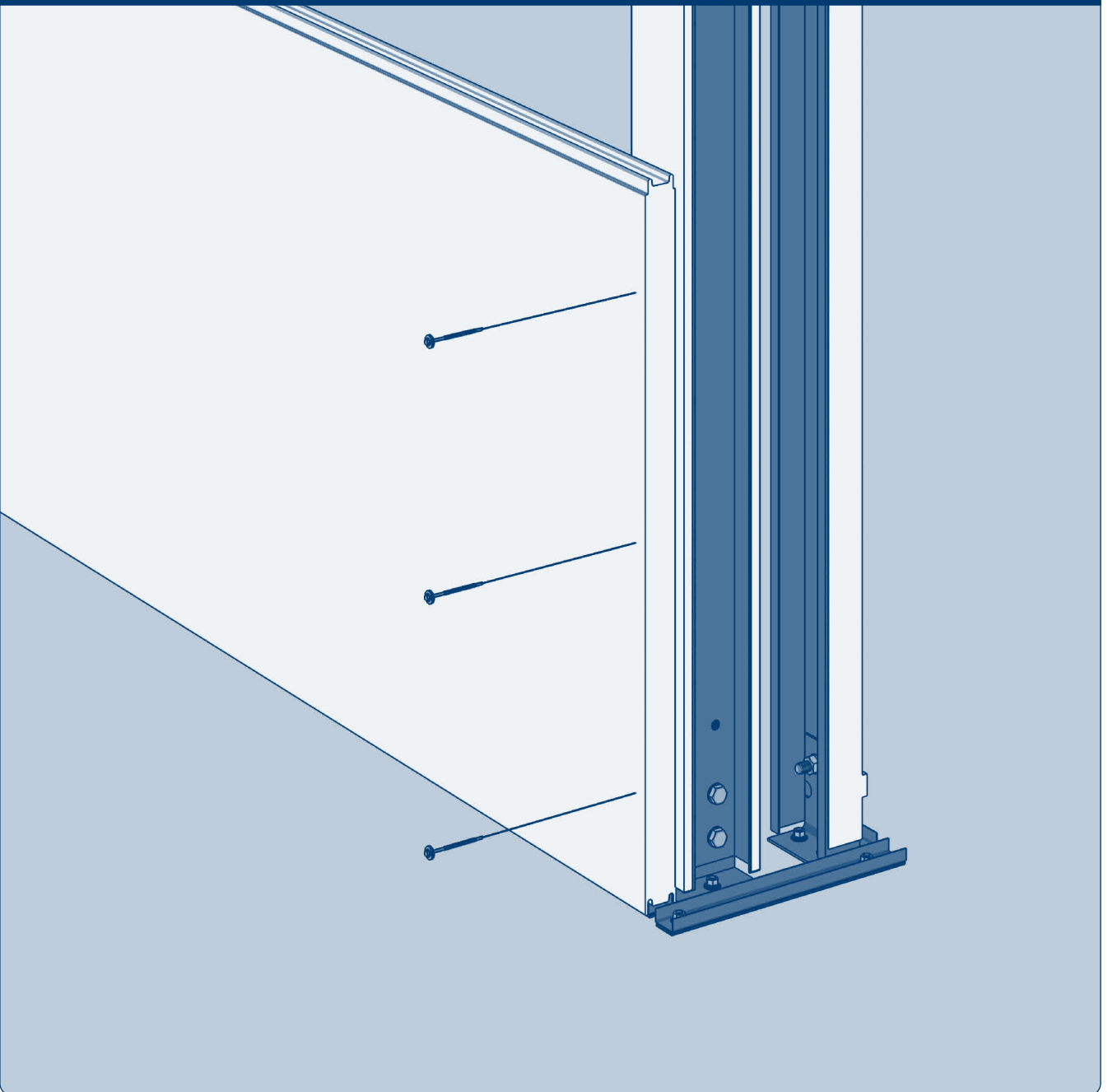

Выполните установку панели заподлицо с профилем и закрепите тремя саморезами D=5,5 мм, L=185 мм с пресс-шайбой и резиновой прокладкой.

Рис. 7.65

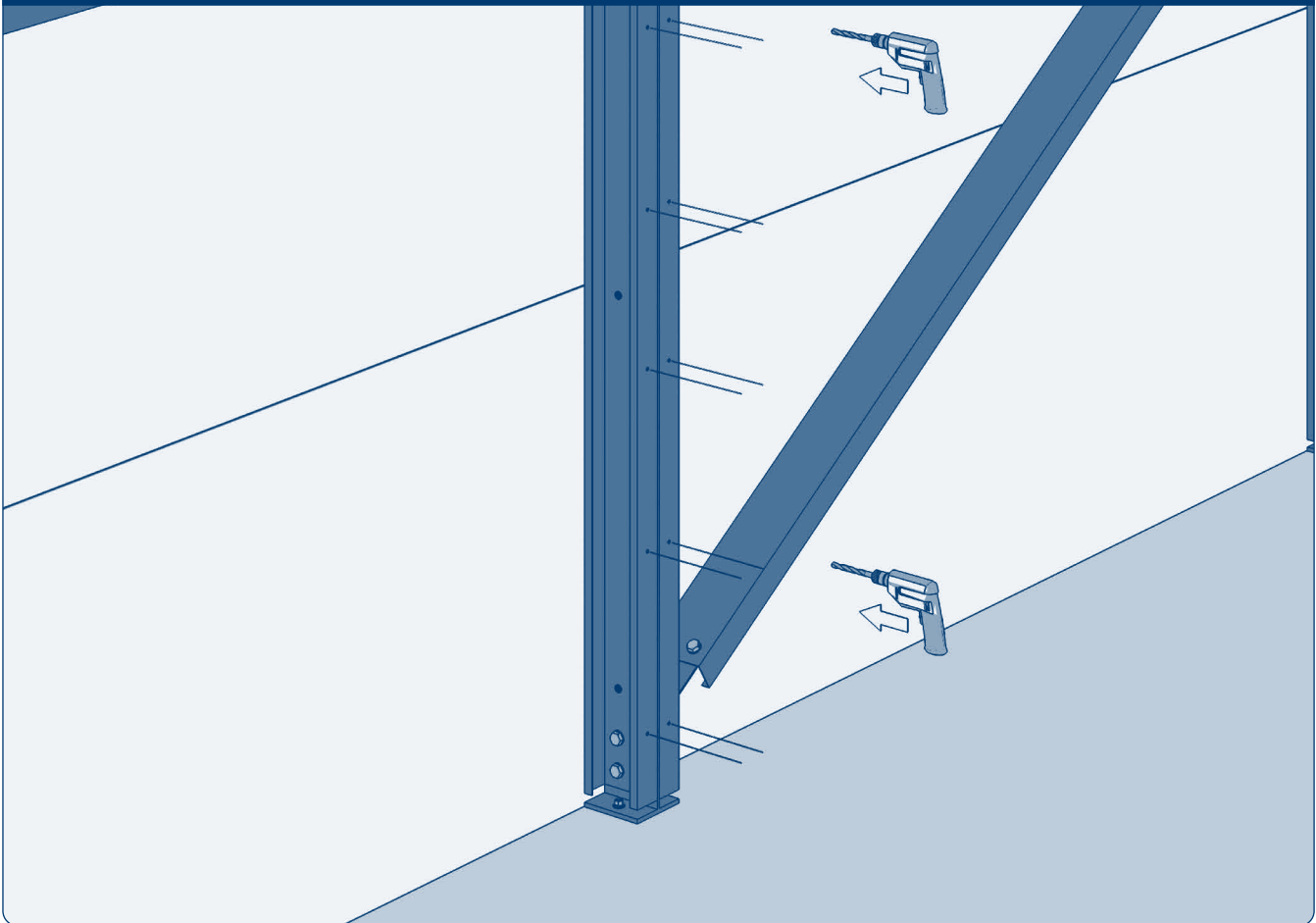

В средней части гаража крепление панели происходит с обратной стороны, предварительно в профиле необходимо просверлить отверстия $\varnothing 15$ мм.

Рис. 7.66

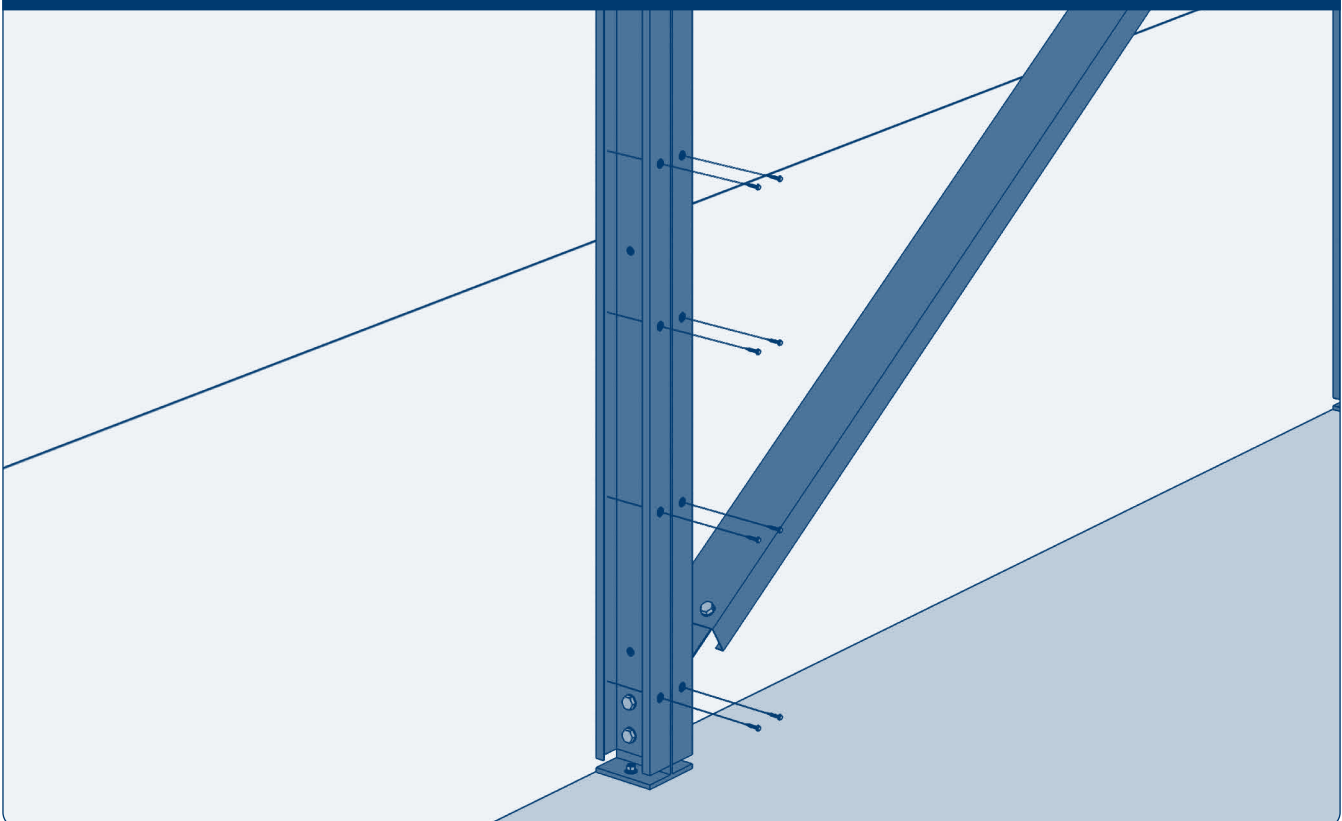

Закрепите конструкцию тремя саморезами $D = 6,3$ мм, $L = 32$ мм.

Рис. 7.67

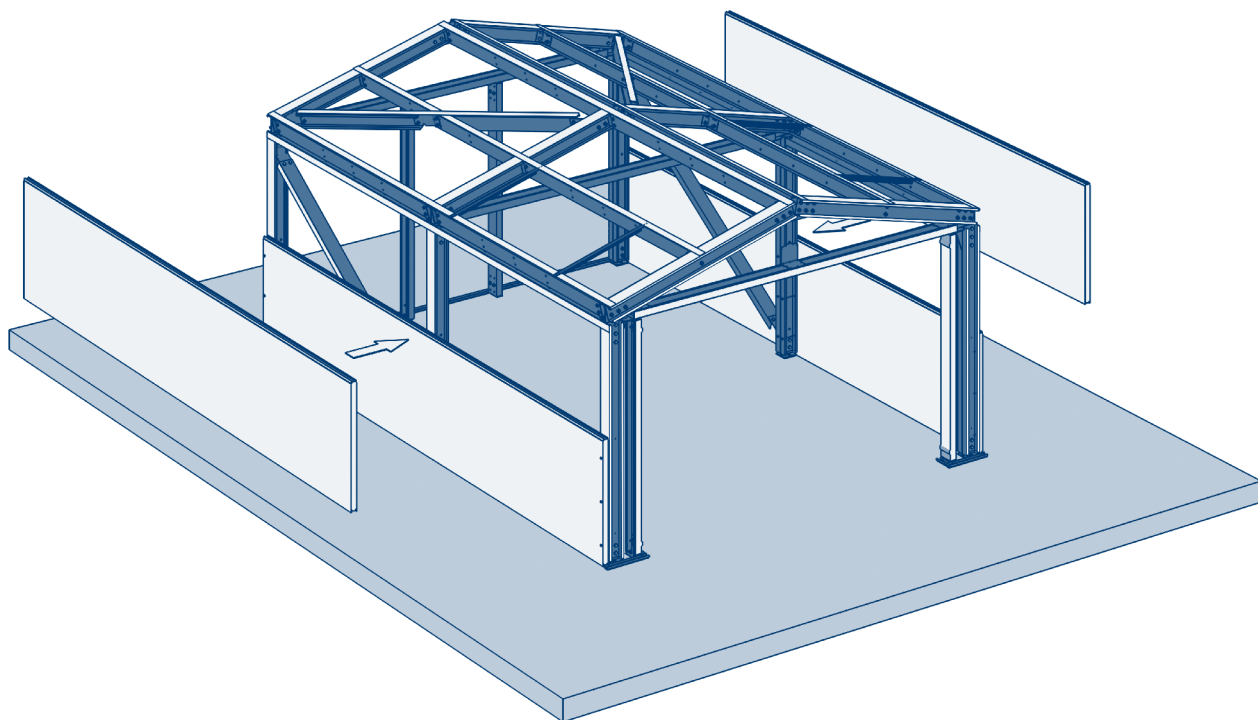

Выполните установку боковых панелей.

Рис. 7.68

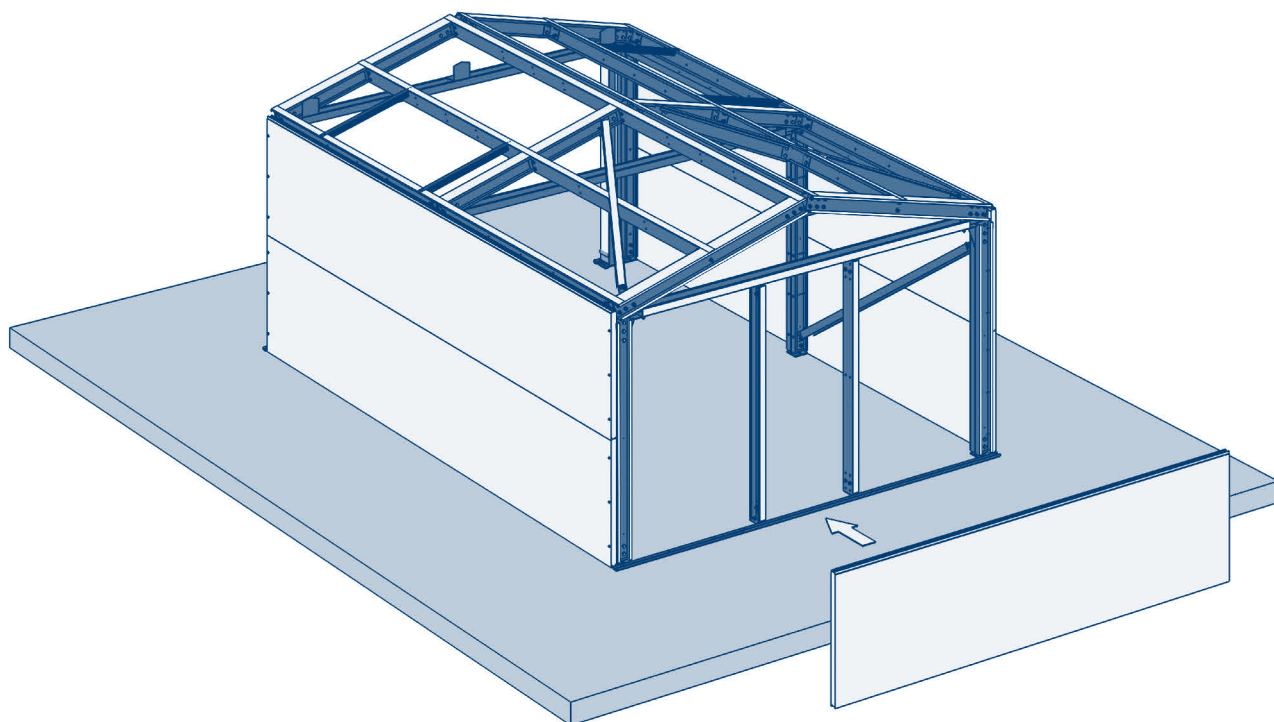

Выполните установку задней панели длиной 4 430 мм, предварительно нанеся герметик в пазы.

Рис. 7.69

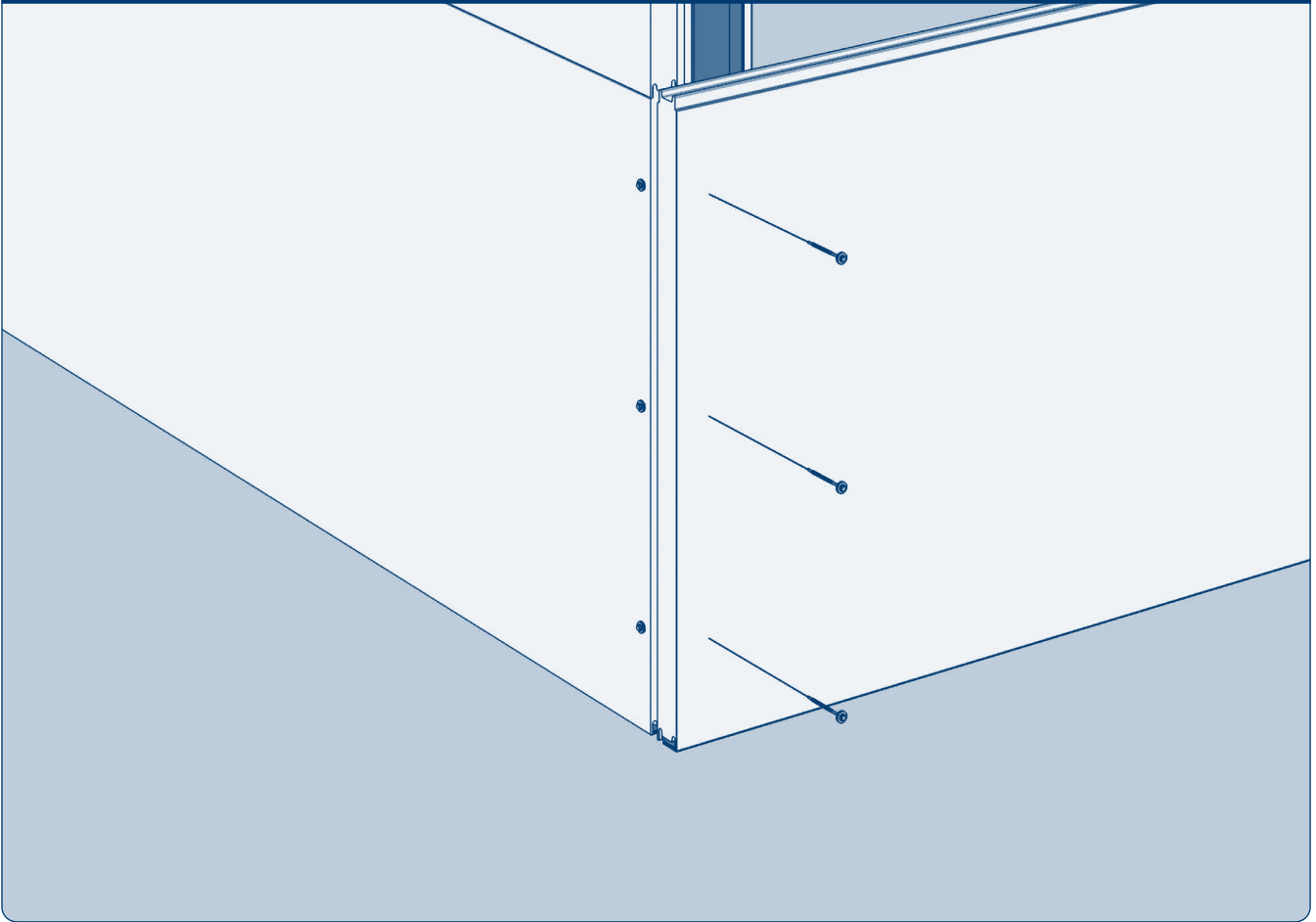

Выполните установку панели заподлицо с профилем и закрепите тремя саморезами $D=5,5$ мм, $L=185$ мм с пресс-шайбой и резиновой прокладкой.

Рис. 7.70

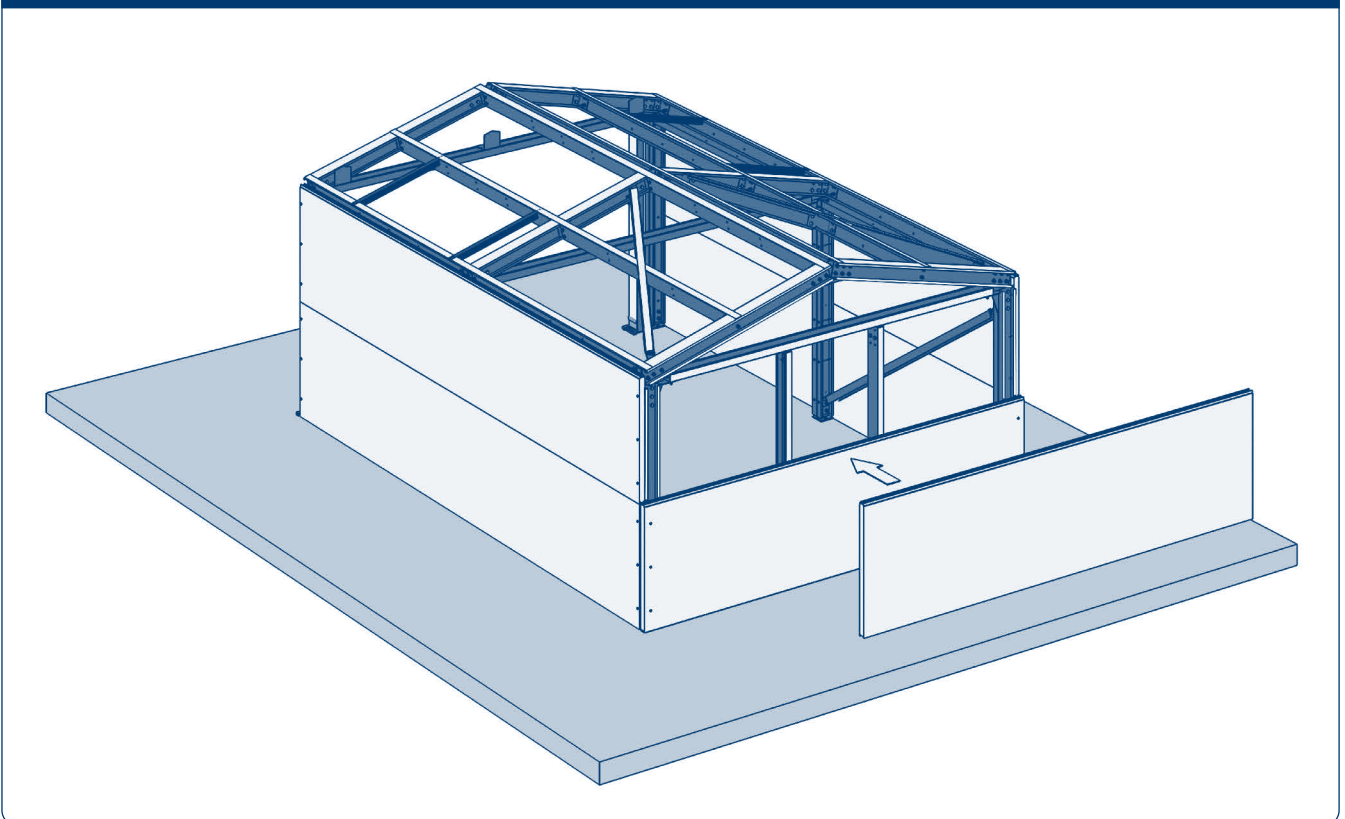

Выполните установку панелей задней стенки.

Рис. 7.71

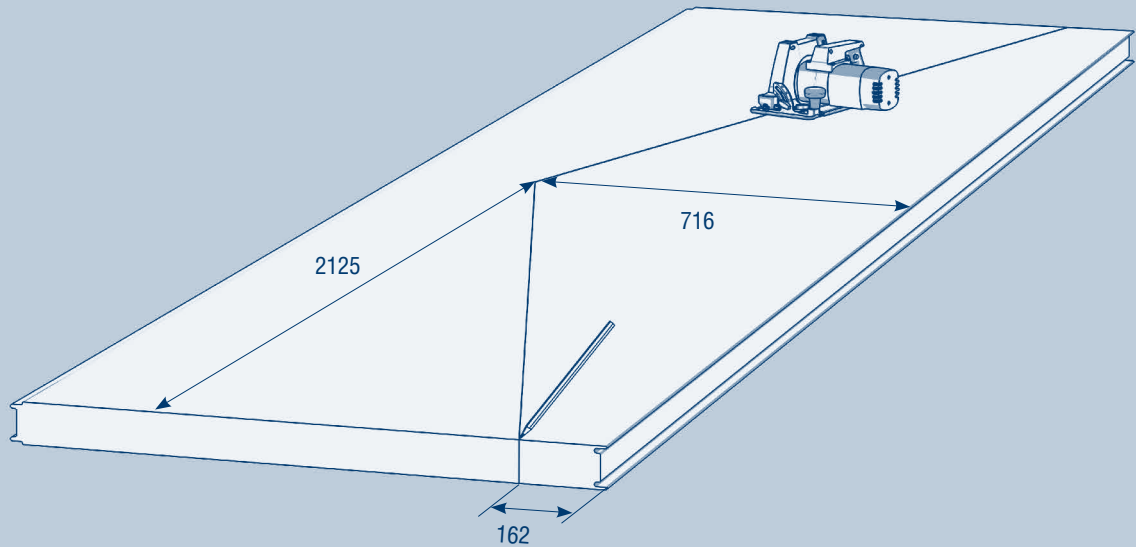

Выполните подрезку панели длиной 4430 мм согласно размерам.

Рис. 7.72

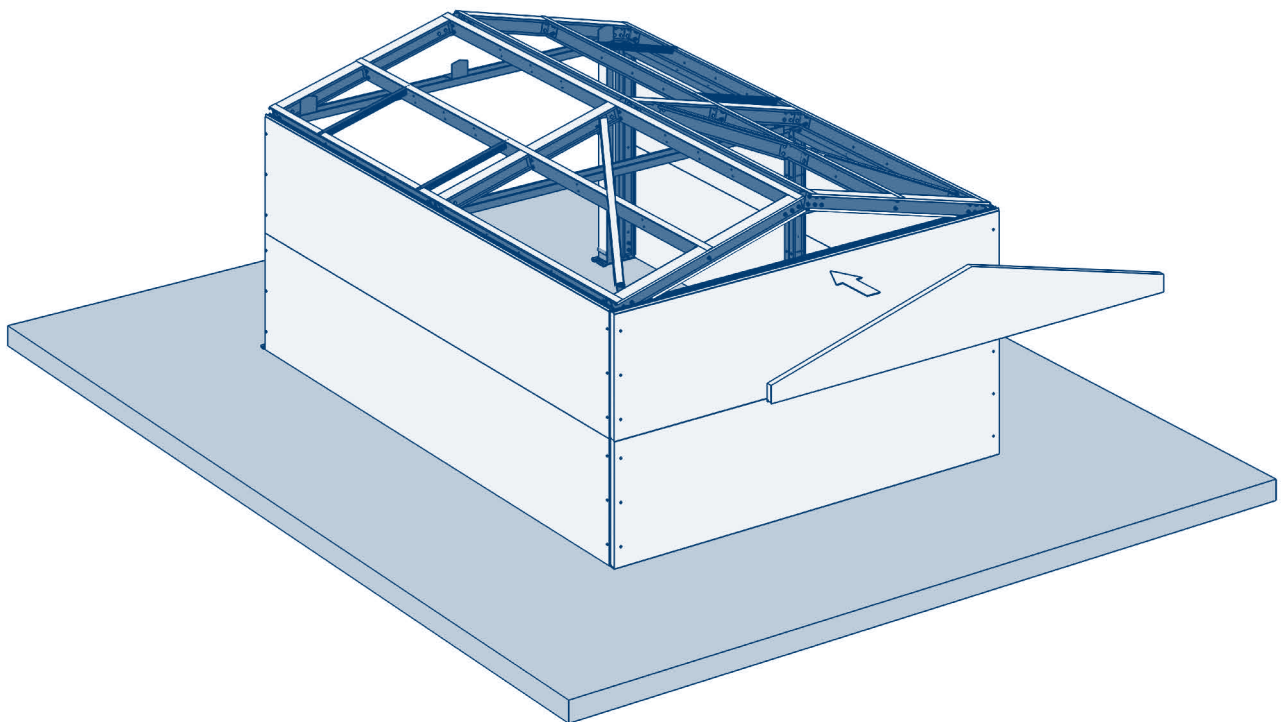

Выполните установку панели конька задней стенки гаража длиной 4430 мм.

Рис. 7.73

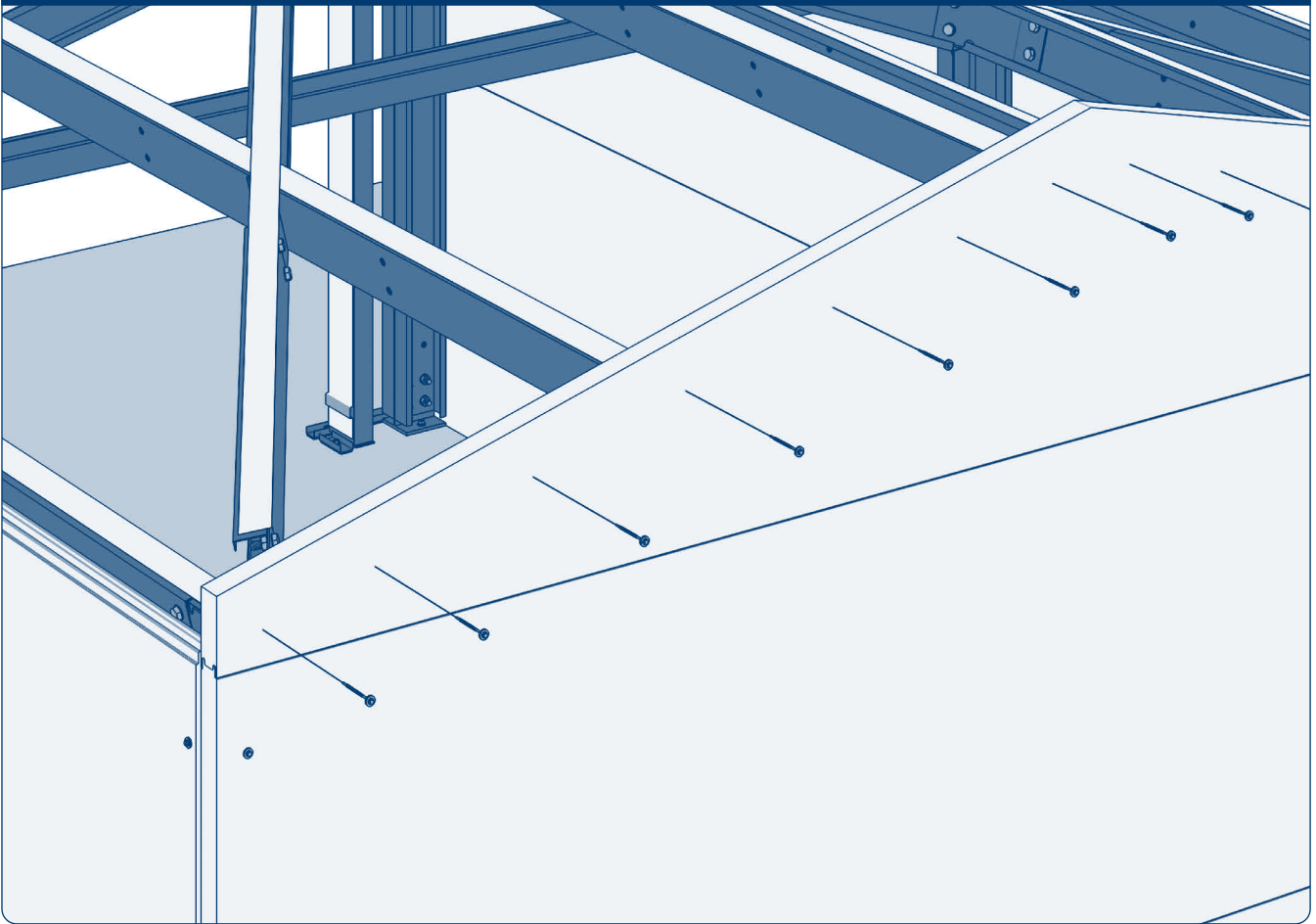

Закрепите панель конька задней стенки гаража с шагом 300 мм.

Рис. 7.74

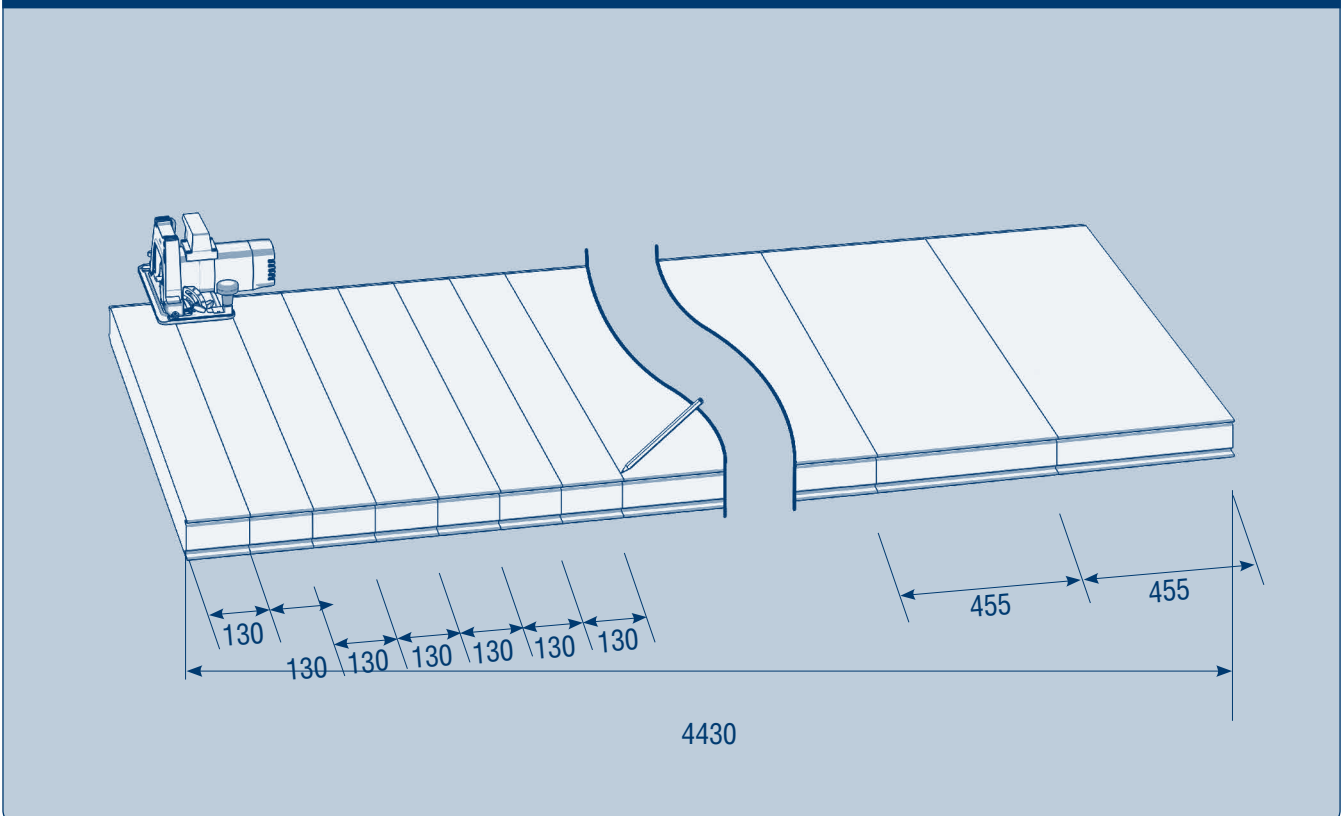

На остатках верхней и нижней панели, вырезанной для формирования проема, разметьте отрезки для отделки внутренней части проема согласно размерам.

Рис. 7.75

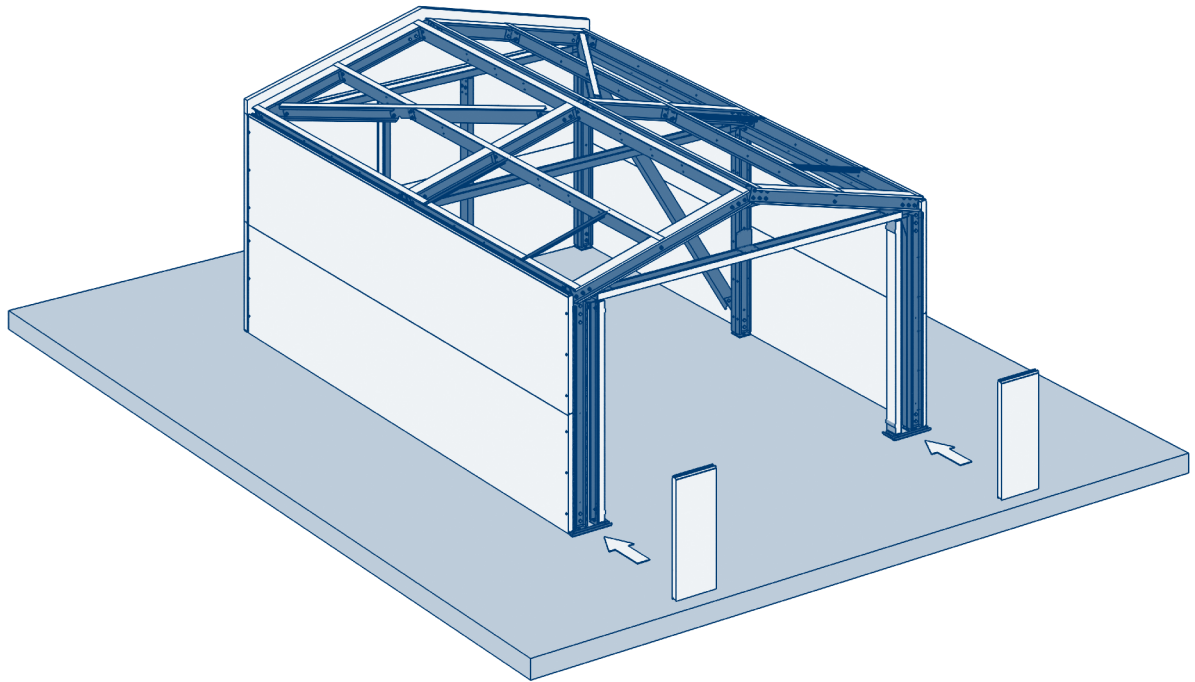

Выполните установку панелей заподлицо с профилем. Предварительно нанесите герметик в пазы панели в местах прилегания к стартовому профилю. Закрепите шестью саморезами $D = 5,5$ мм, $L = 185$ мм с пресс-шайбой и резиновой прокладкой, по три с каждого края панели.

Рис. 7.76

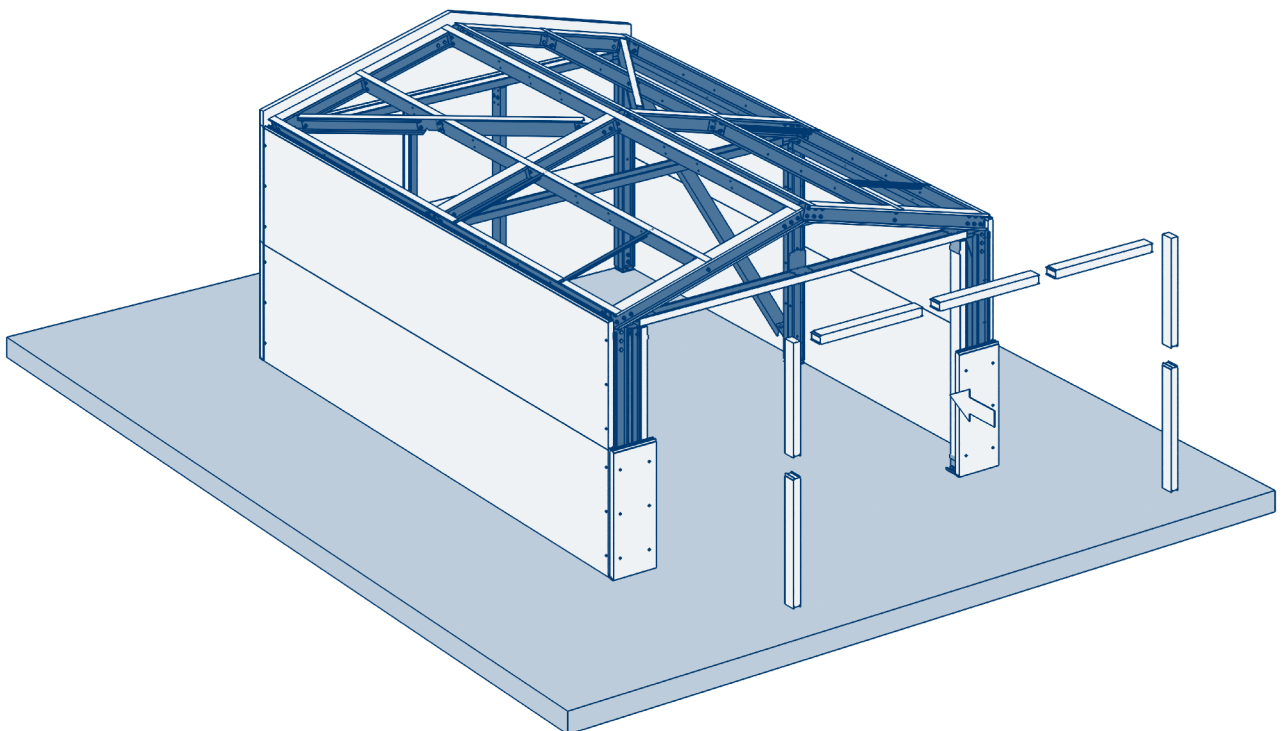

Произведите установку ранее подрезанных панелей шириной 130 мм на стены и верх проема в лицевой части гаража.

Рис. 7.77

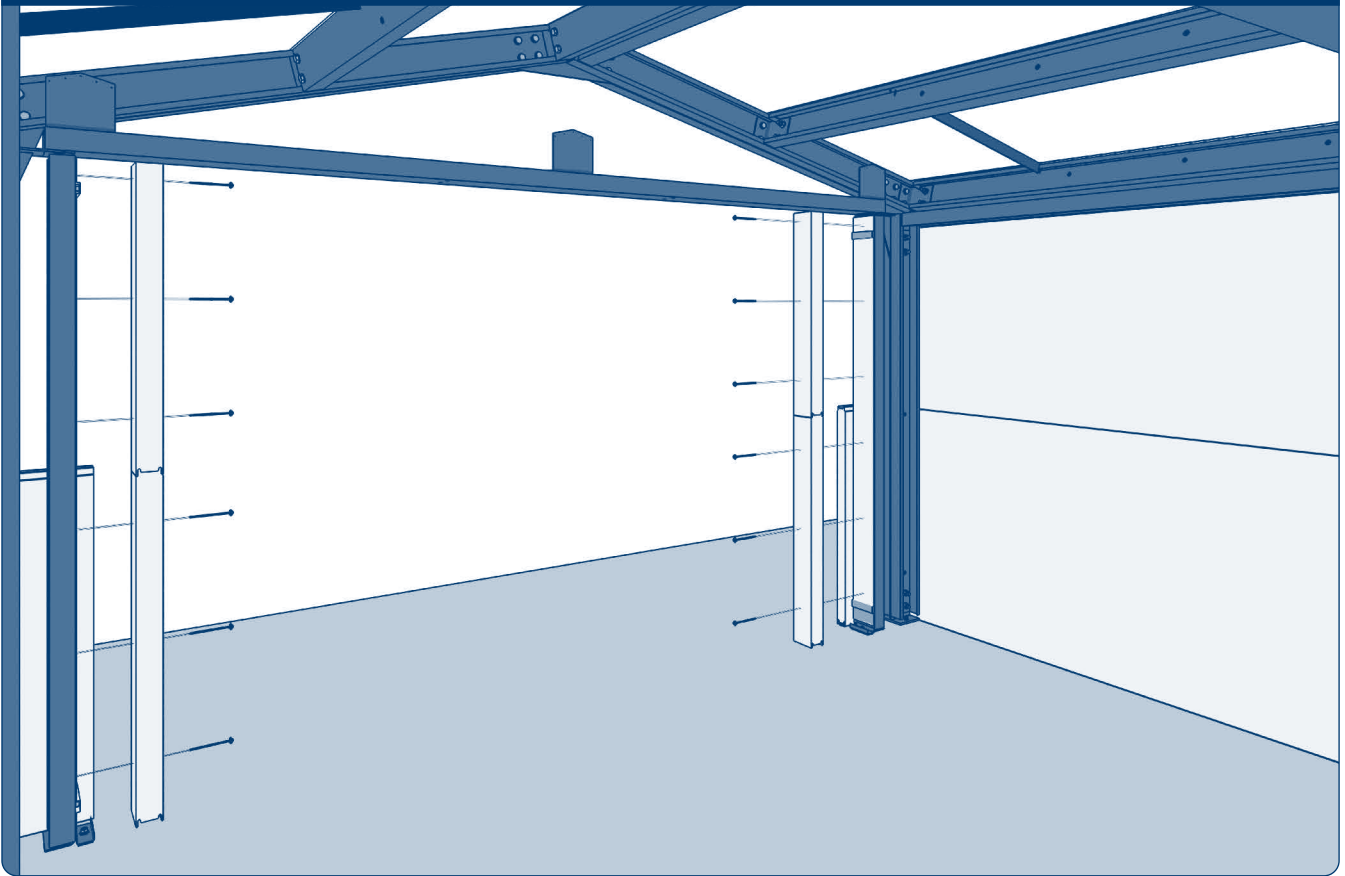

Закрепите боковое обрамление проема ворот с помощью саморезов.

Рис. 7.78

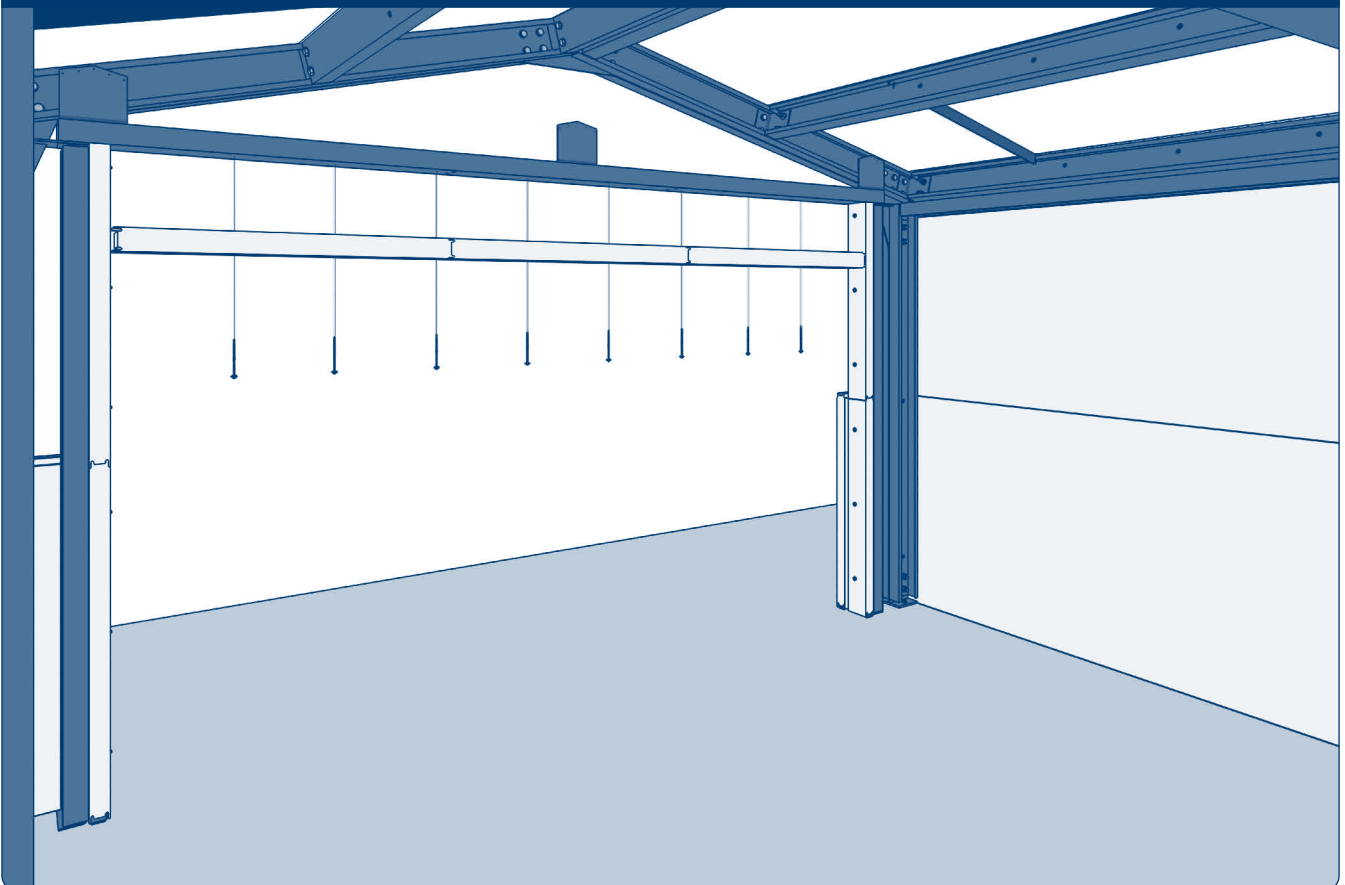

Закрепите верхнюю часть обрамления проема с помощью саморезов.

Рис. 7.79

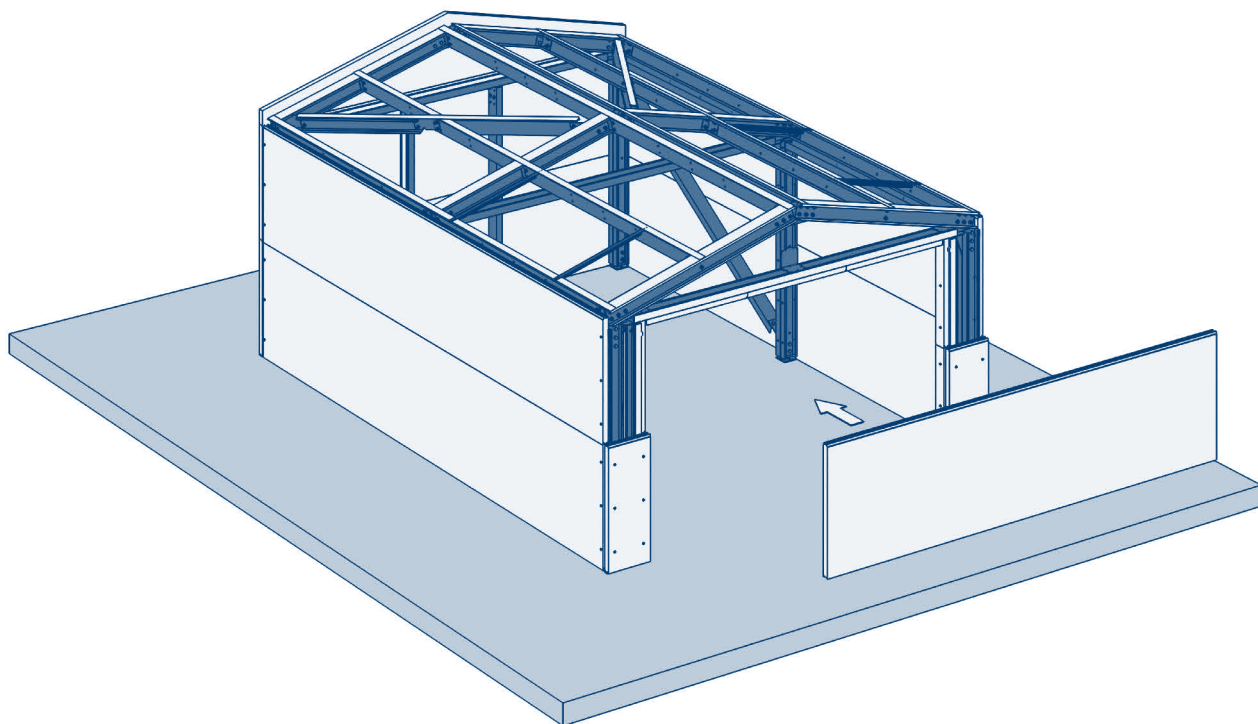

Приложите вторую панель к проему гаража.

Рис. 7.80

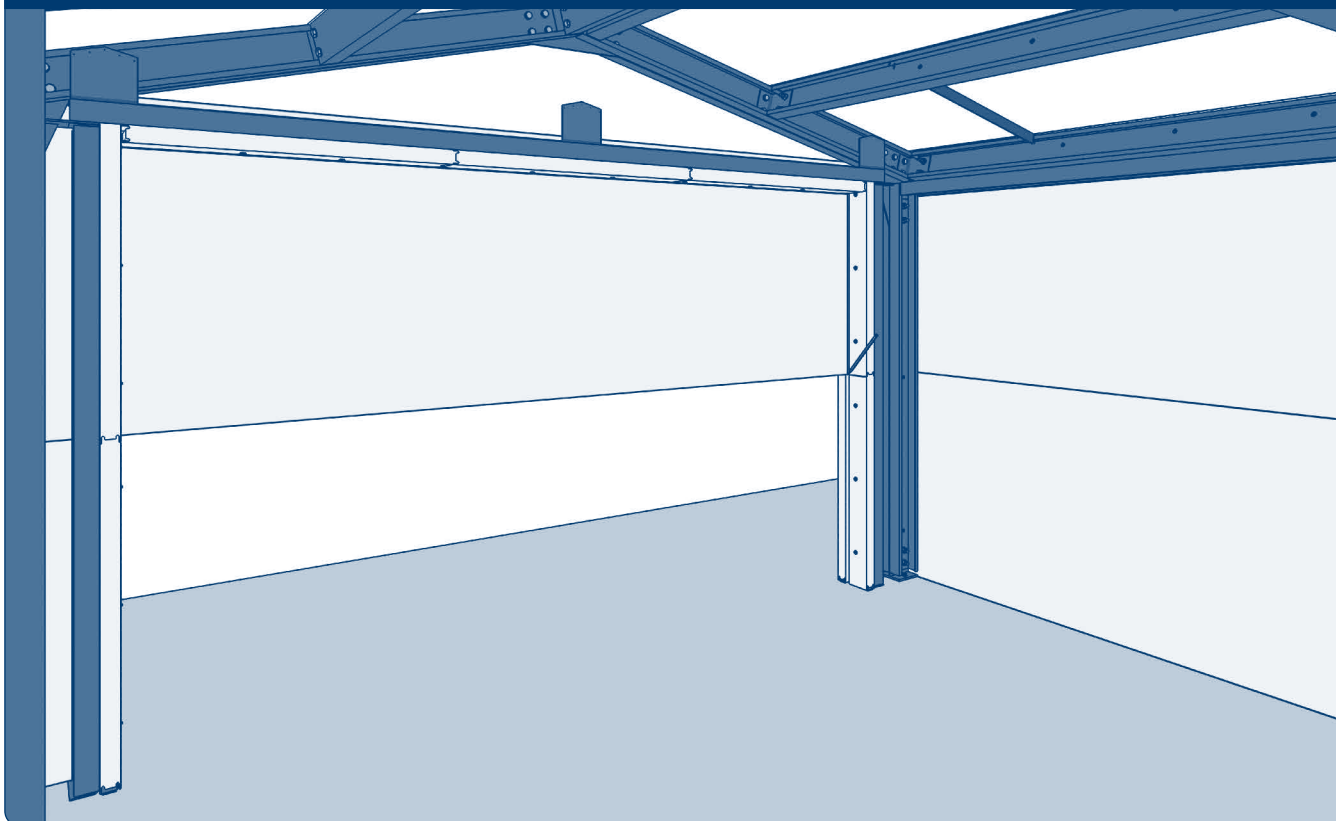

Отметьте периметр подрезания панели под формирование проема. Размер проема в свету (В × Ш) должен составлять 2145 × 3520 мм.

Рис. 7.81

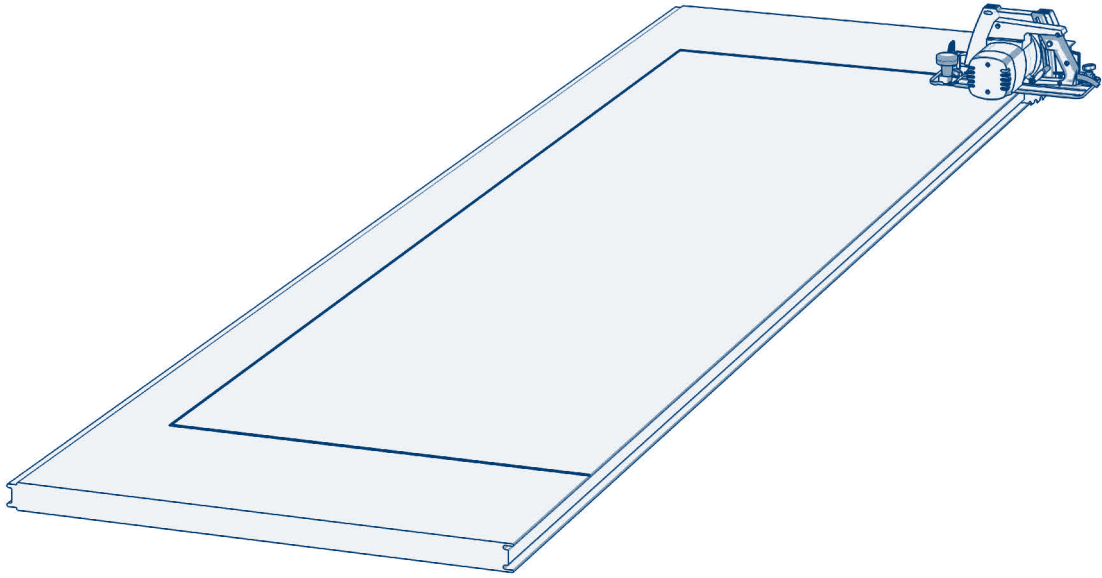

Положите панель и выполните подрезку с помощью циркулярной пилы.

Рис. 7.82

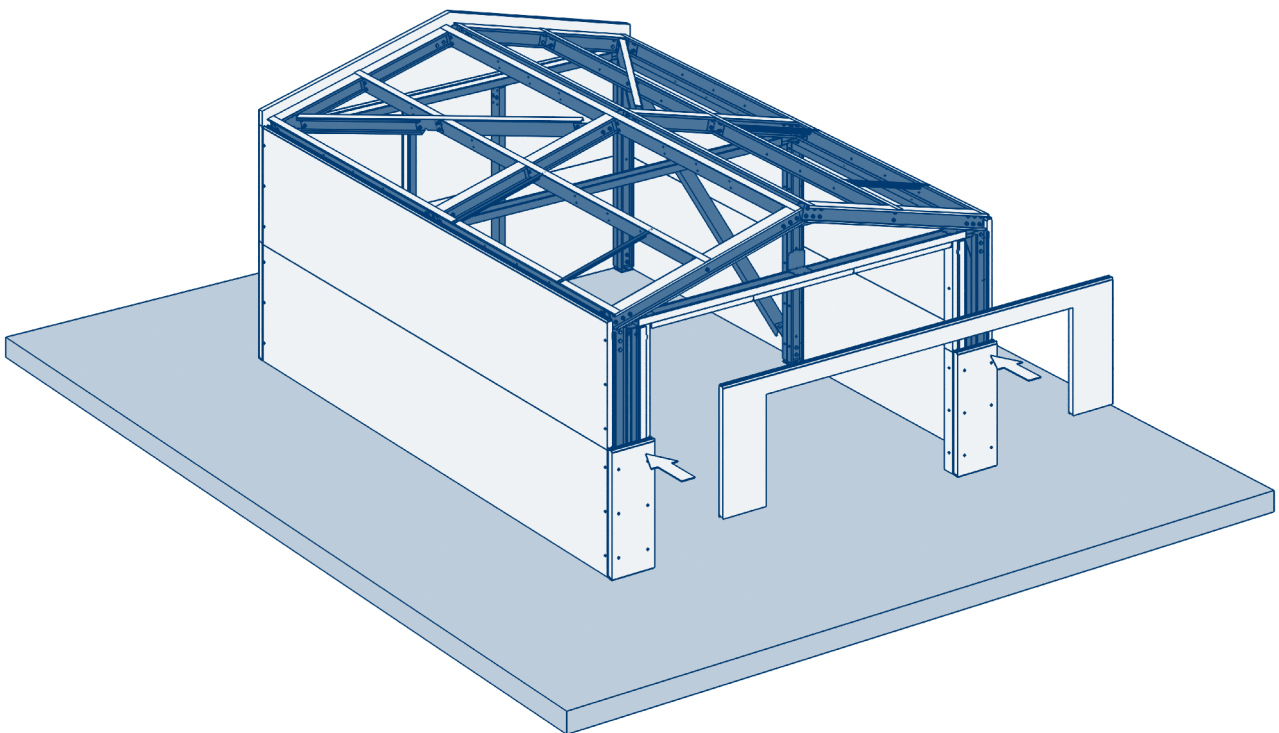

Выполните установку второй панели въезда в гараж.

Рис. 7.83

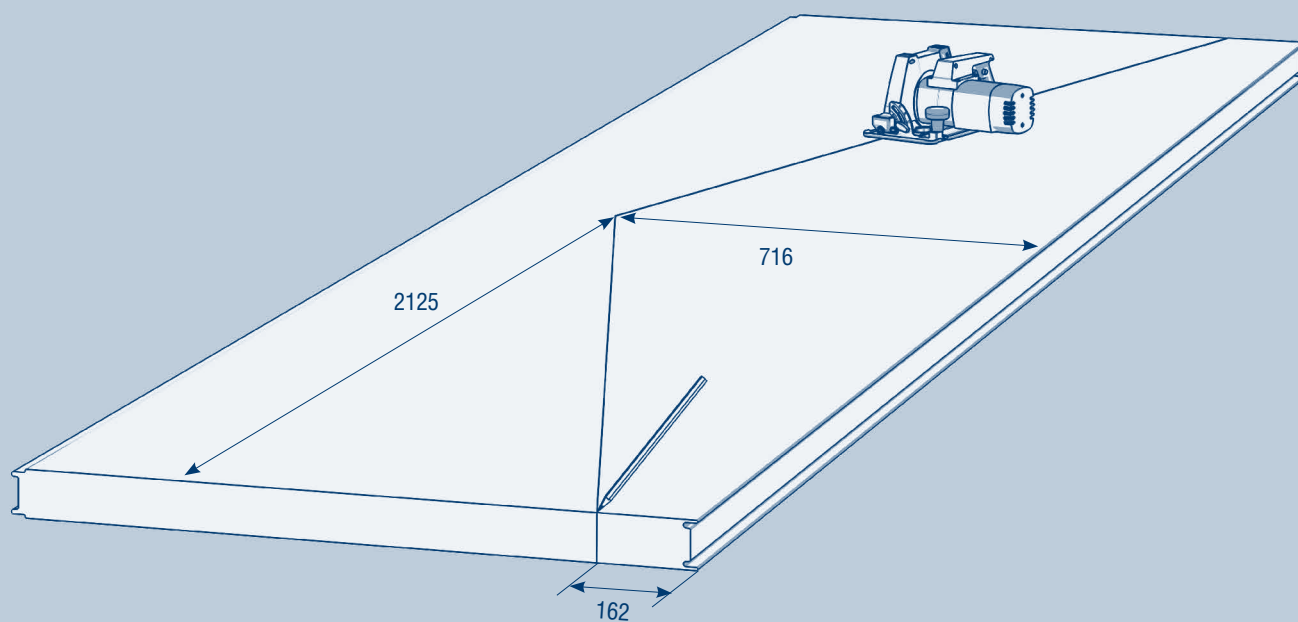

Выполните подрезку панели длиной 4 430 мм согласно размерам.

Рис. 7.84

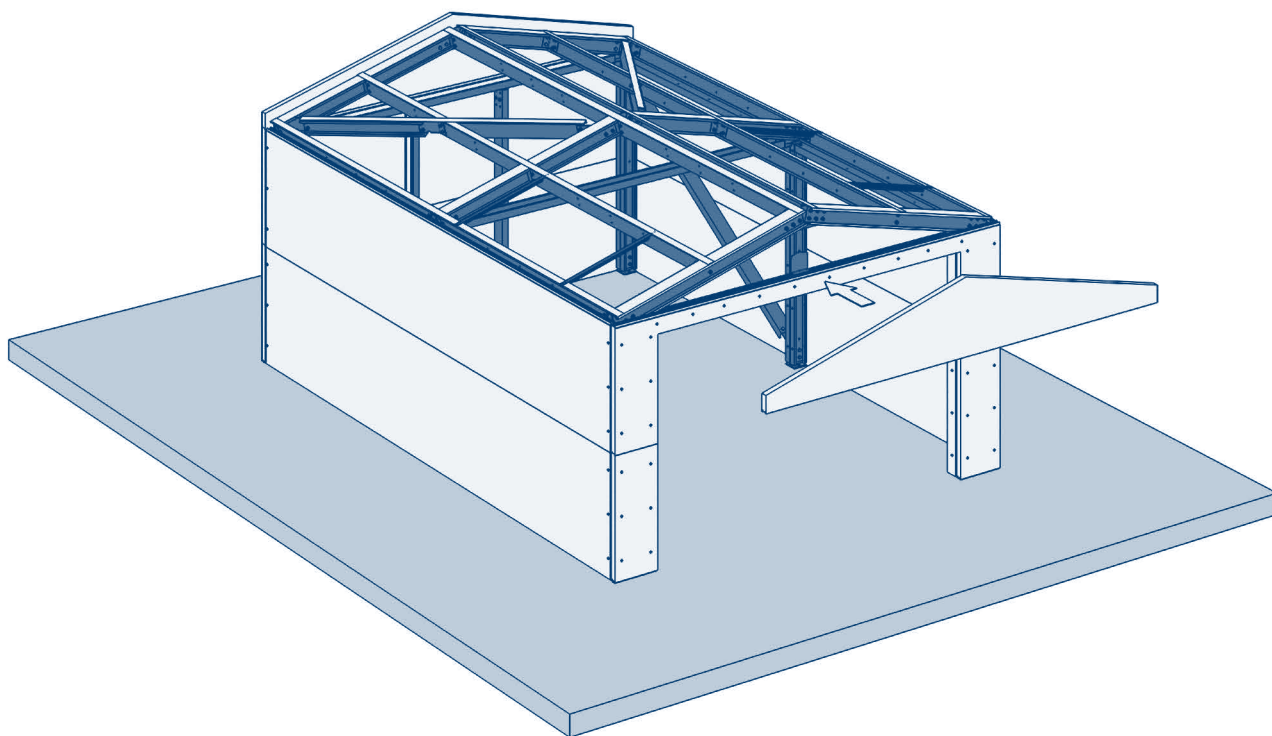

Выполните установку конька передней стенки гаража.

Рис. 7.85

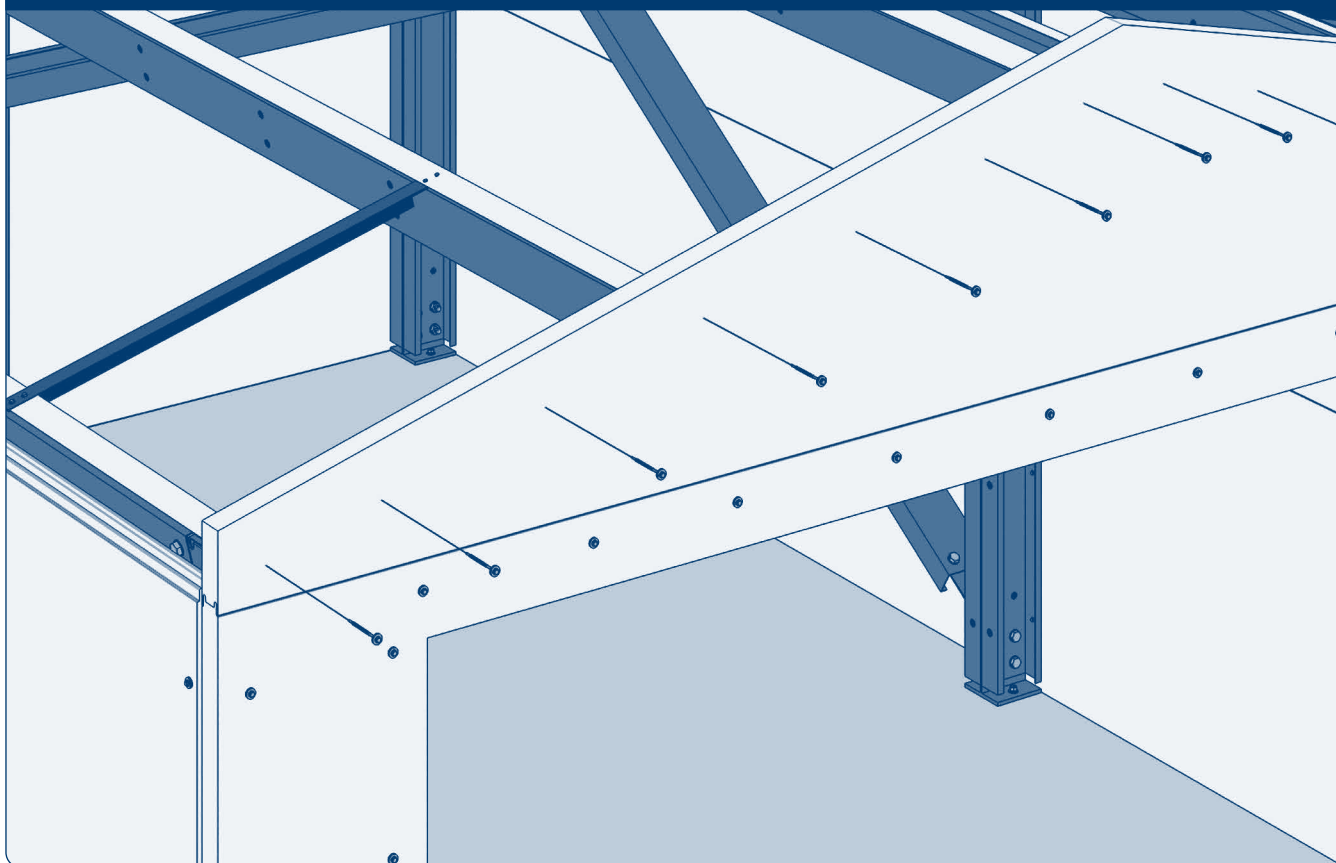

Зафиксируйте панель саморезами с шагом 300 мм.

Рис. 7.86

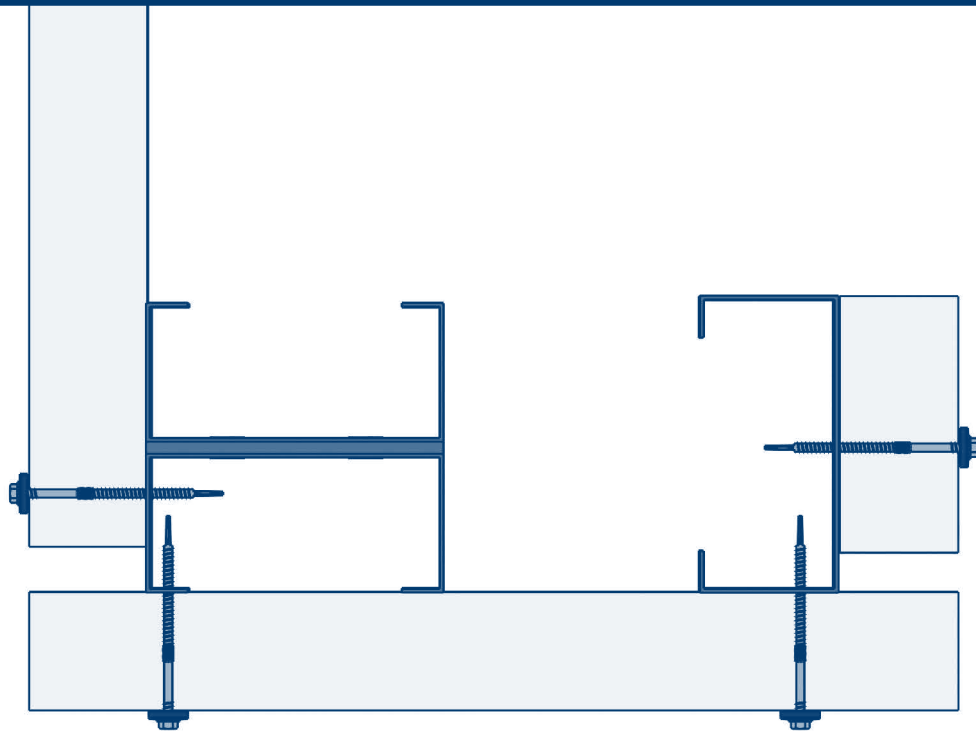

Закрепите панели к профилям согласно схеме, приведенной на рисунке выше.

Рис. 7.87

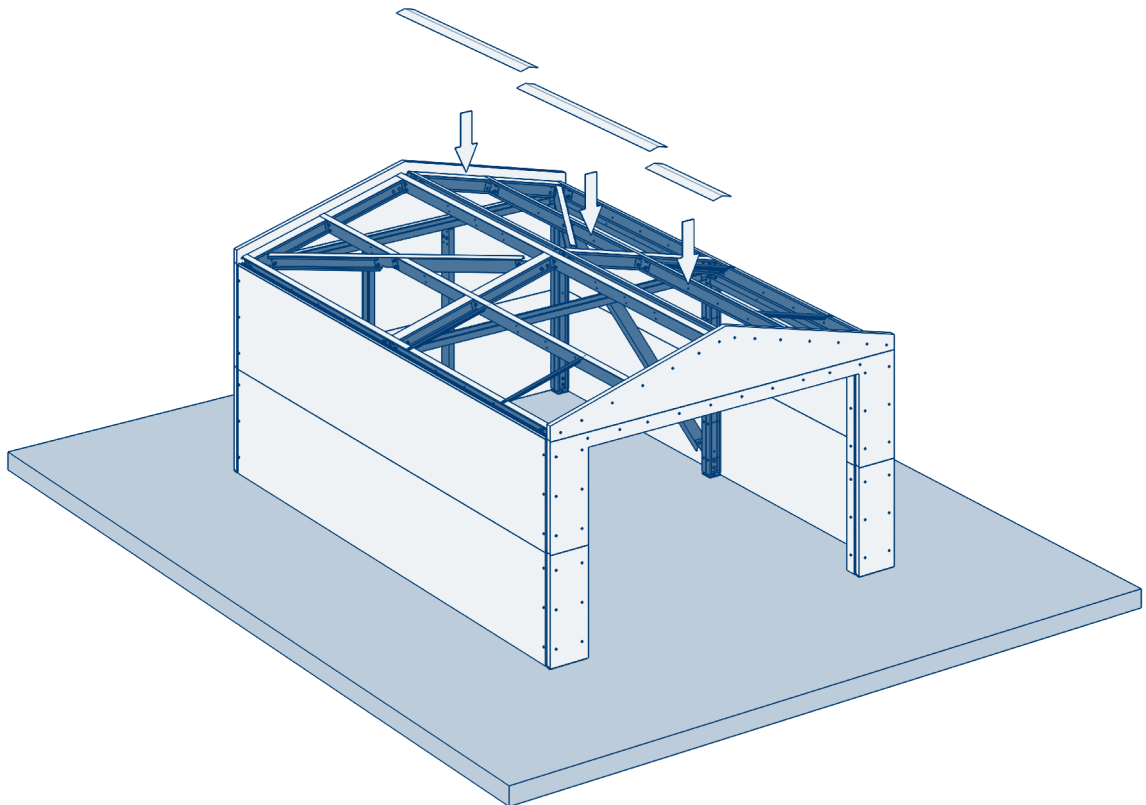

Уложите верхний нащельник перед установкой кровельных панелей.

Рис. 7.88

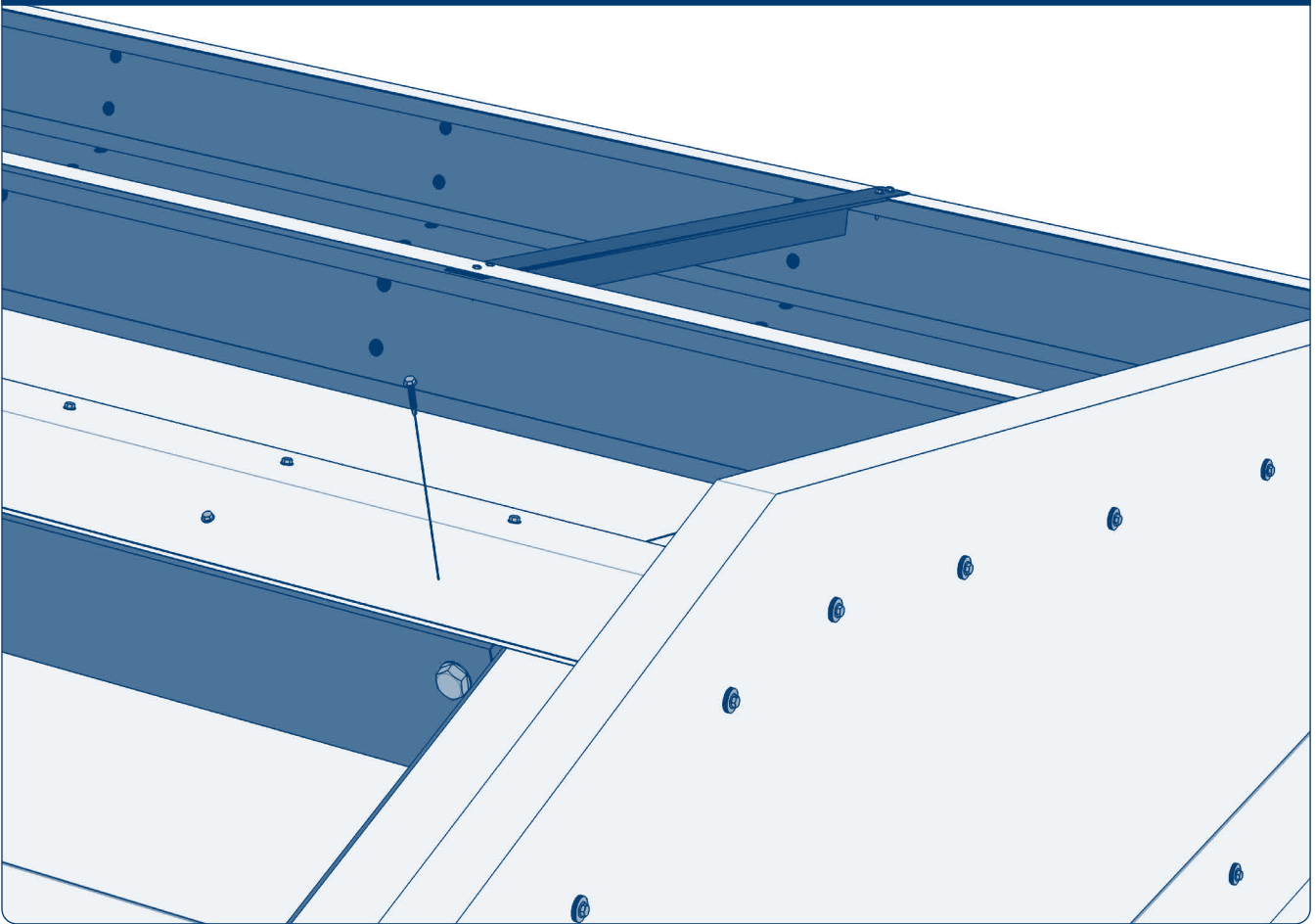

Закрепите конек саморезами $D=5,5$ мм, $L=25$ мм с шагом 250 мм.

Рис. 7.89

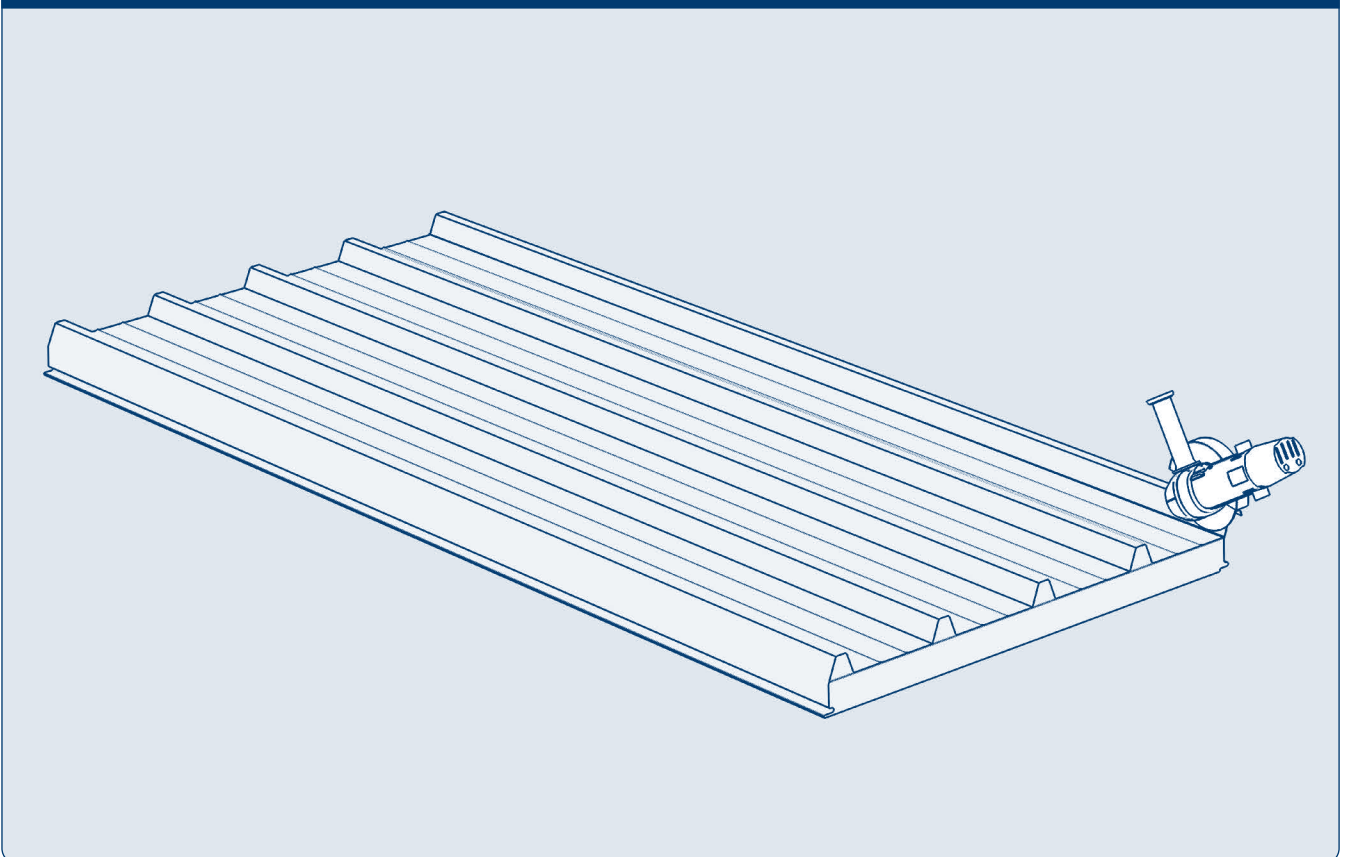

Перед установкой первой кровельной панели необходимо подрезать панель, убрав нахлестный шип.

Рис. 7.90

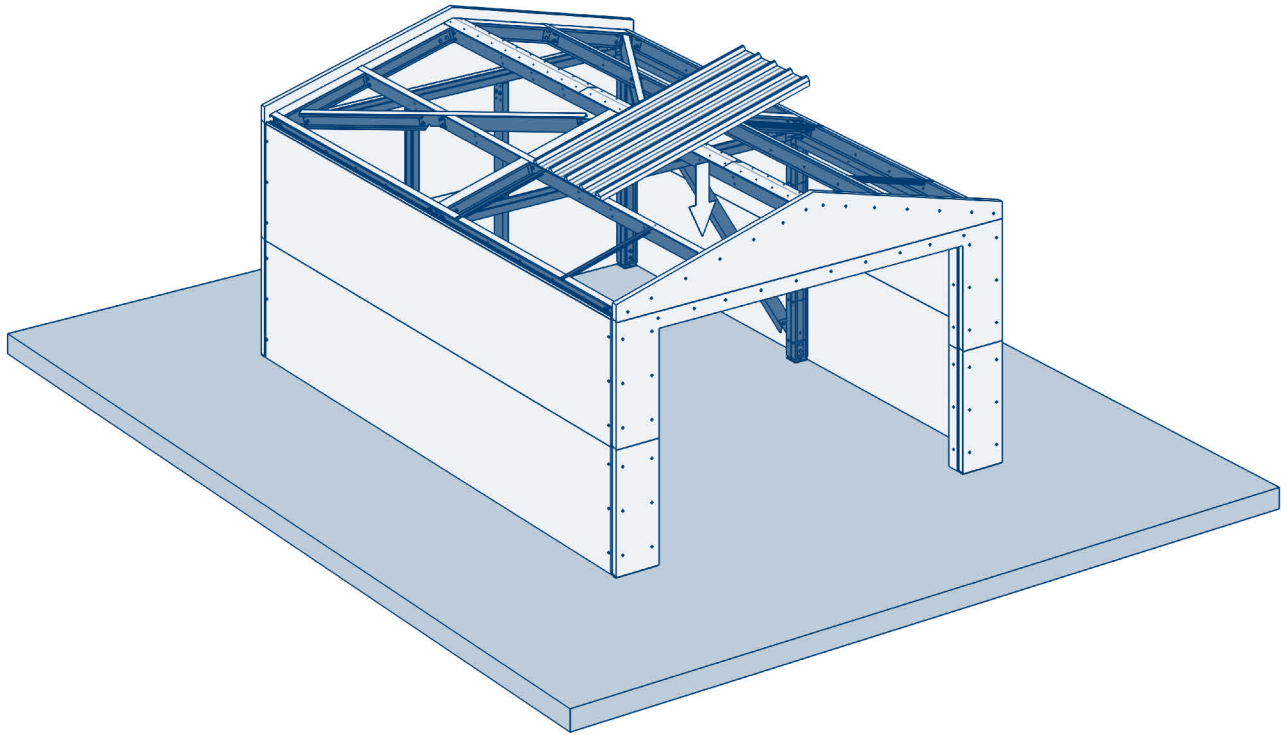

Уложите первую кровельную панель на место установки, максимально прижав ее к коньковой панели, при этом свес кровельной панели должен составлять 100 мм.

Рис. 7.91

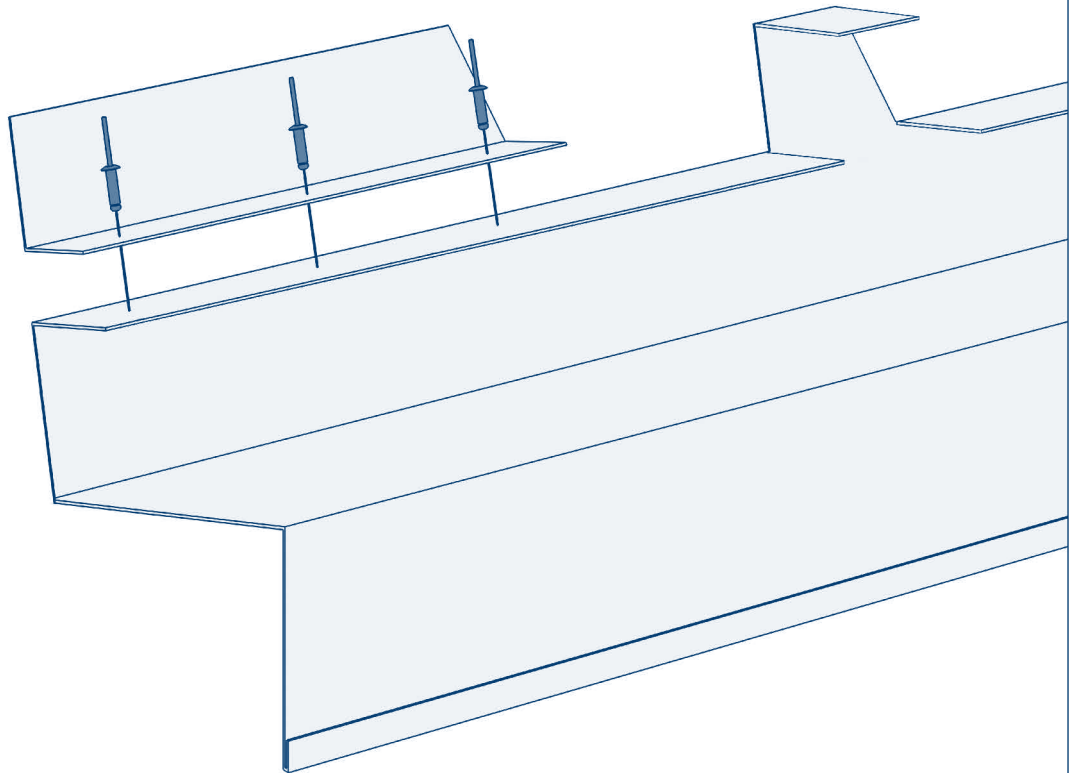

С помощью заклепок $D=4,0$ мм, $L=12$ мм выполните заклепочное соединение нащельника заглушки на угол кровли с нащельником на карниз кровли, предварительно сопоставив расположение с торцевой частью кровельных панелей так, чтобы нащельник заглушка попадал в ребра кровельной панели.

Рис. 7.92

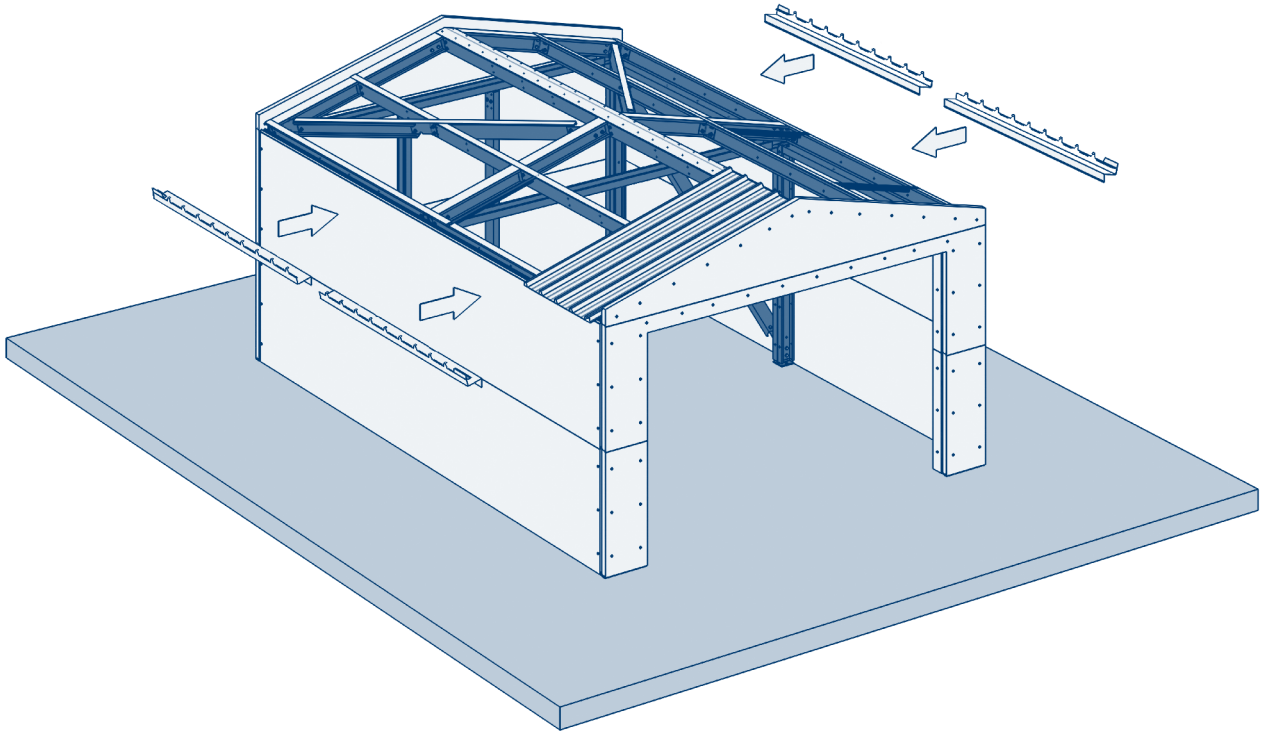

Поднесите и установите нащельник ребристый для заглушки торцов кровельных сэндвич-панелей так, чтобы он плотно прилегал под верхний металлический лист кровельной панели и боковой панели гаража, после чего выровняйте кровельную панель и зафиксируйте конструкцию для дальнейшего крепления.

Рис. 7.93

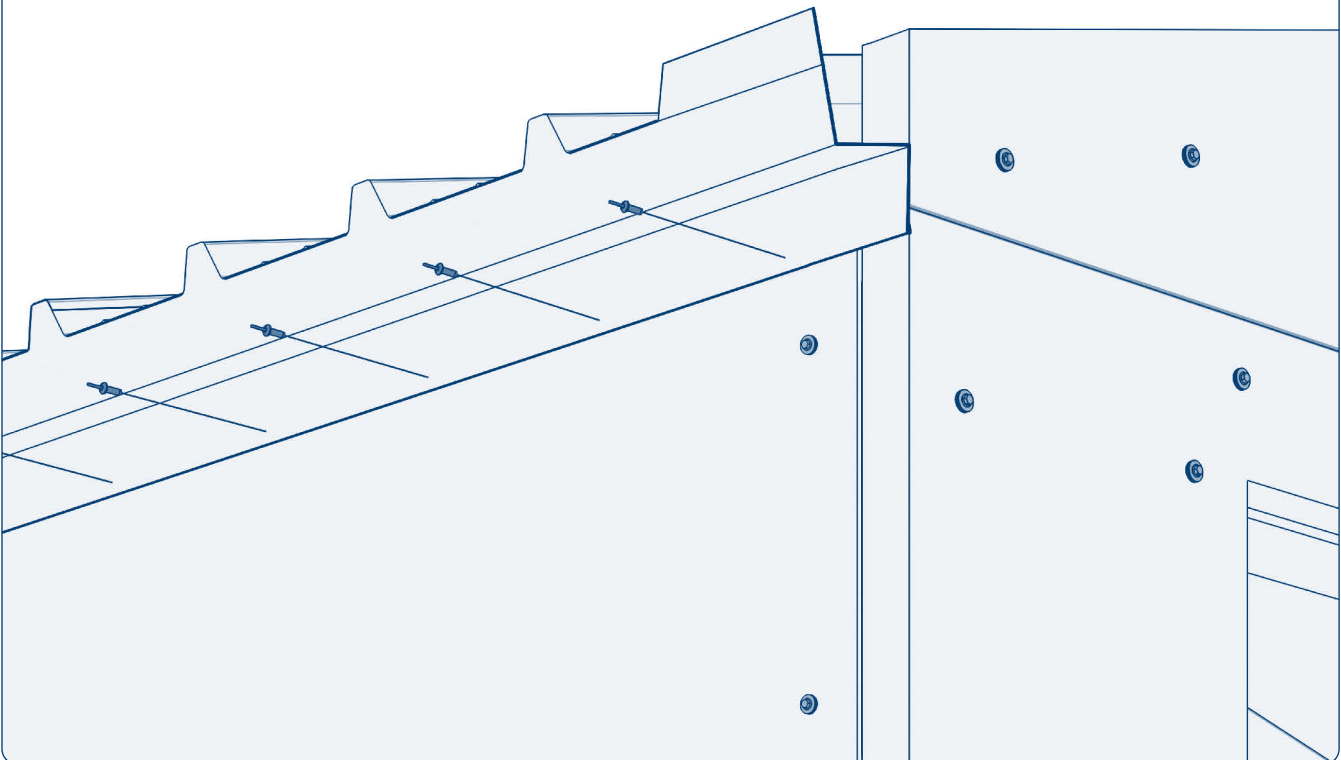

Закрепите нащельник клепочным соединением $D = 4,0$ мм, $L = 12$ мм. Шаг крепления составляет 250 мм.

Рис. 7.94

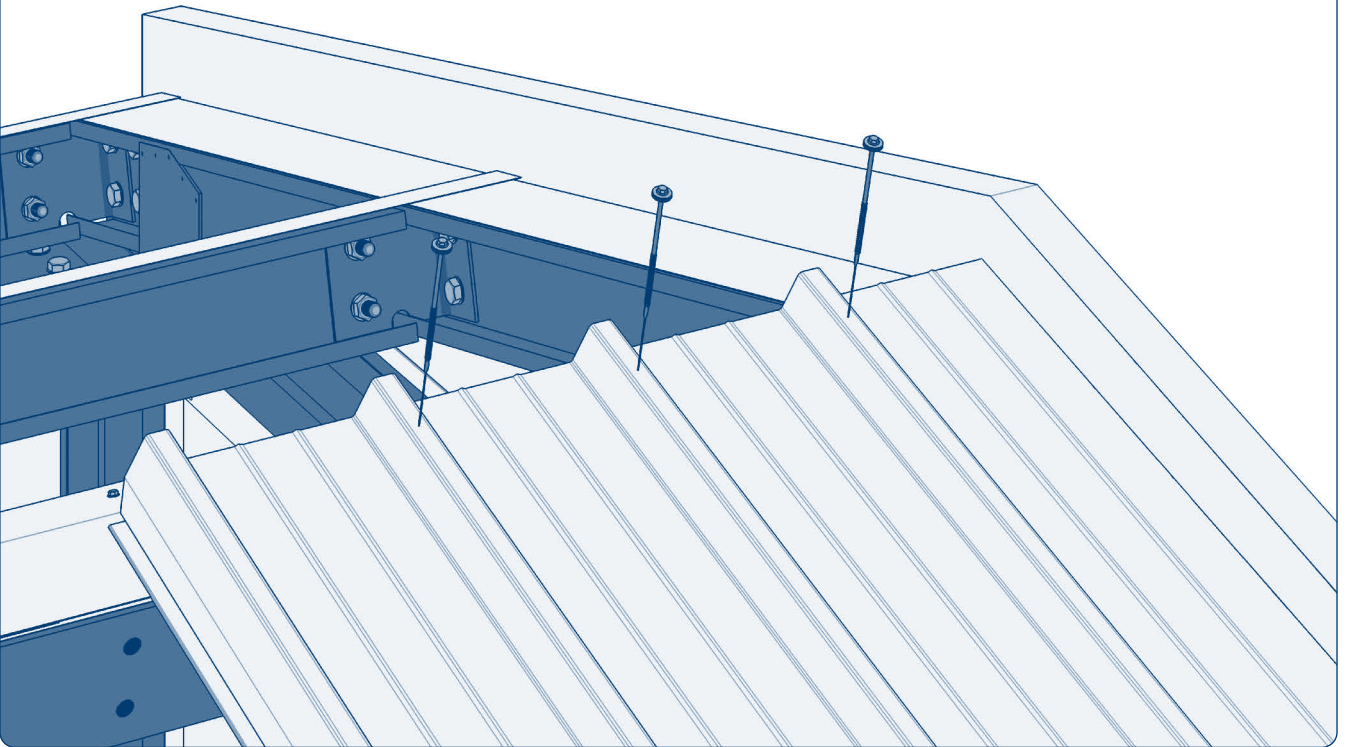

Закрепите верхнюю часть одним саморезом ($D = 5,5$ мм, $L = 185$ мм с пресс-шайбой и резиновой прокладкой) на каждый прогон, отступив 75 мм от верхнего края панели.

Рис. 7.95

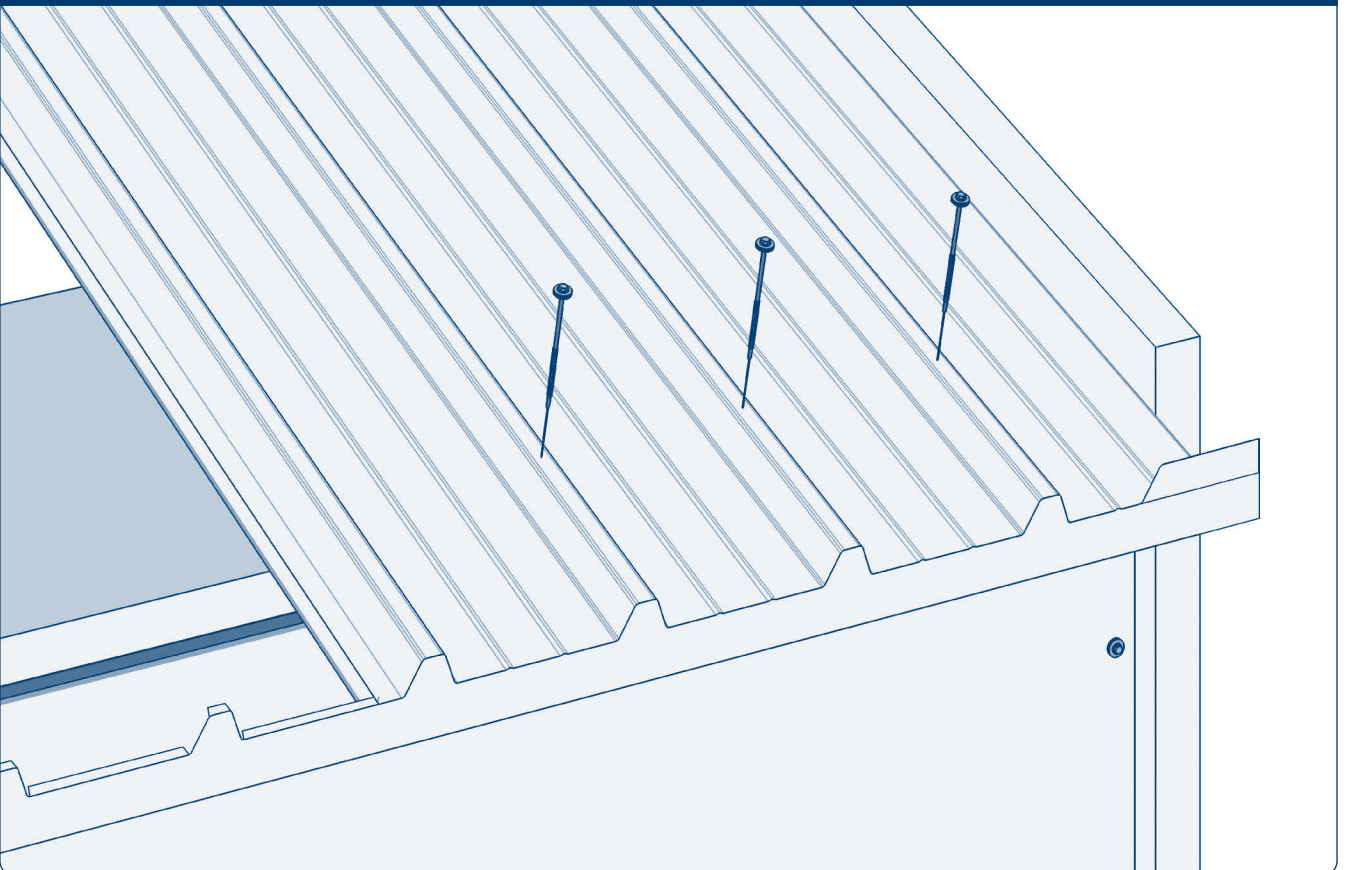

Закрепите нижнюю часть одним саморезом ($D = 5,5$ мм, $L = 185$ мм с пресс-шайбой и резиновой прокладкой) на каждый прогон, отступив 250 мм от свеса кровли.

Рис. 7.96

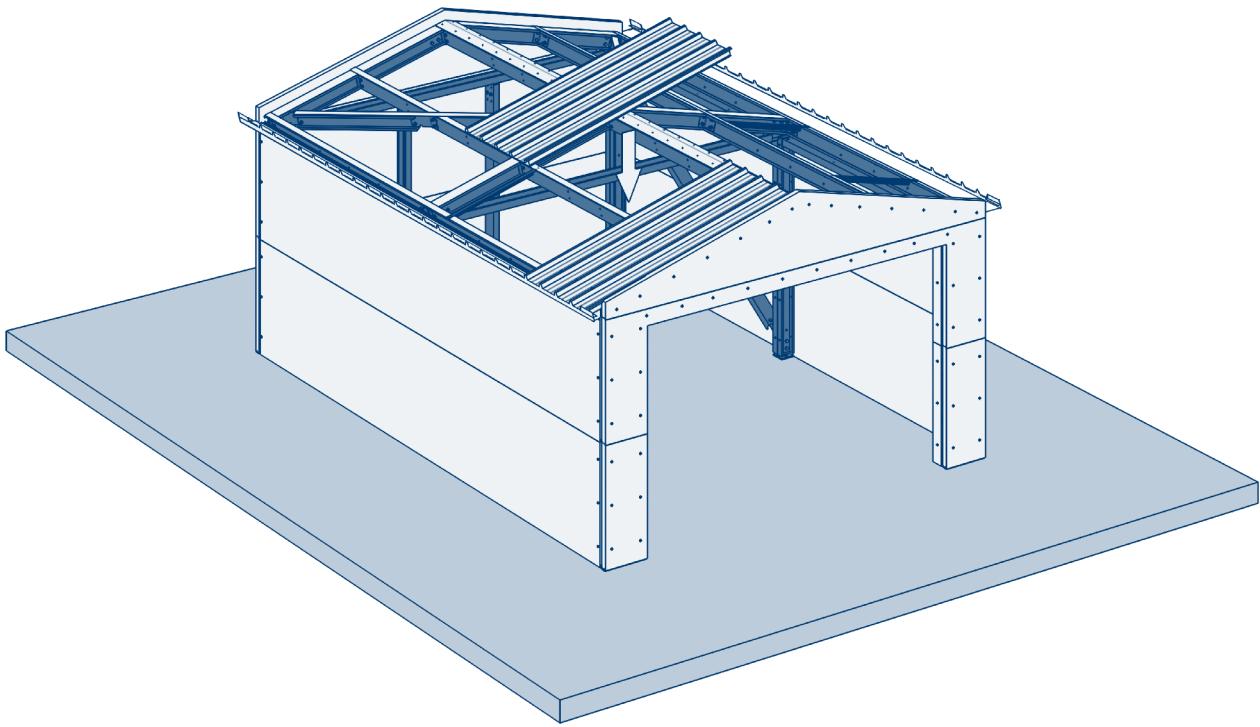

Установите вторую кровельную панель внахлест с первой и выровняйте при помощи нащельника. Свес кровельной панели по нижней ее части должен составлять 100 мм от стены.

Рис. 7.97

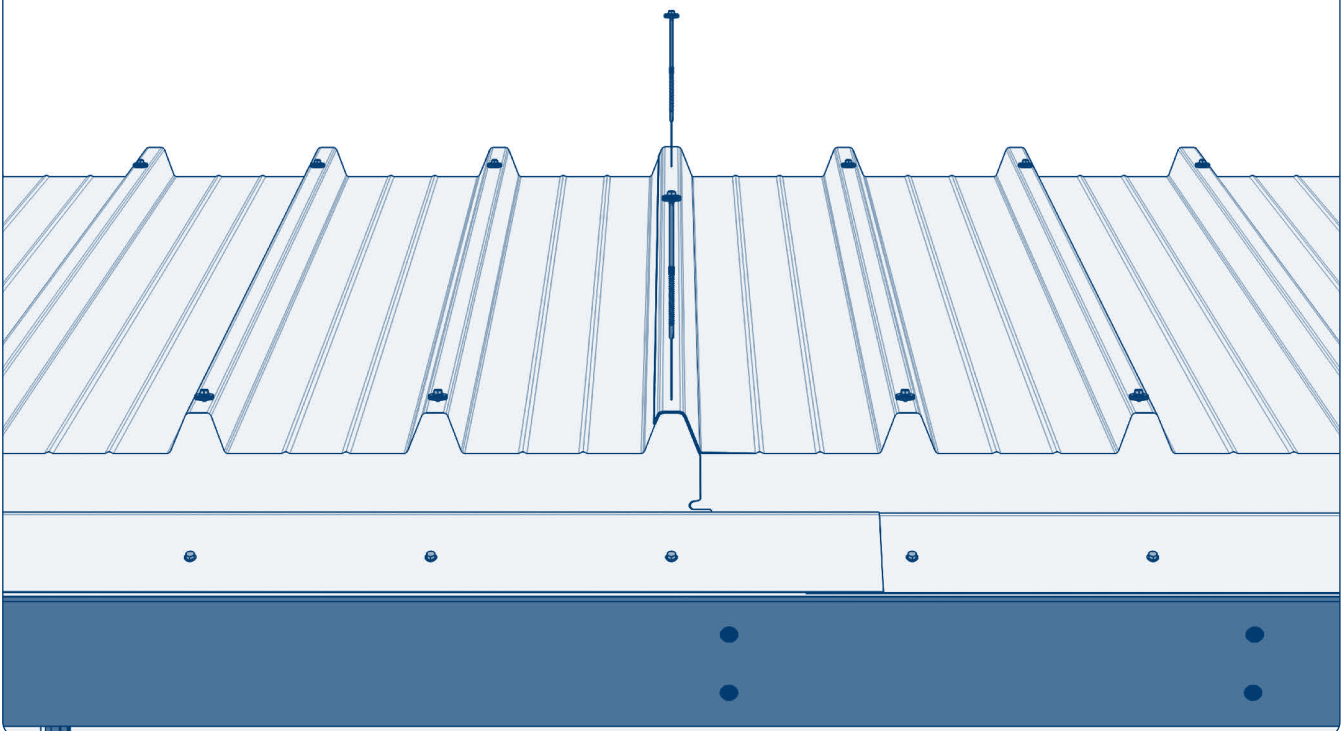

Закрепите панели между собой.

Рис. 7.98

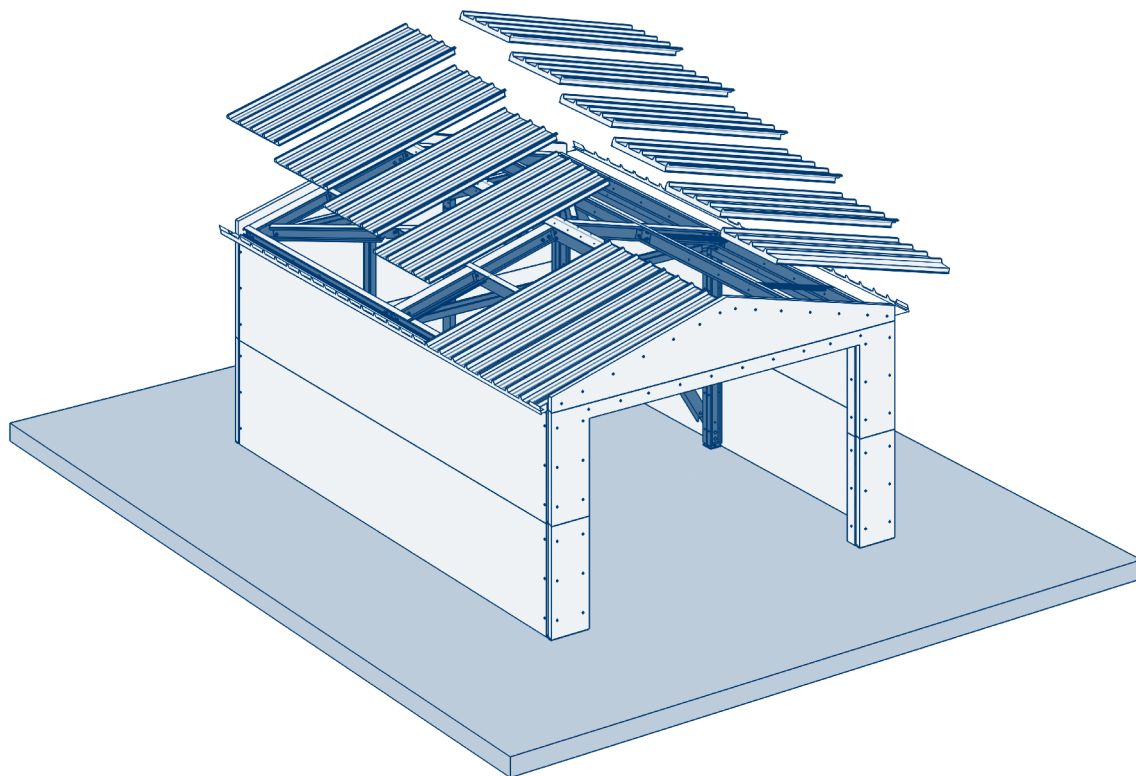

Выполните аналогичную установку остальных панелей.

Рис. 7.99

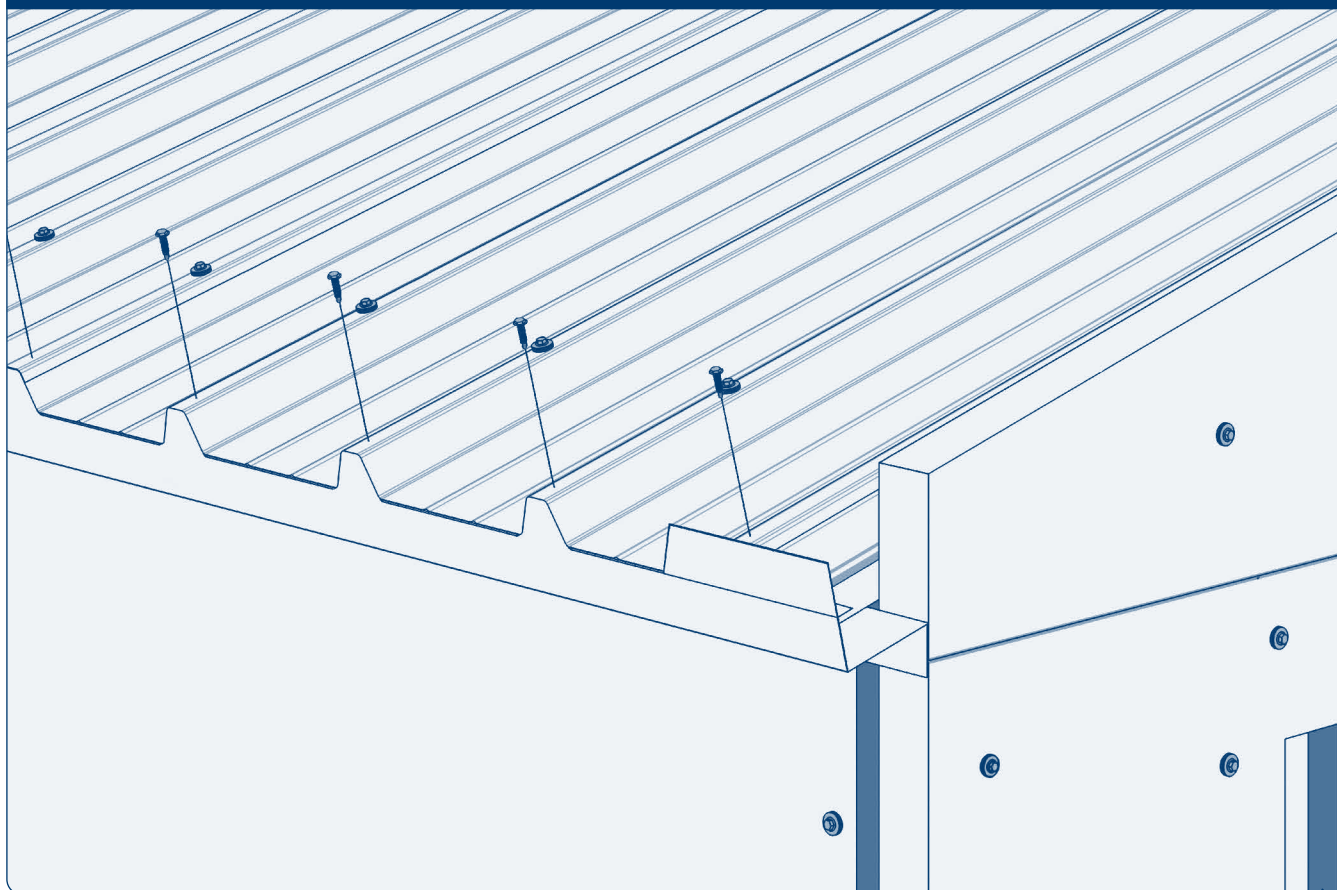

Закрепите нащельник в ребра кровельной панели саморезами $D = 4,8$ мм, $L = 19$ мм с пресс-шайбой и резиновой прокладкой с шагом крепления 250 мм.

Рис. 7.100. Вид на конек крыши



Рис. 7.101. Вид на край ската кровли



Рис. 7.102

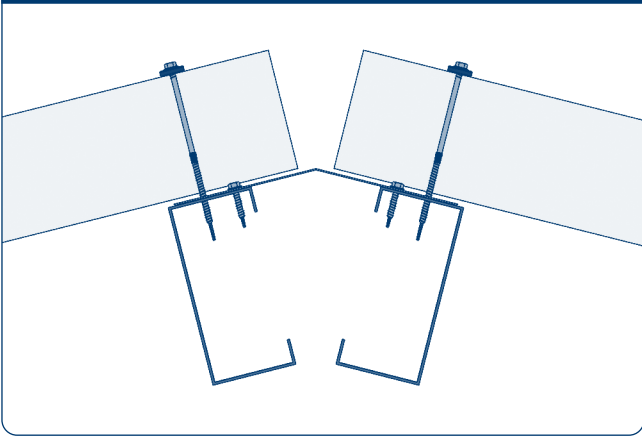

Рис. 7.103

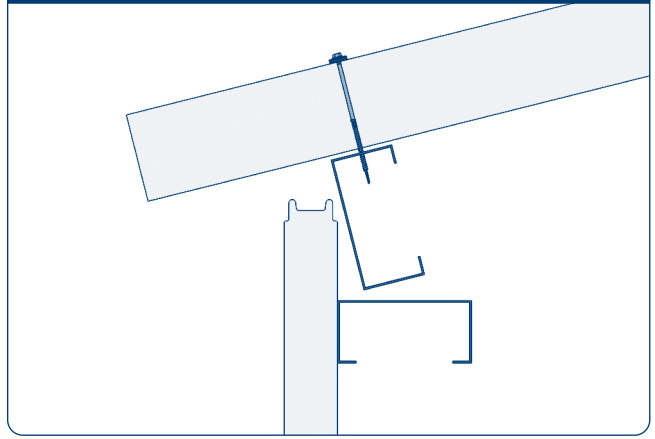

Рис. 7.104

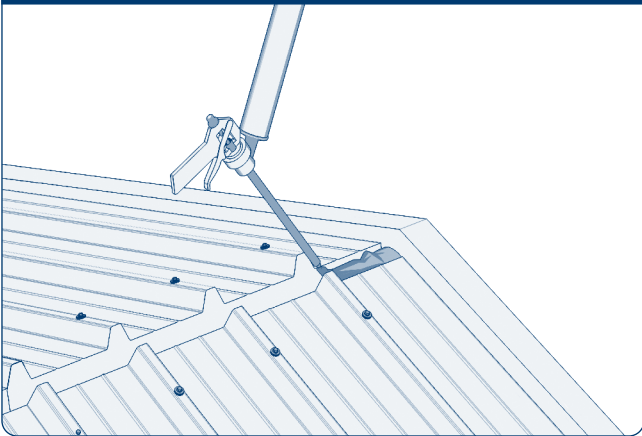

Рис. 7.105

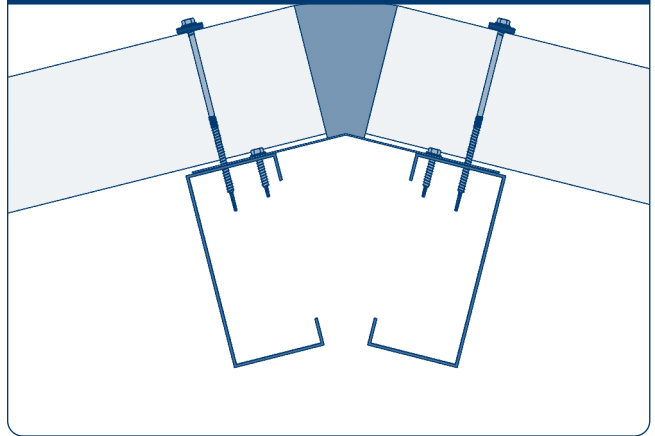

Рис. 7.106

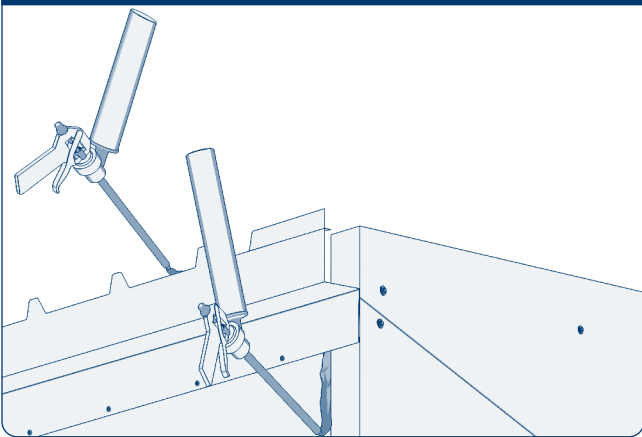

Рис. 7.107

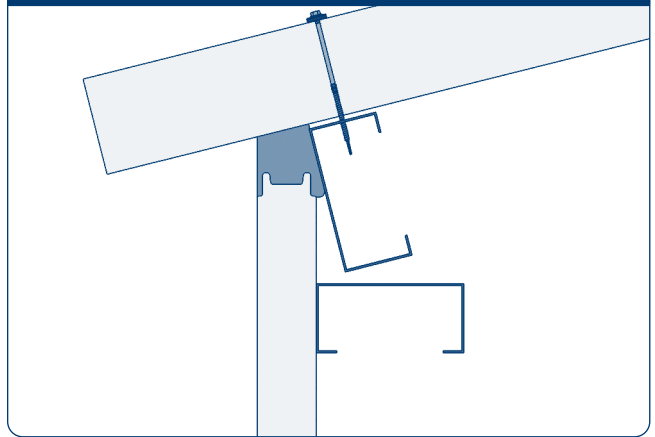

Рис. 7.108

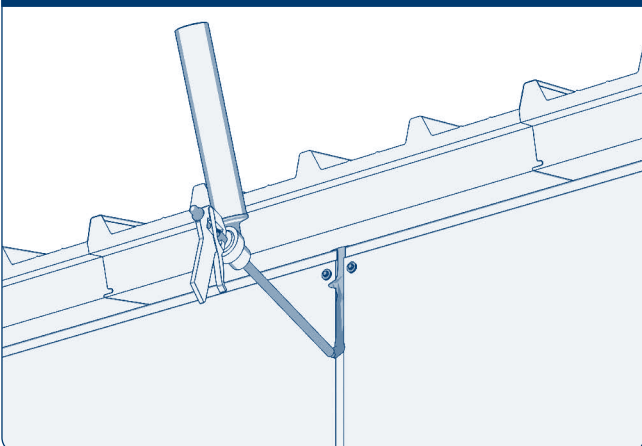

Рис. 7.109

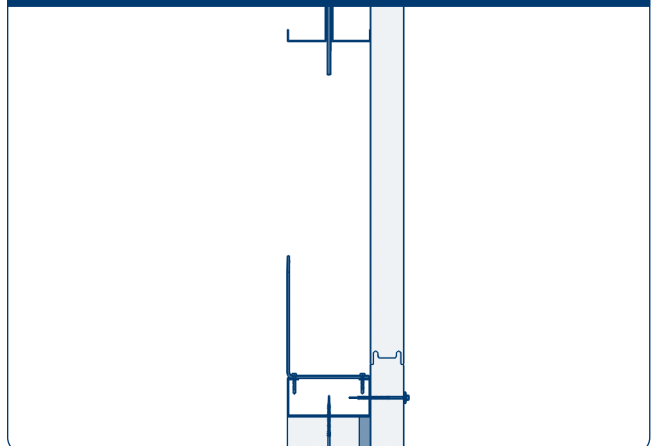

Рис. 7.110

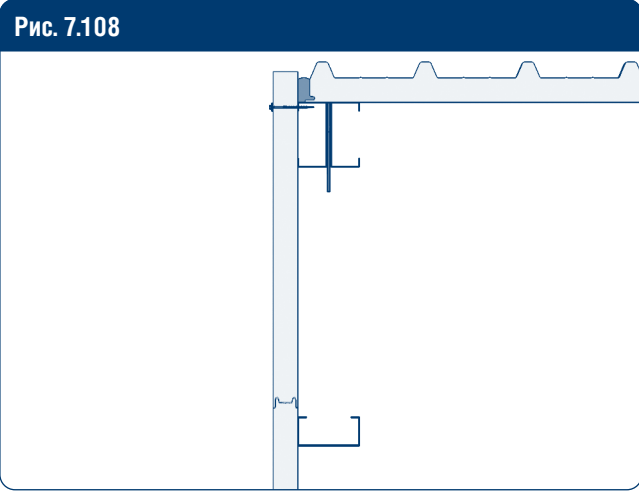

Рис. 7.111

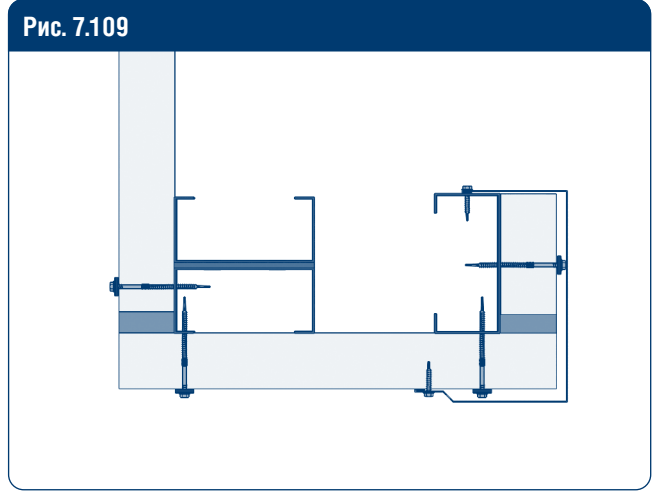

Рис. 7.112

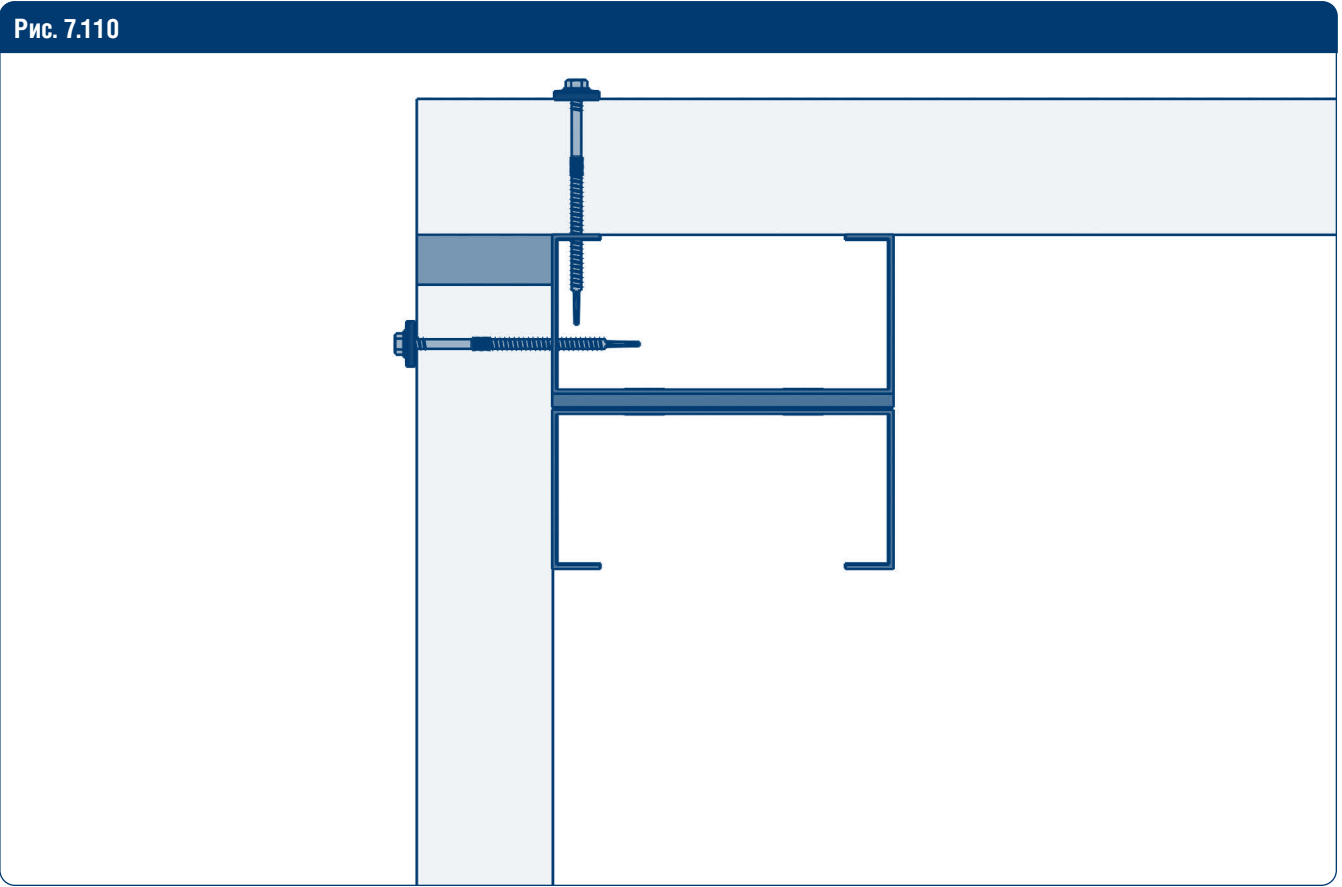

Запеньте все стыки морозостойкой монтажной пеной МПРК15.

Рис. 7.113

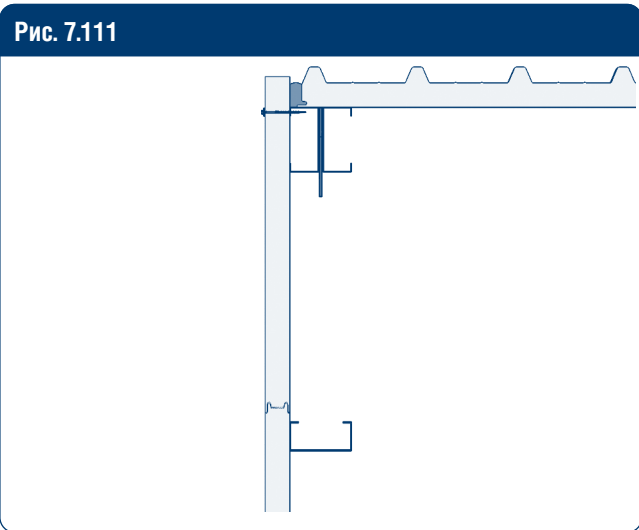
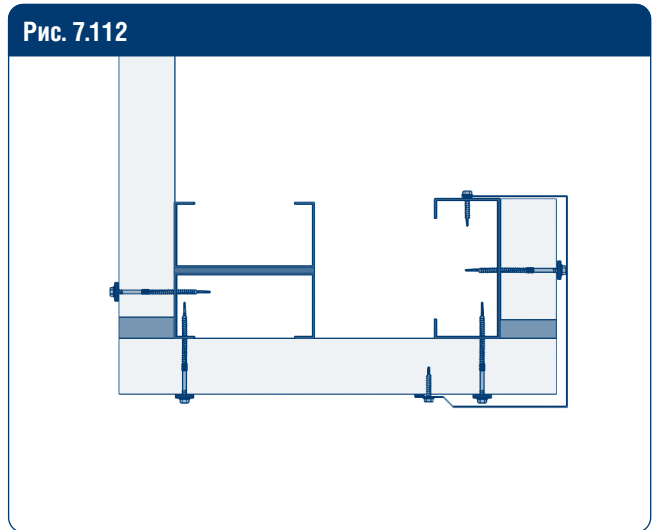

Рис. 7.114



Подпилите нащельник обрамления ворот под углом 45 градусов согласно размерам. Края нащельника необходимо проклеить двусторонней герметизирующей лентой 20×2 мм.

Рис. 7.115

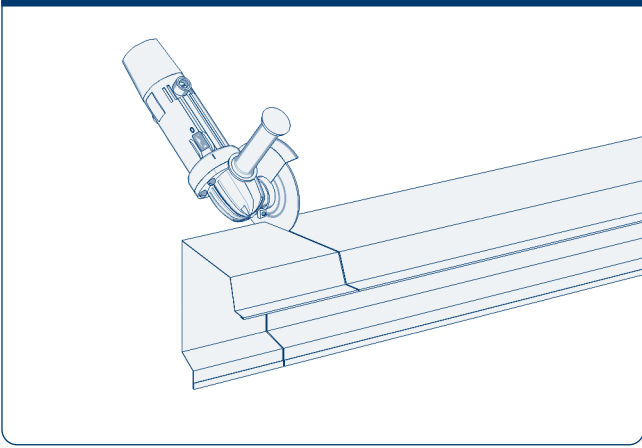
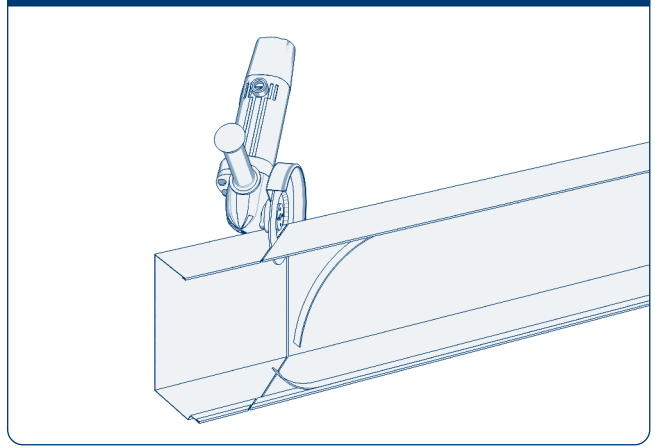
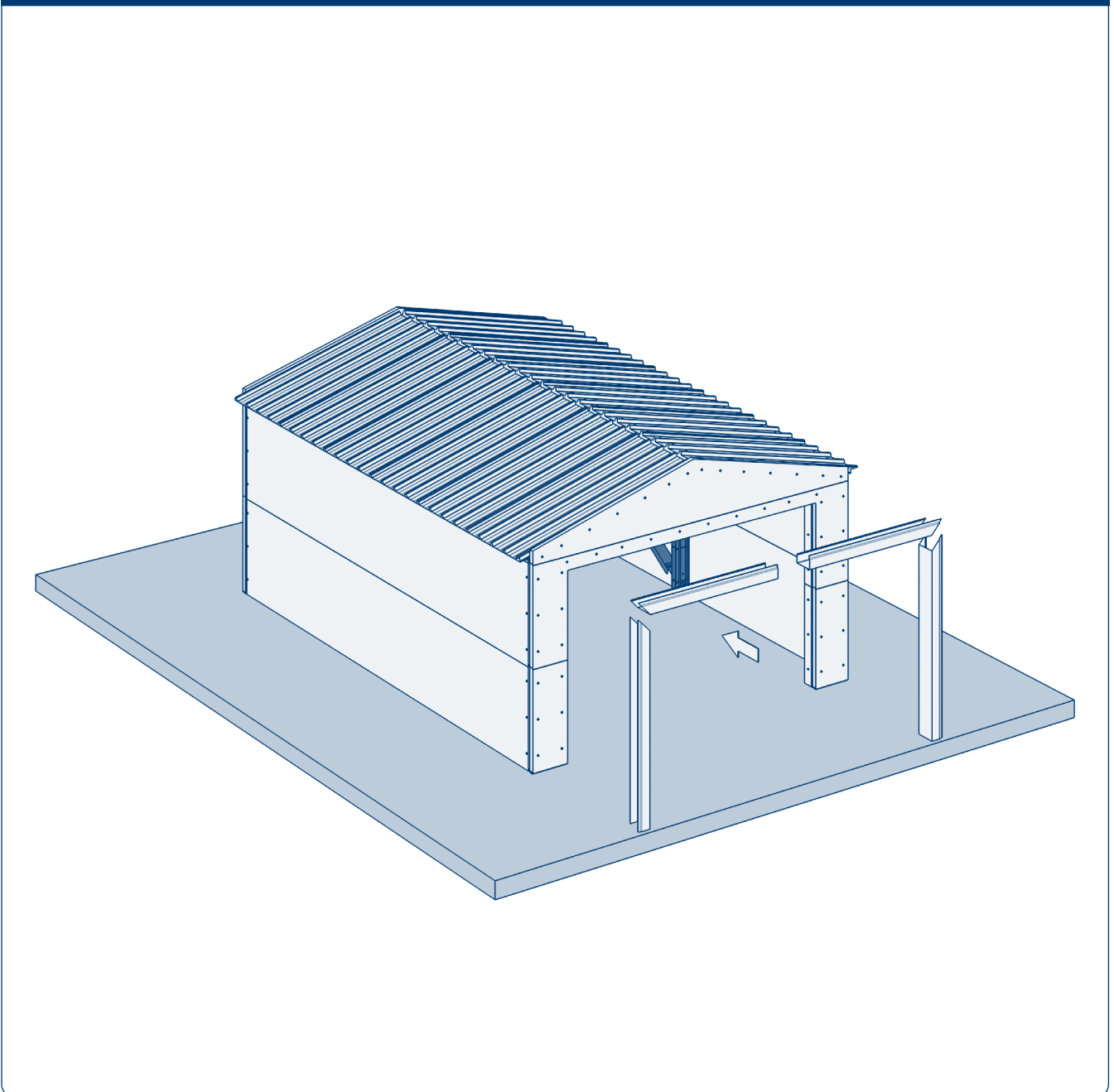

Поднесите предварительно подготовленные нащельники к проему ворот.

Рис. 7.116

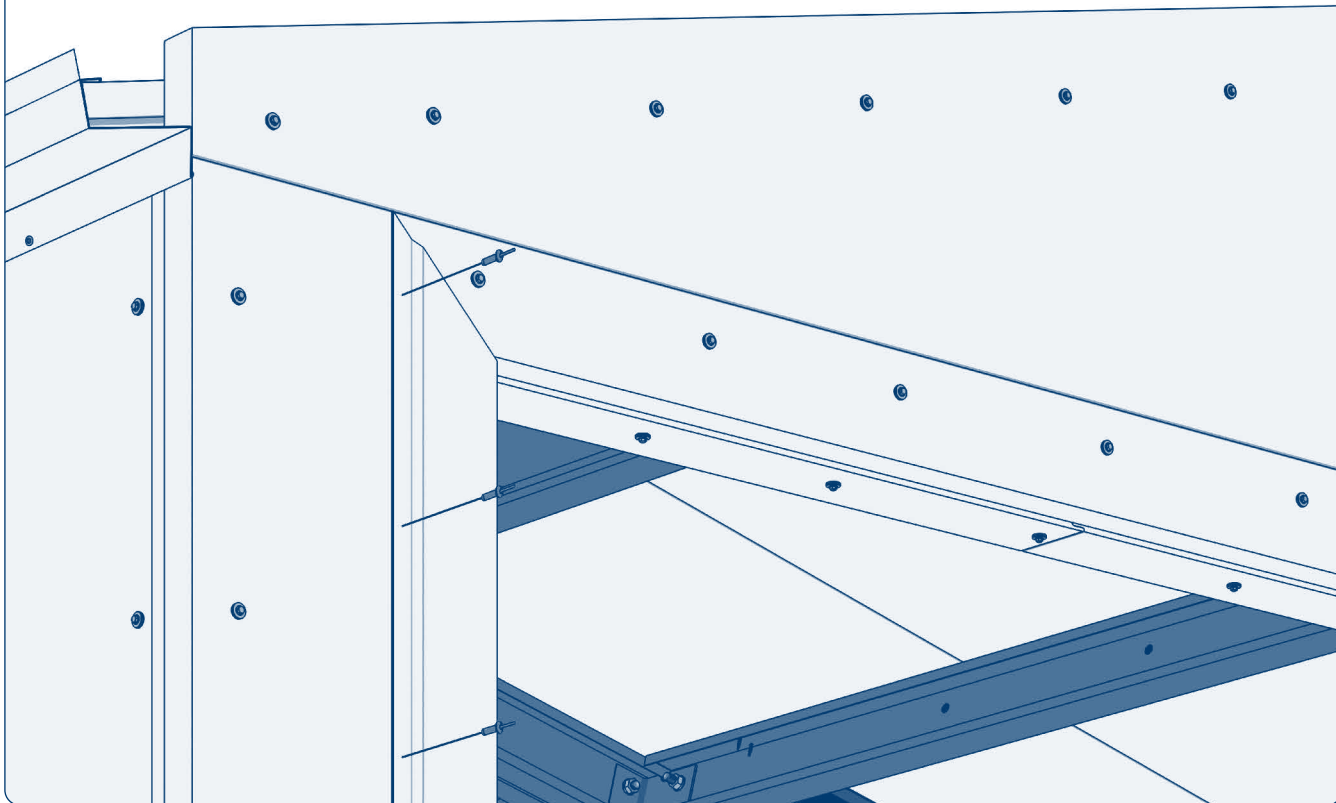

С внешней стороны закрепите нащельник клепочным соединением $D = 4,0$ мм, $L = 12$ мм. Шаг крепления составляет 250 мм.

Рис. 7.117

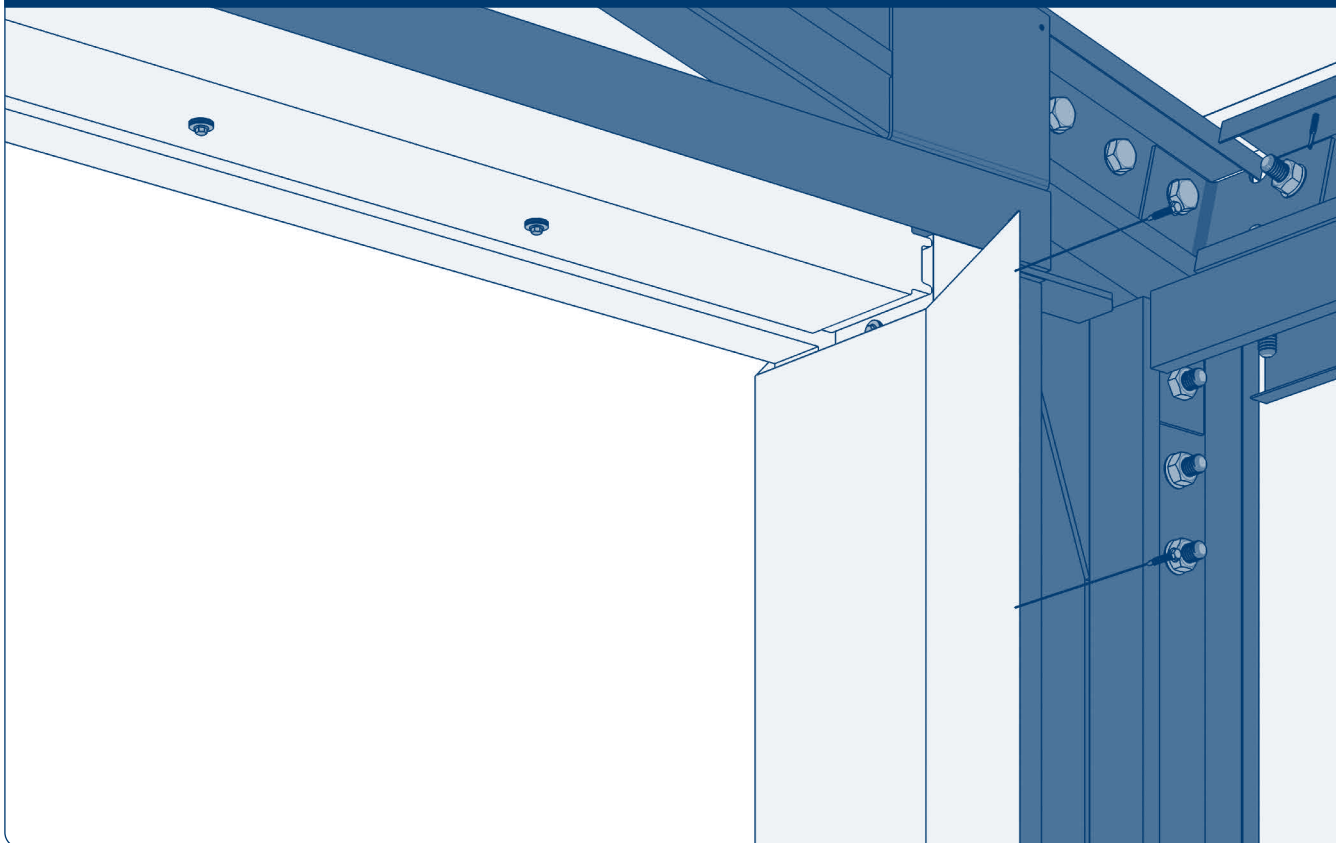

С внутренней стороны для крепления используйте саморезы $D=4,8$ мм, $L=19$ мм с пресс-шайбой и резиновой прокладкой. Шаг крепления составляет 300 мм.

Рис. 7.118

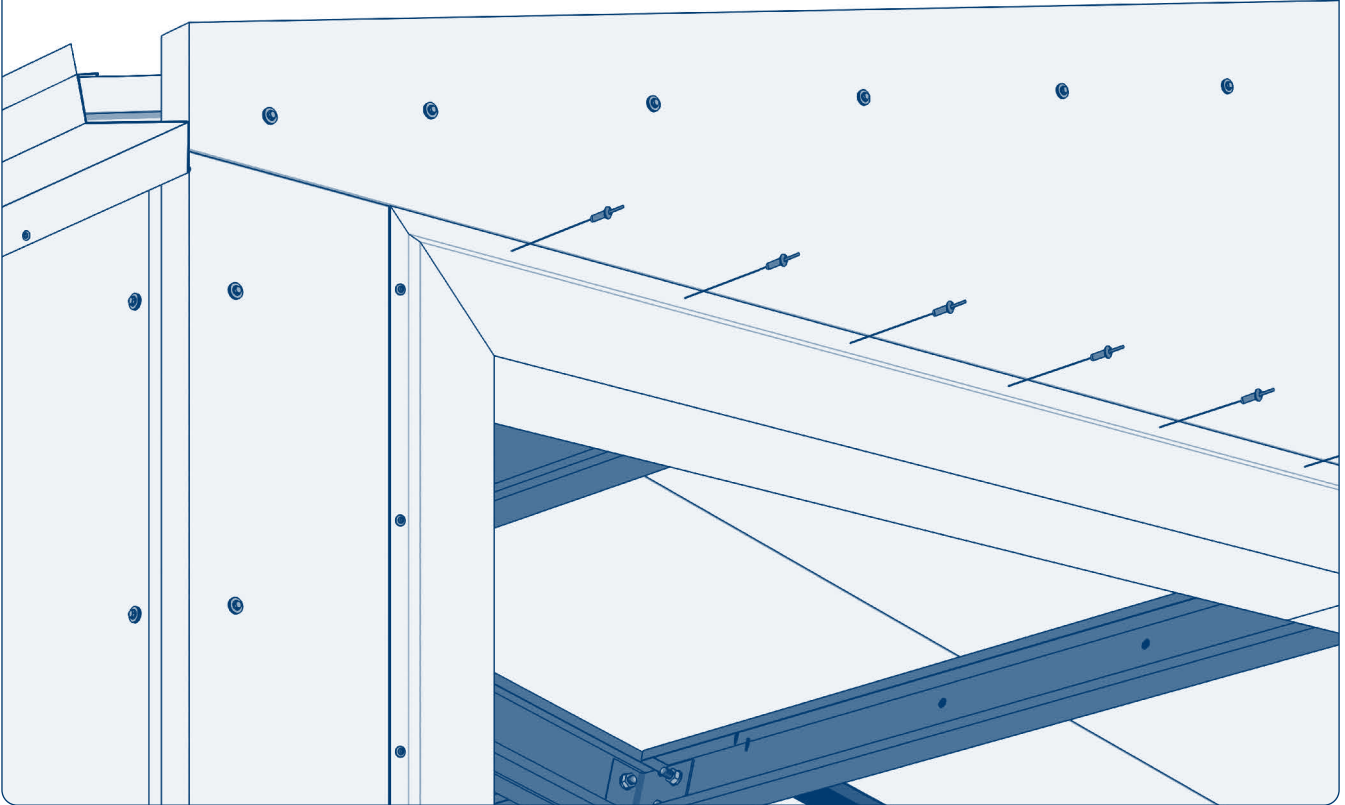

С наружной части закрепите горизонтальный нащельник клепочным соединением $D = 4,0$ мм, $L = 12$ мм. Шаг крепления составляет 250 мм.

Рис. 7.119

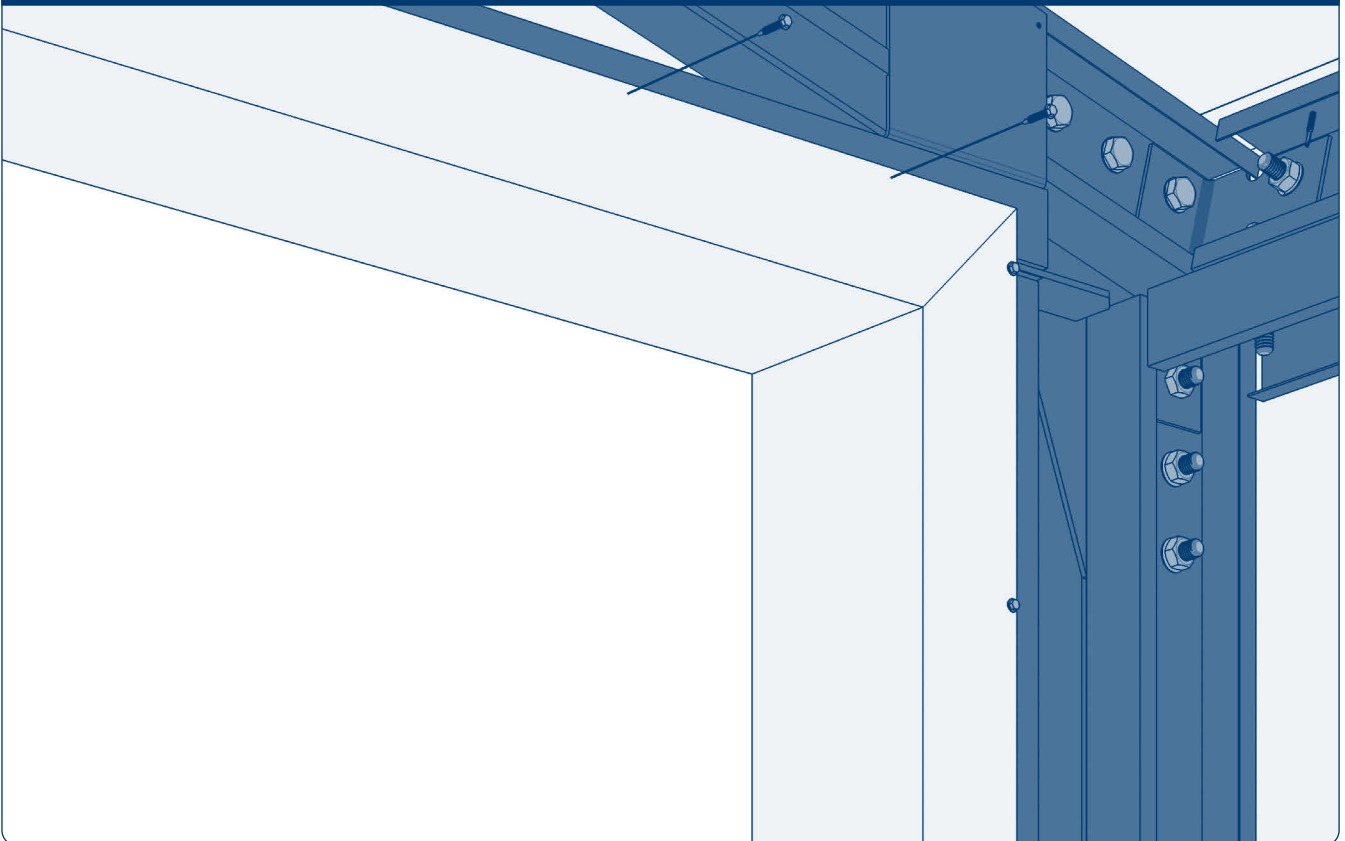

С внутренней стороны для крепления используйте саморезы $D = 4,8$ мм, $L = 19$ мм с пресс-шайбой и резиновой прокладкой. Шаг крепления составляет 300 мм.

Рис. 7.120. Схема крепления вертикального нащельника



Рис. 7.121. Схема крепления горизонтального нащельника



Рис. 7.122

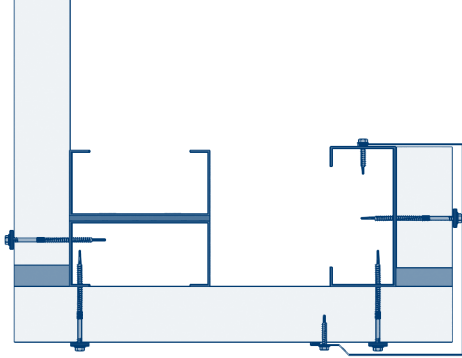

Поднесите предварительно подпиленный цокольный нащельник.

Рис. 7.123

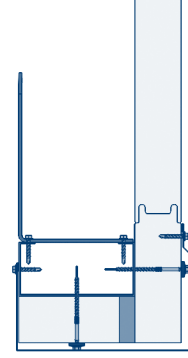
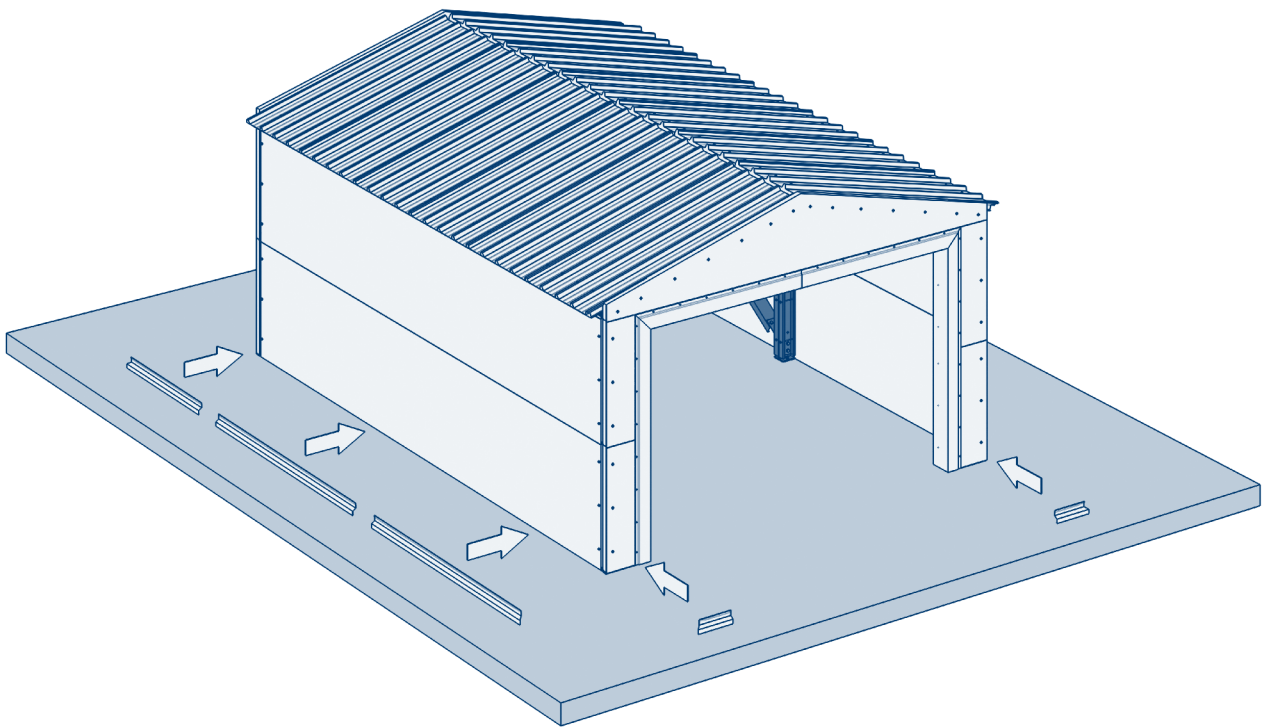

Рис. 7.124



Выполните заклепочное соединение нащельника, используя заклепки $D = 4,0 \text{ мм}$, $L = 12 \text{ мм}$ с шагом крепления 250 мм .

Рис. 7.125

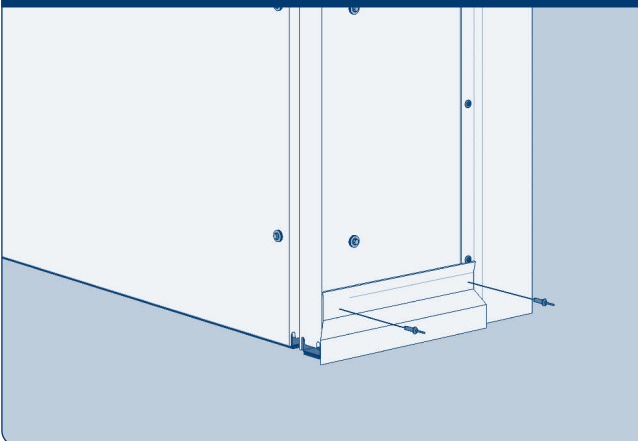
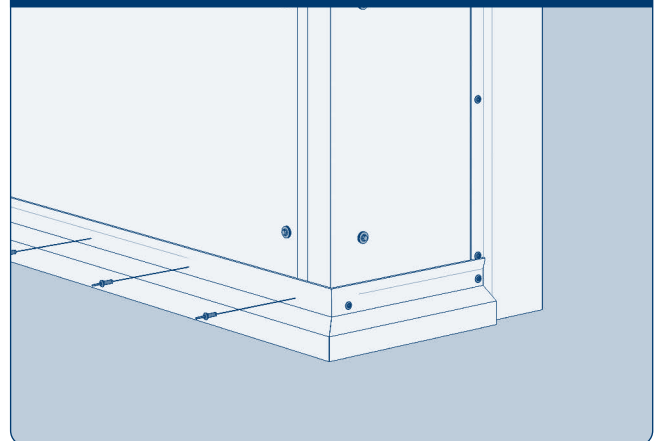
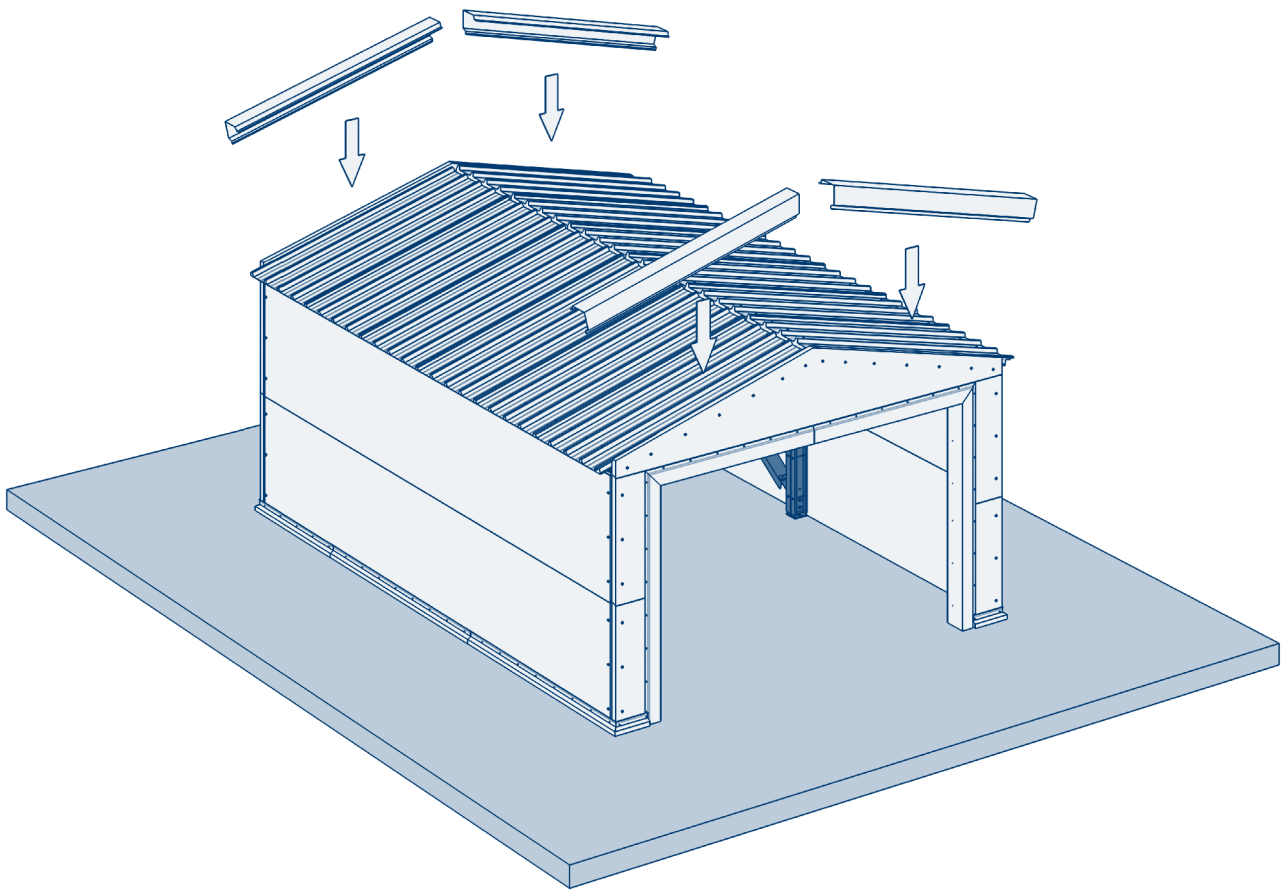

Поднесите угловой нащельник для установки на торец кровли.

Рис. 7.126



Рис. 7.127



Закрепите угловой нащельник к кровельной панели саморезами $D = 4,8$ мм, $L = 19$ мм с пресс-шайбой и резиновой прокладкой с шагом крепления 300 мм. Выполните заклепочное соединение нащельника со стеновой панелью, используя заклепки $D = 4,0$ мм, $L = 12$ мм с шагом крепления 250 мм.

Рис. 7.128

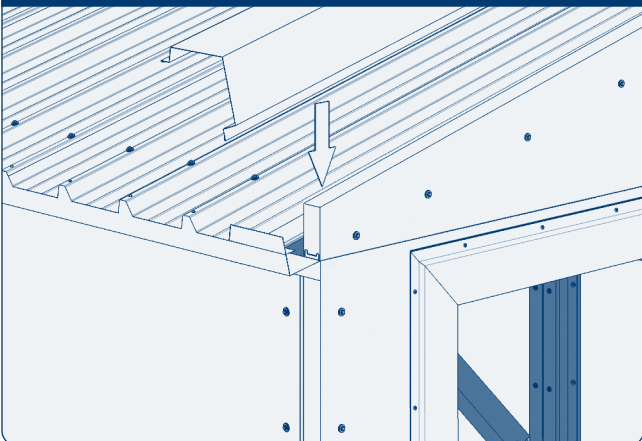
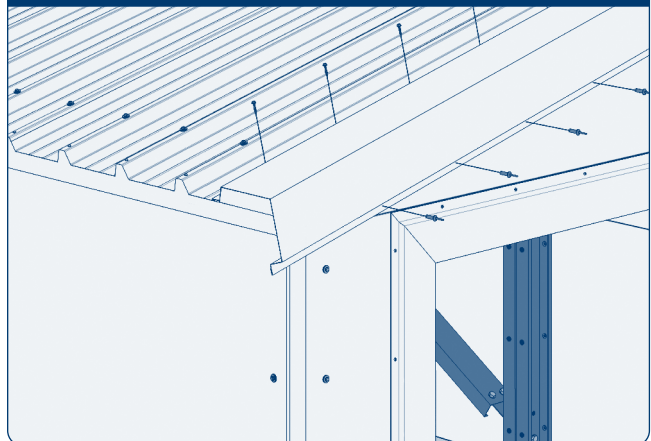
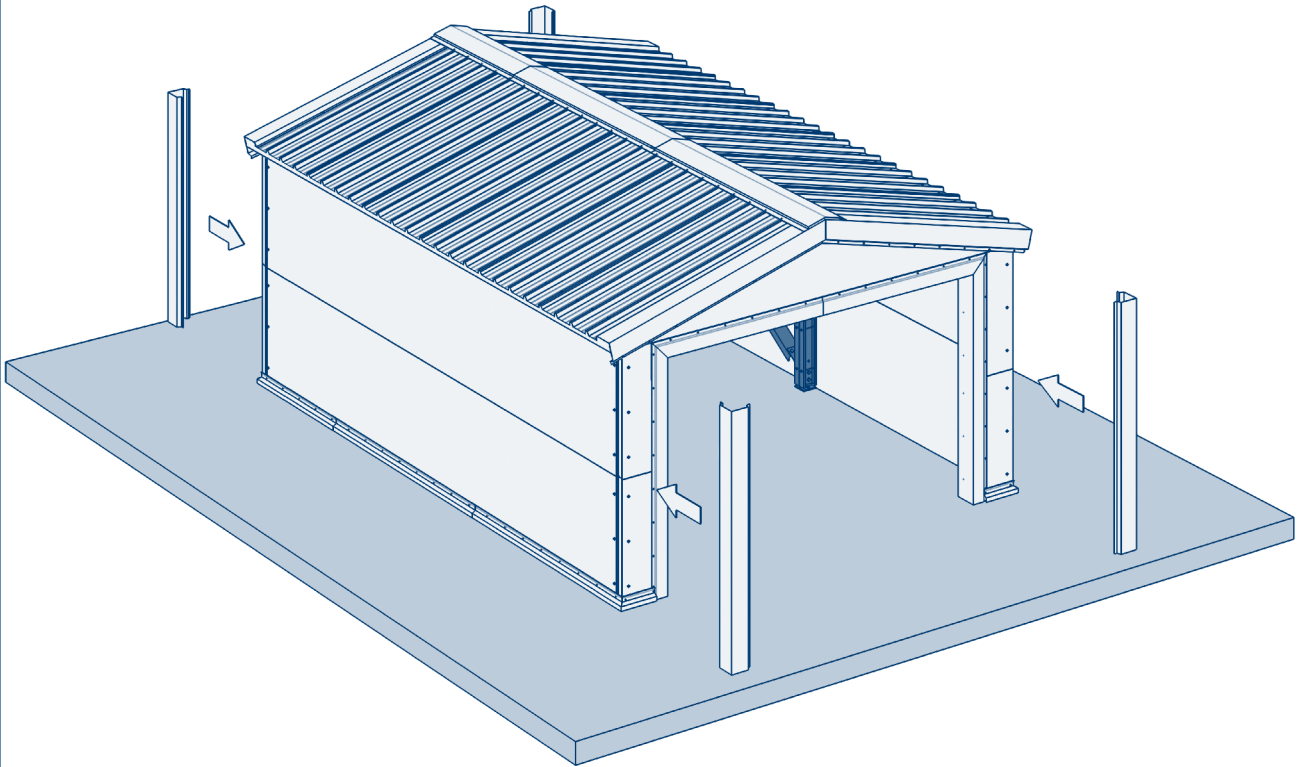

Подготовьте к монтажу угловые нащельники.

Рис. 7.129

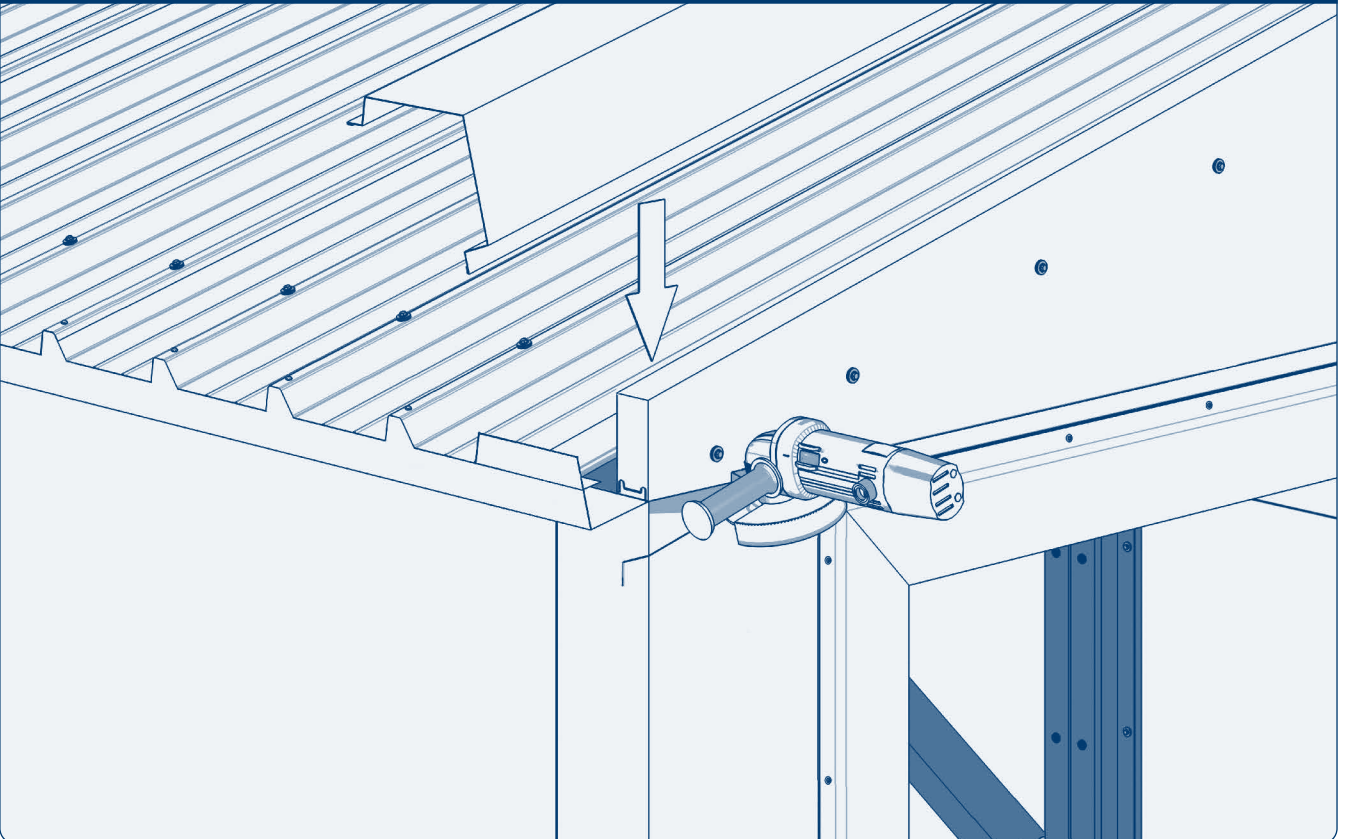

Перед началом монтажа необходимо подрезать вертикальный нащельник и скомпоновать оба нащельника так, чтобы торцевой нащельник заходил в вертикальный.

Рис. 7.130. Схема крепления нащельника



Рис. 7.131



Установите верхний нащельник конька крыши.

Рис. 7.132

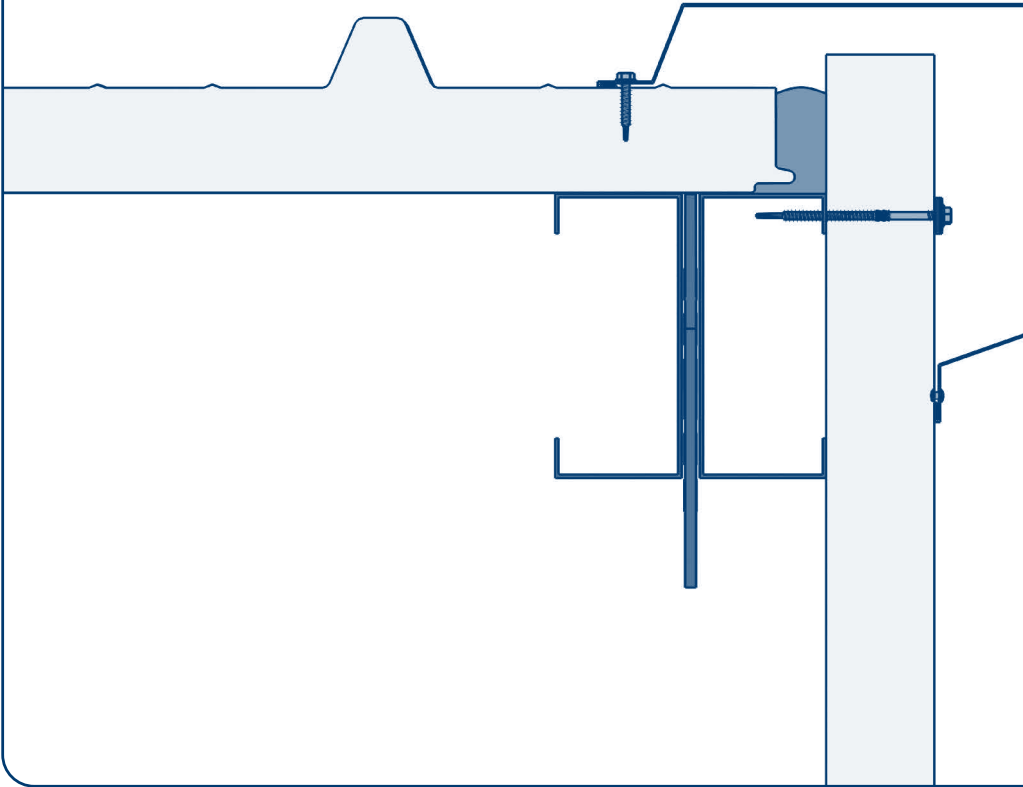
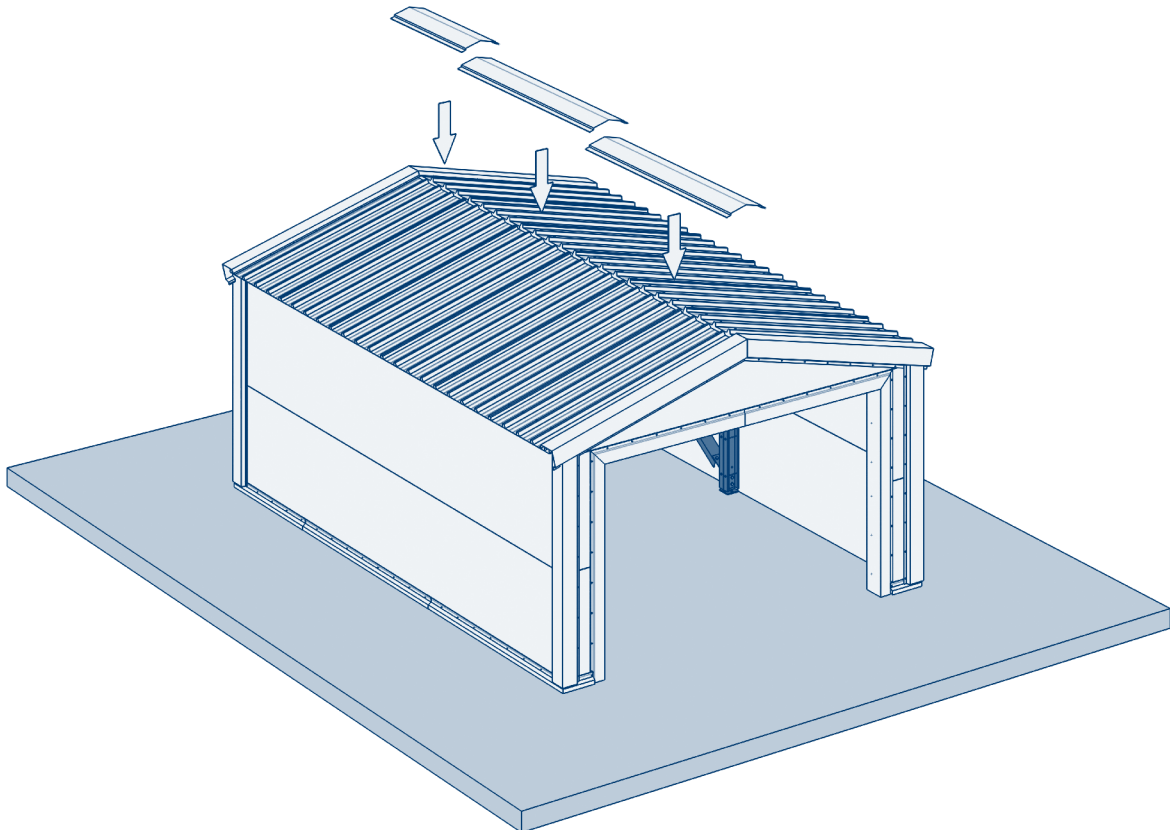

Рис. 7.133



Рис. 7.134

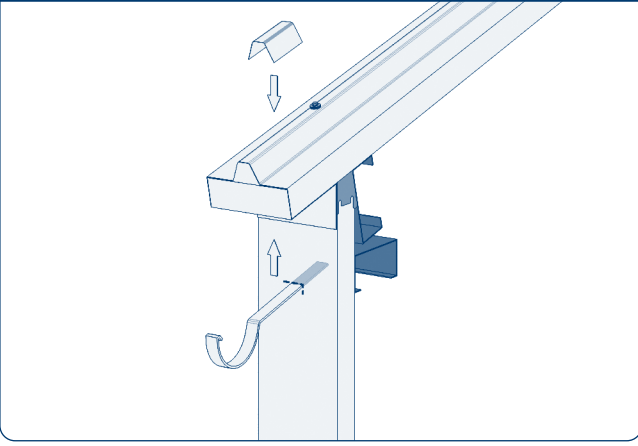

Рис. 7.135

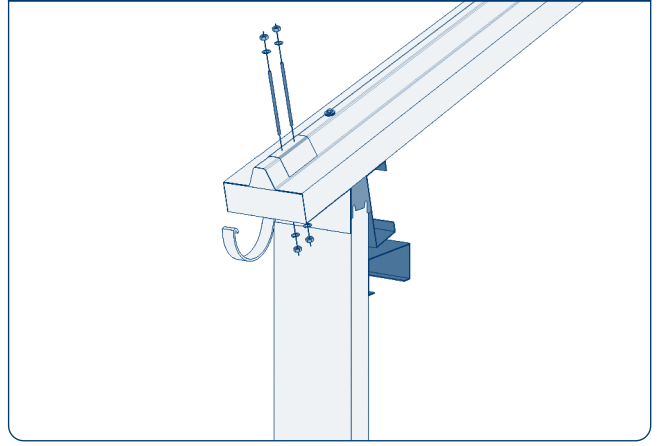

Рис. 7.136

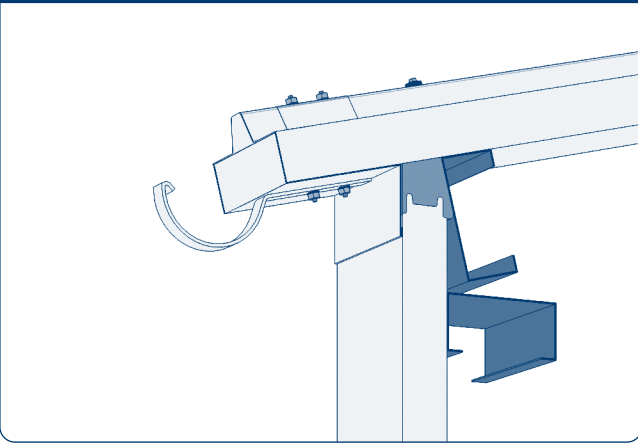

Рис. 7.137

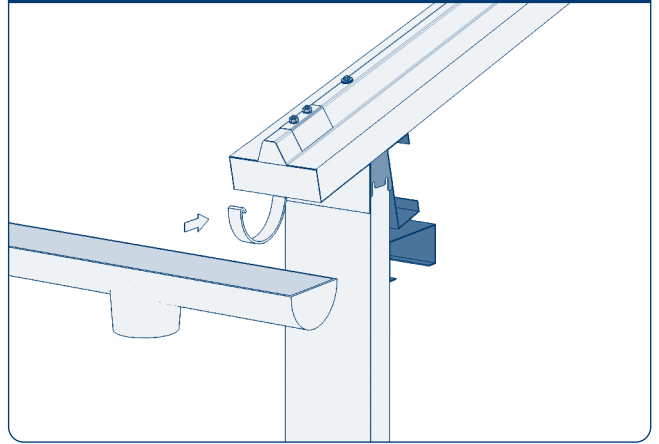

Рис. 7.138

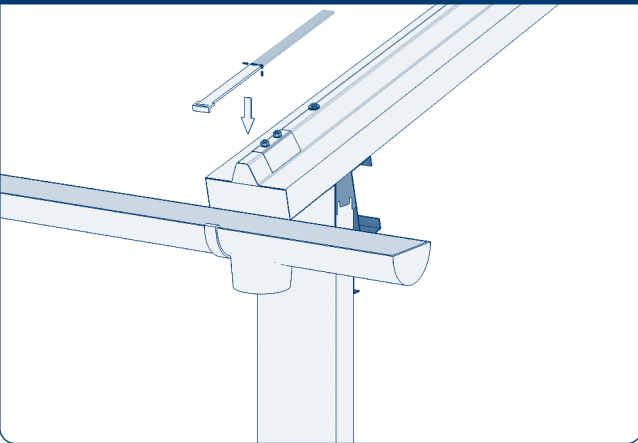

Рис. 7.139

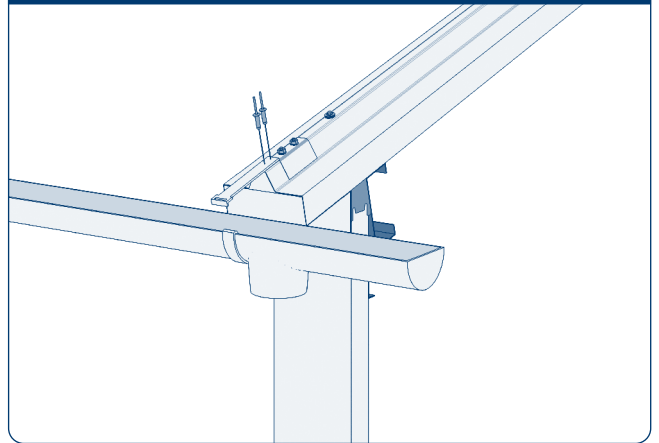

Рис. 7.140

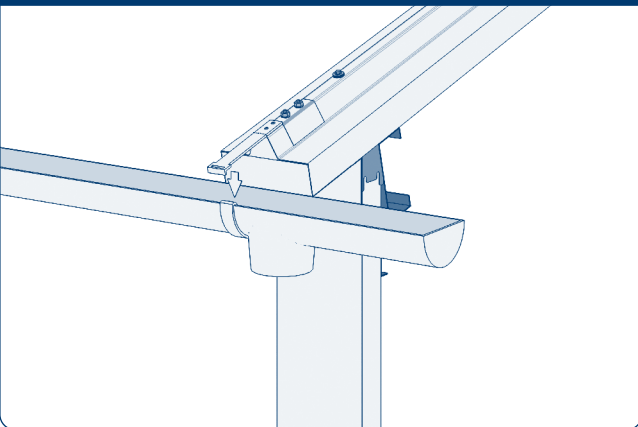

Установите водосточный желоб с воронками на кронштейны крепления.

Рис. 7.141

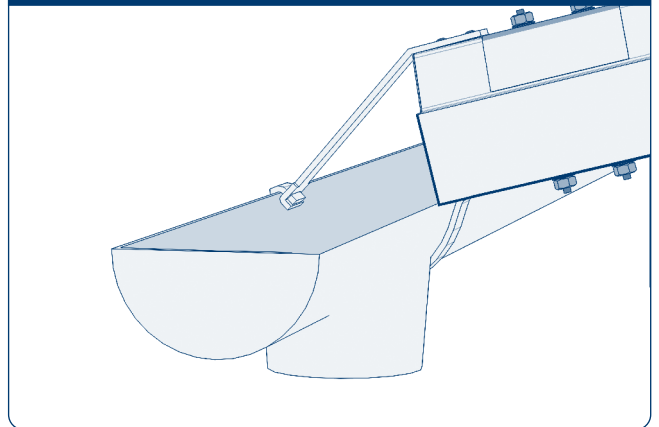
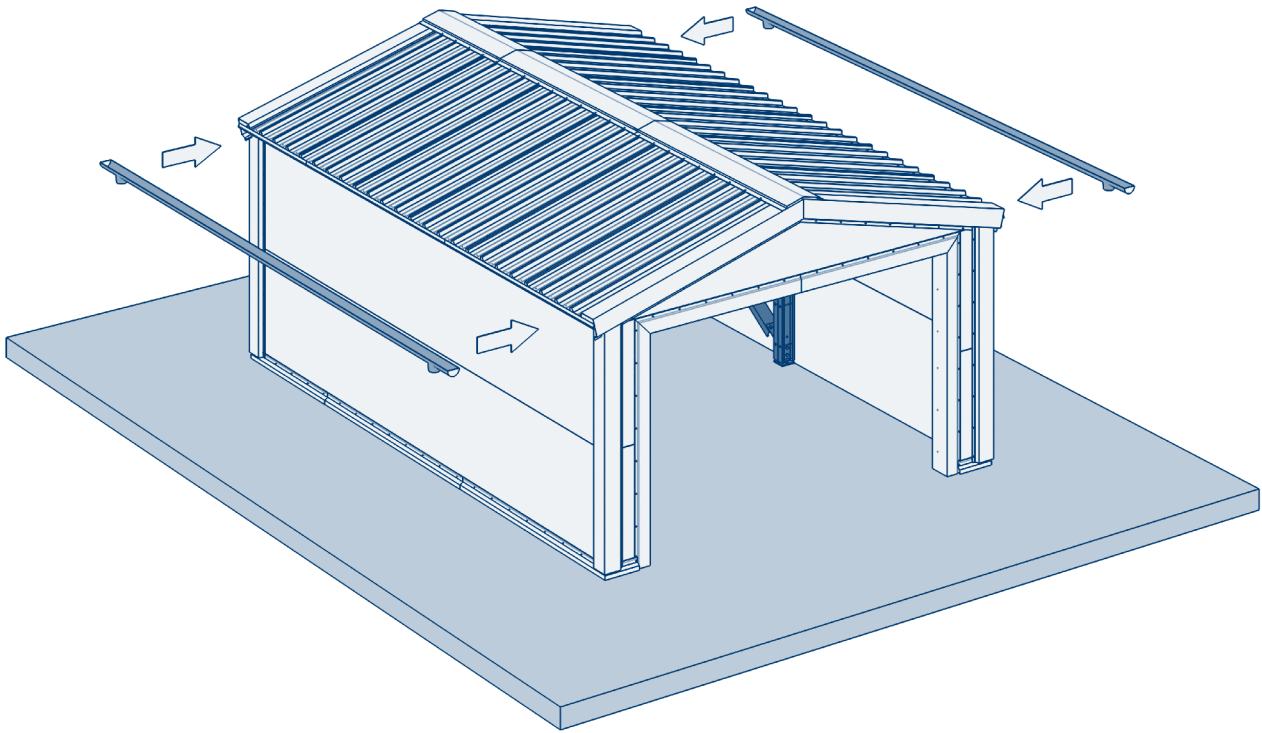
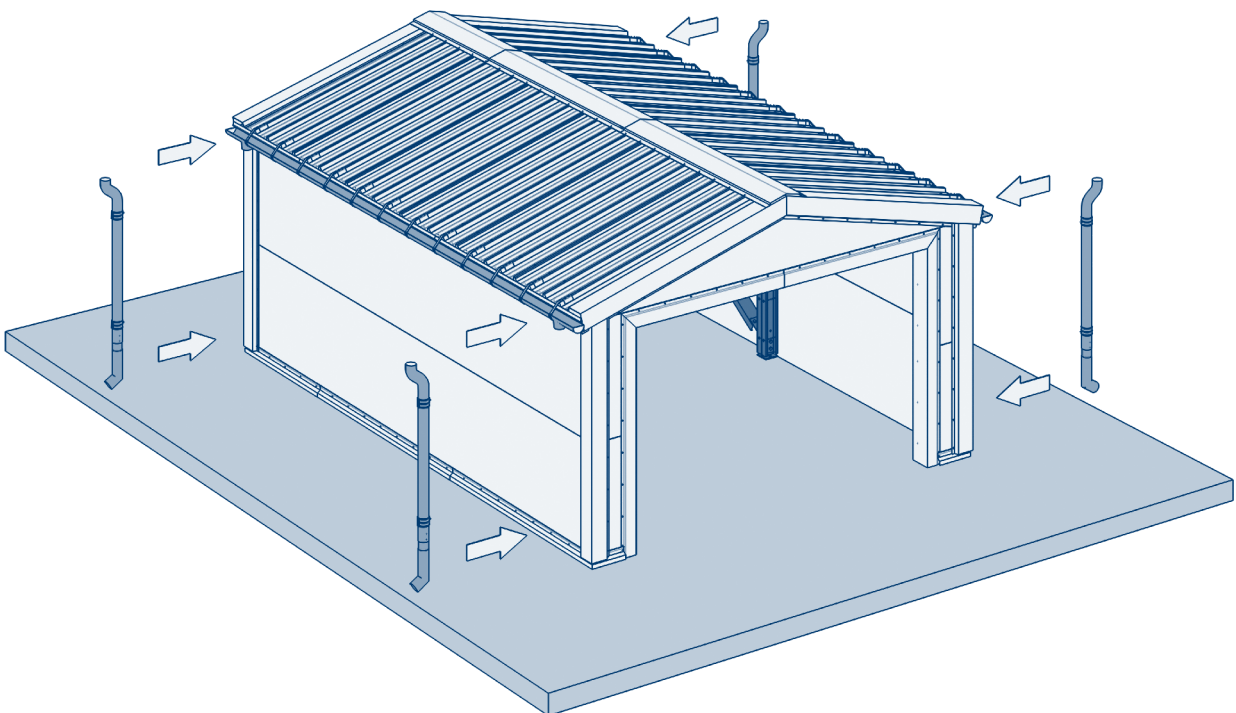

Установите водосточные трубы с хомутами.

Рис. 7.142

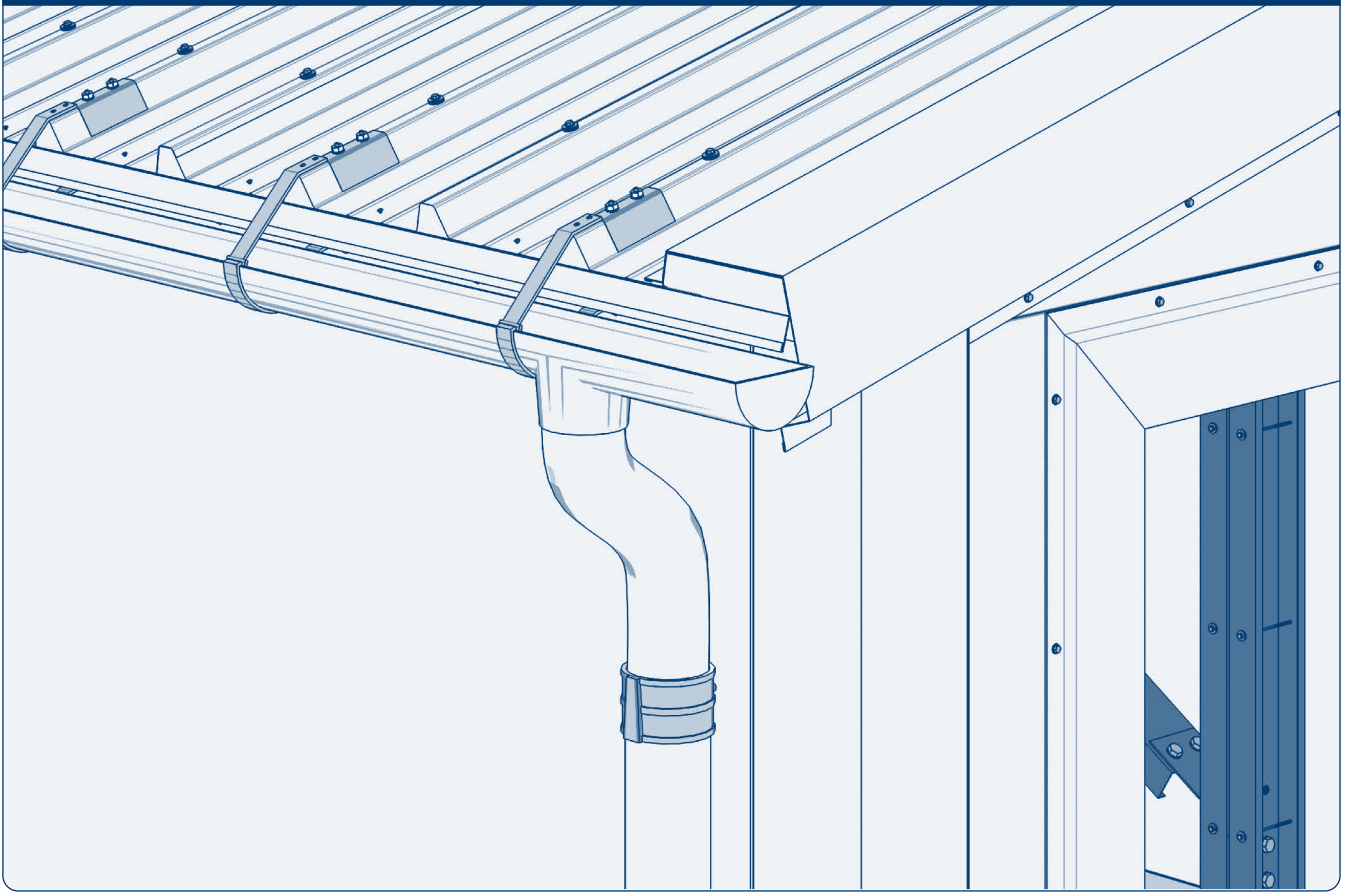

Установите воронку желоба в трубу и закрепите хомут на стеновой панели.

Рис. 7.143

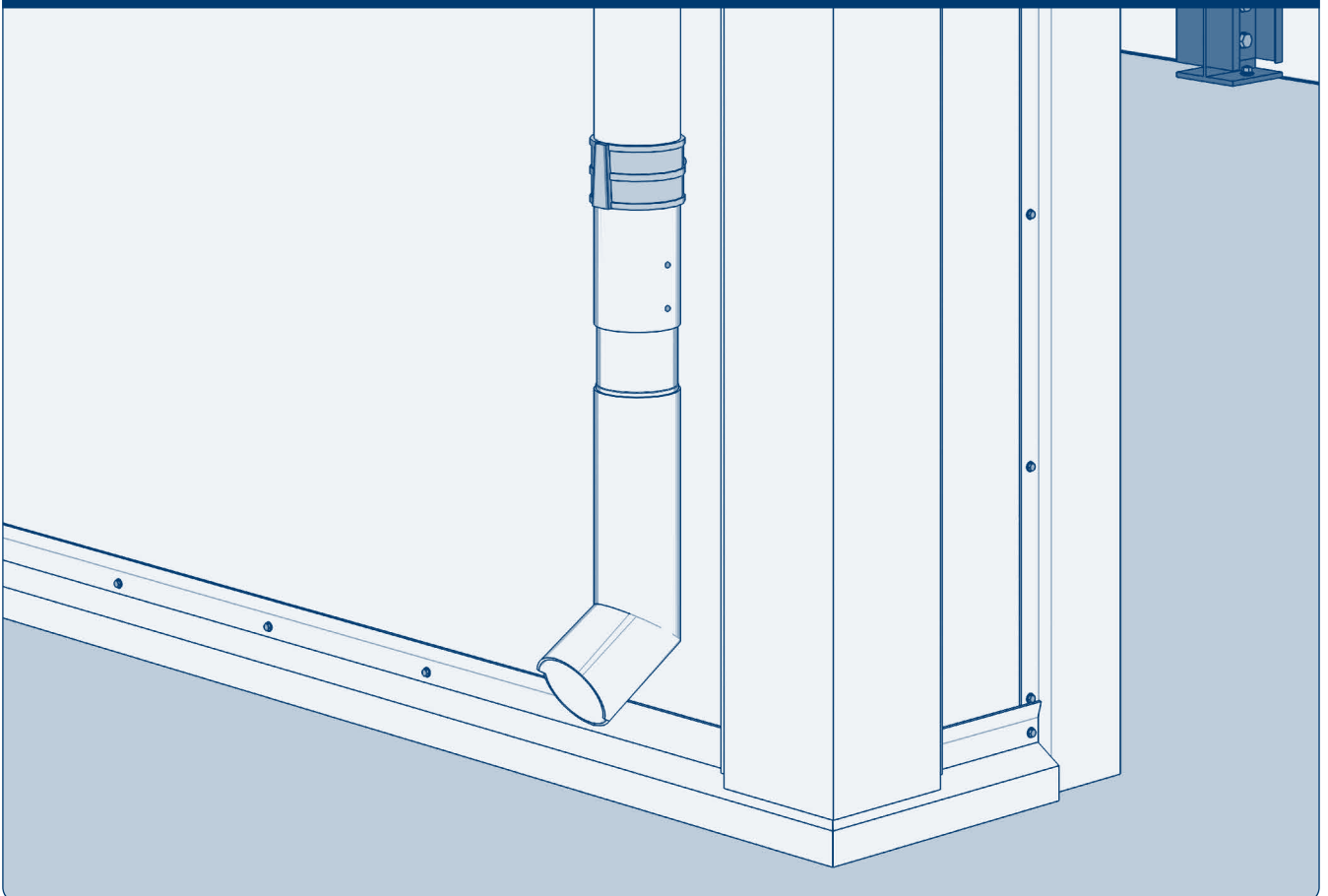

Установите водоотвод на трубу и закрепите хомут на стеновой панели.

Рис. 7.144

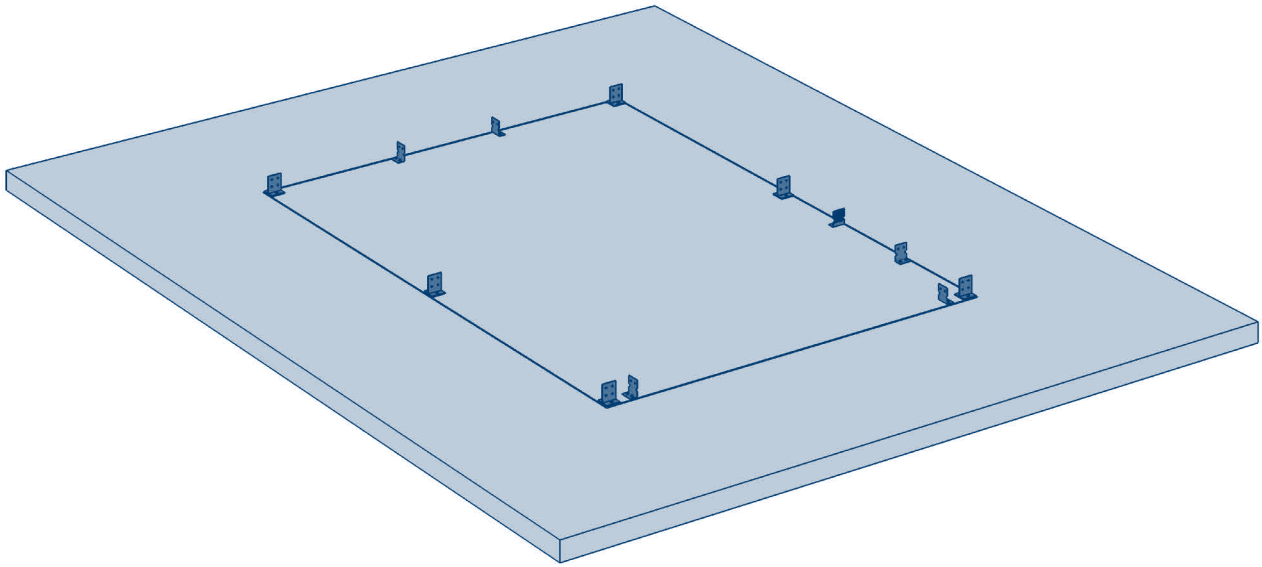

Для установки гаражной двери необходимо на этапе выполнения замеров установить дополнительные элементы крепления профилей, формирующих дверной проем.

Рис. 7.145

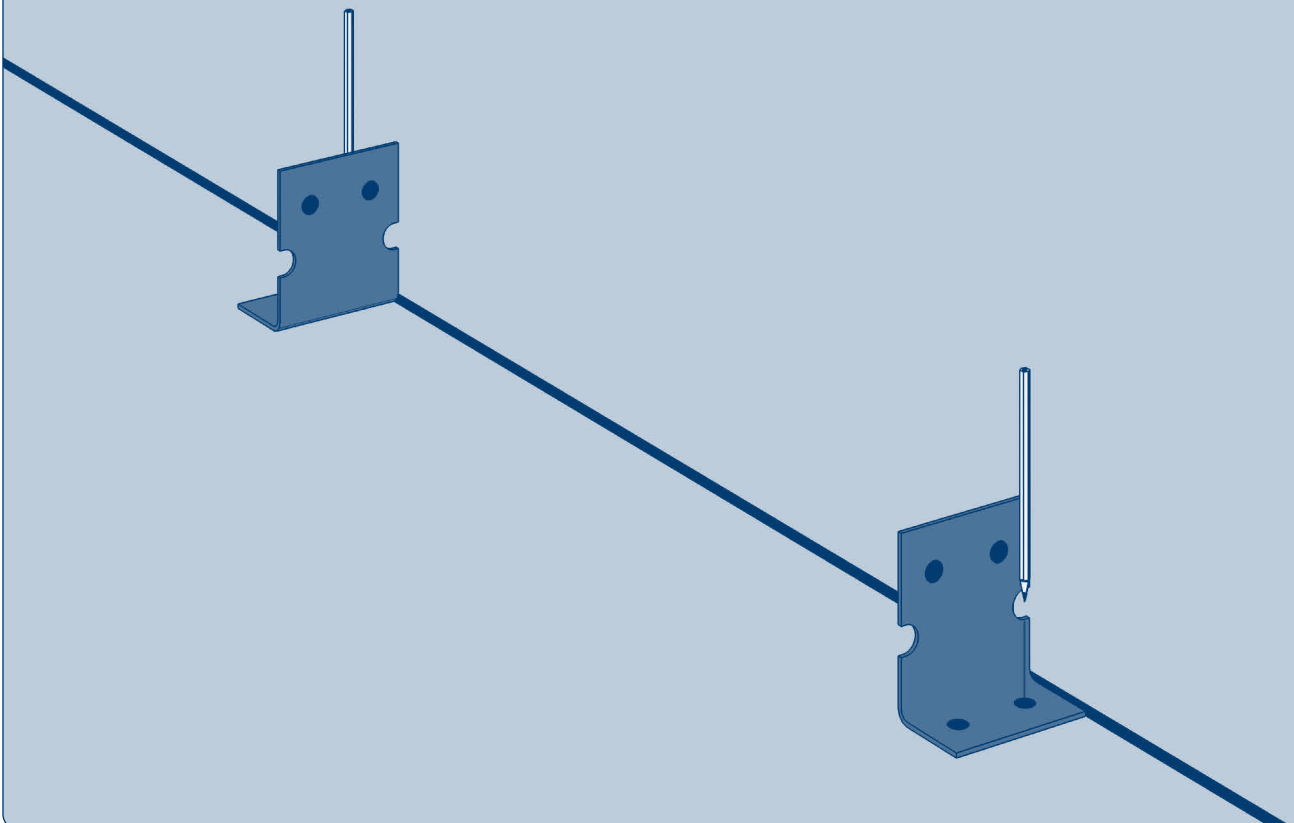

Отметьте места под будущие отверстия.

Рис. 7.146

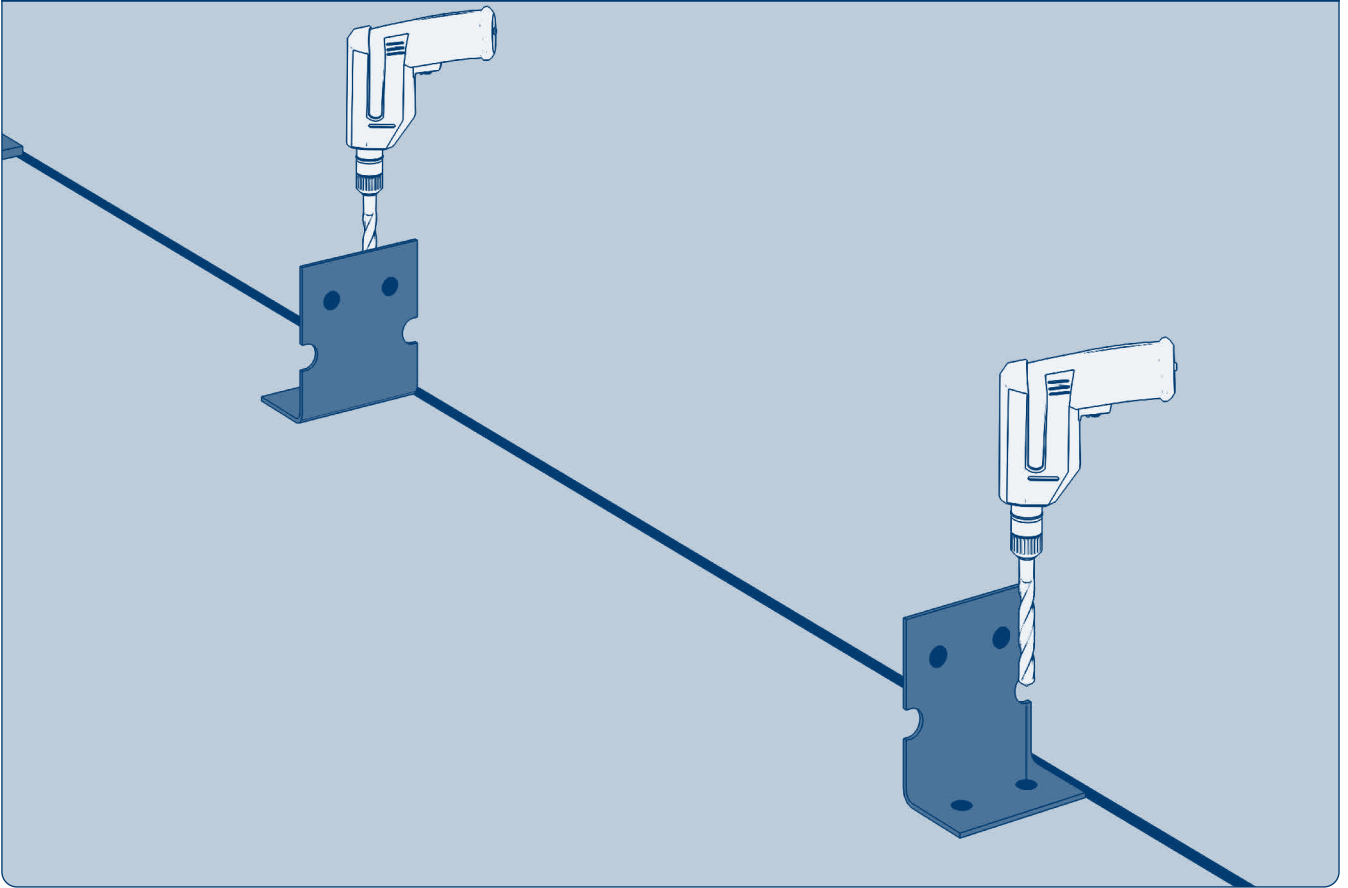

Просверлите отверстия $\varnothing 20$ мм и глубиной 120 мм.

Рис. 7.147

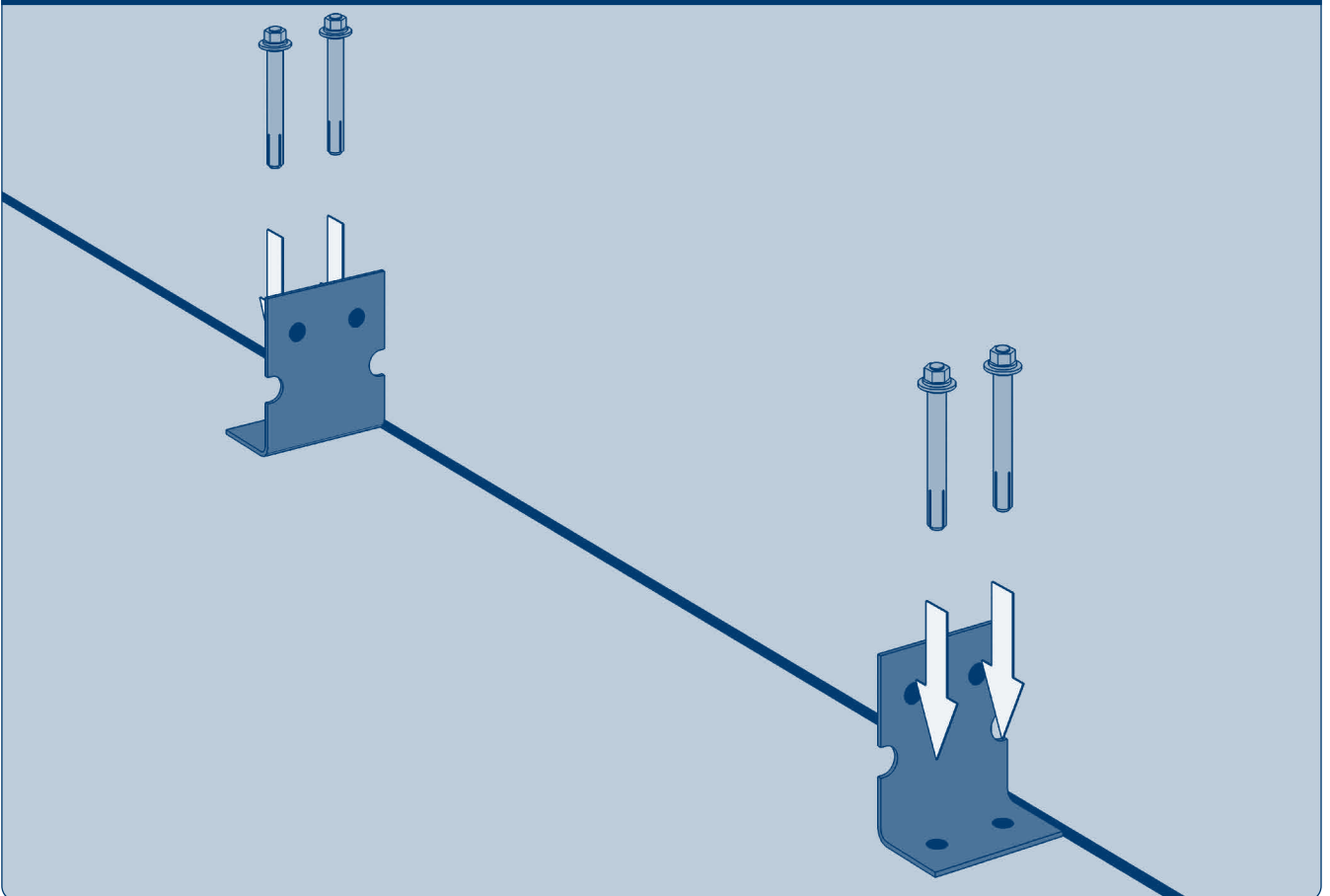

Закрепите монтажные элементы с помощью анкерных болтов M16×110.

Рис. 7.148

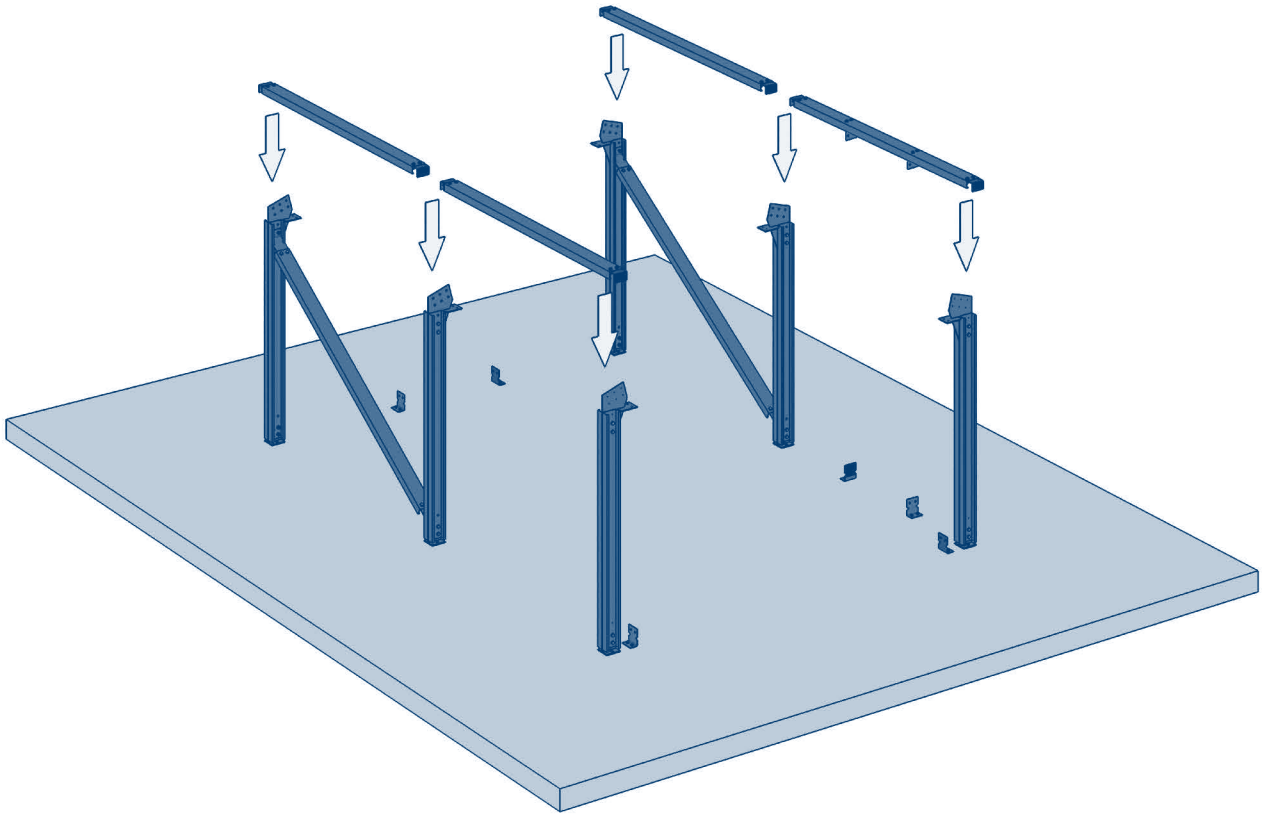

На этапе монтажа продольных профилей 04-008 необходимо заранее завести два монтажных элемента 04-004.

Рис. 7.149

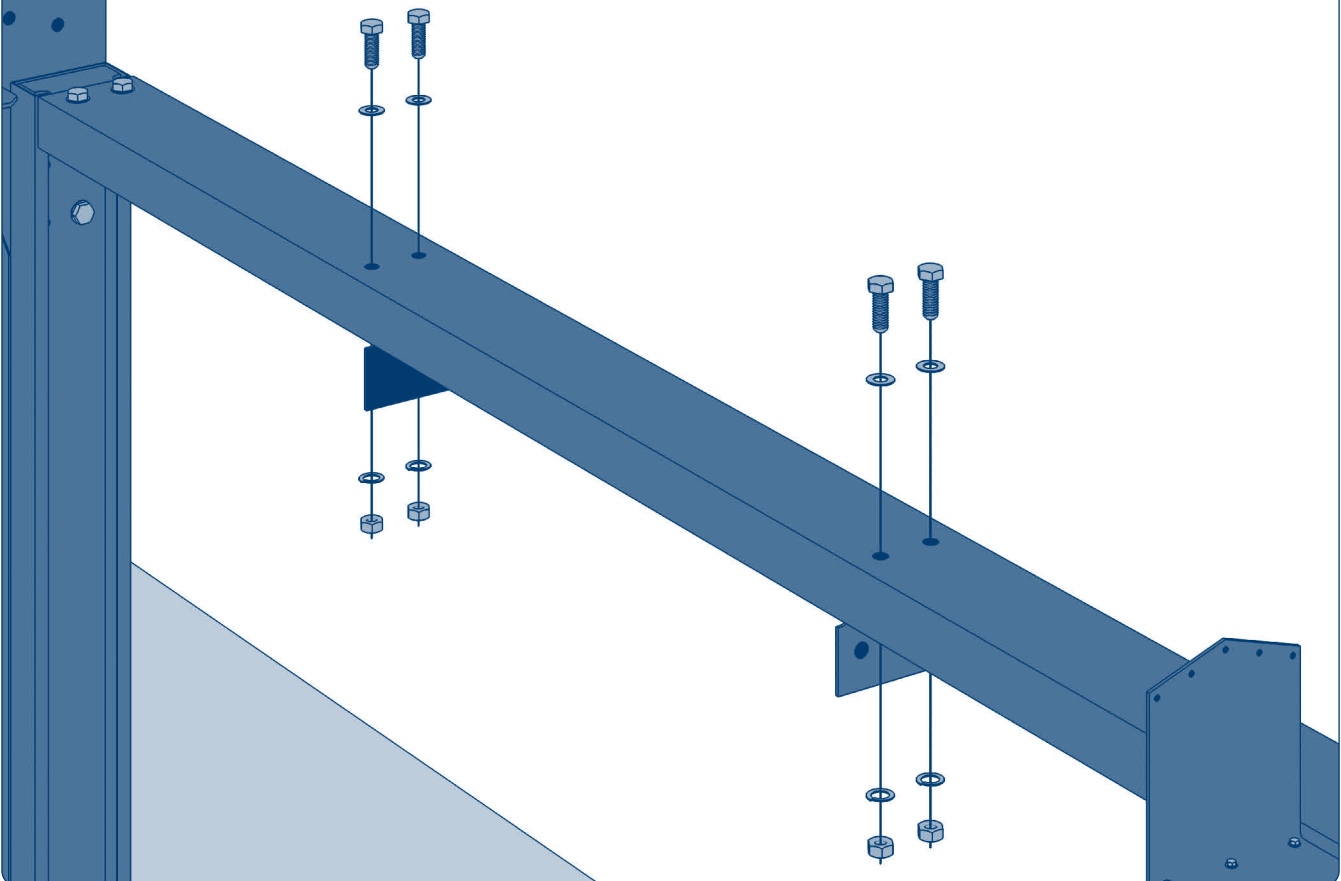

Выполните болтовое соединение элементов.

Рис. 7.150

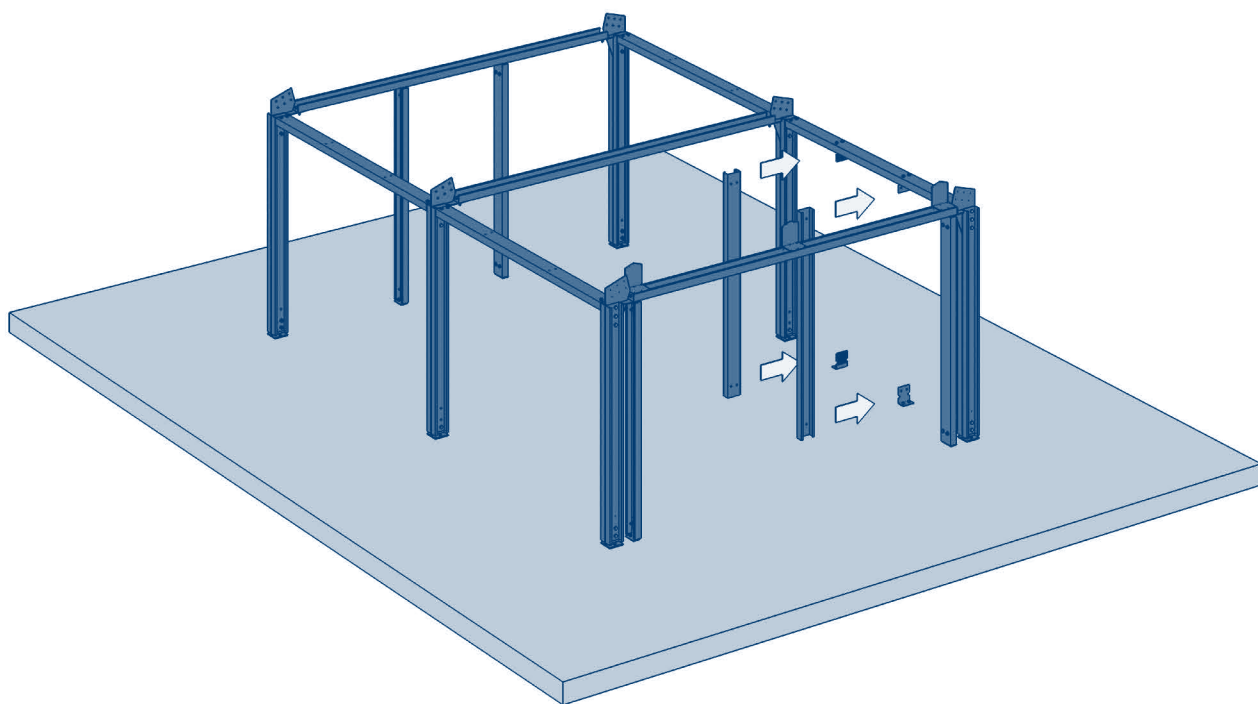

Поднесите профили формирования дверного проема.

Рис. 7.151

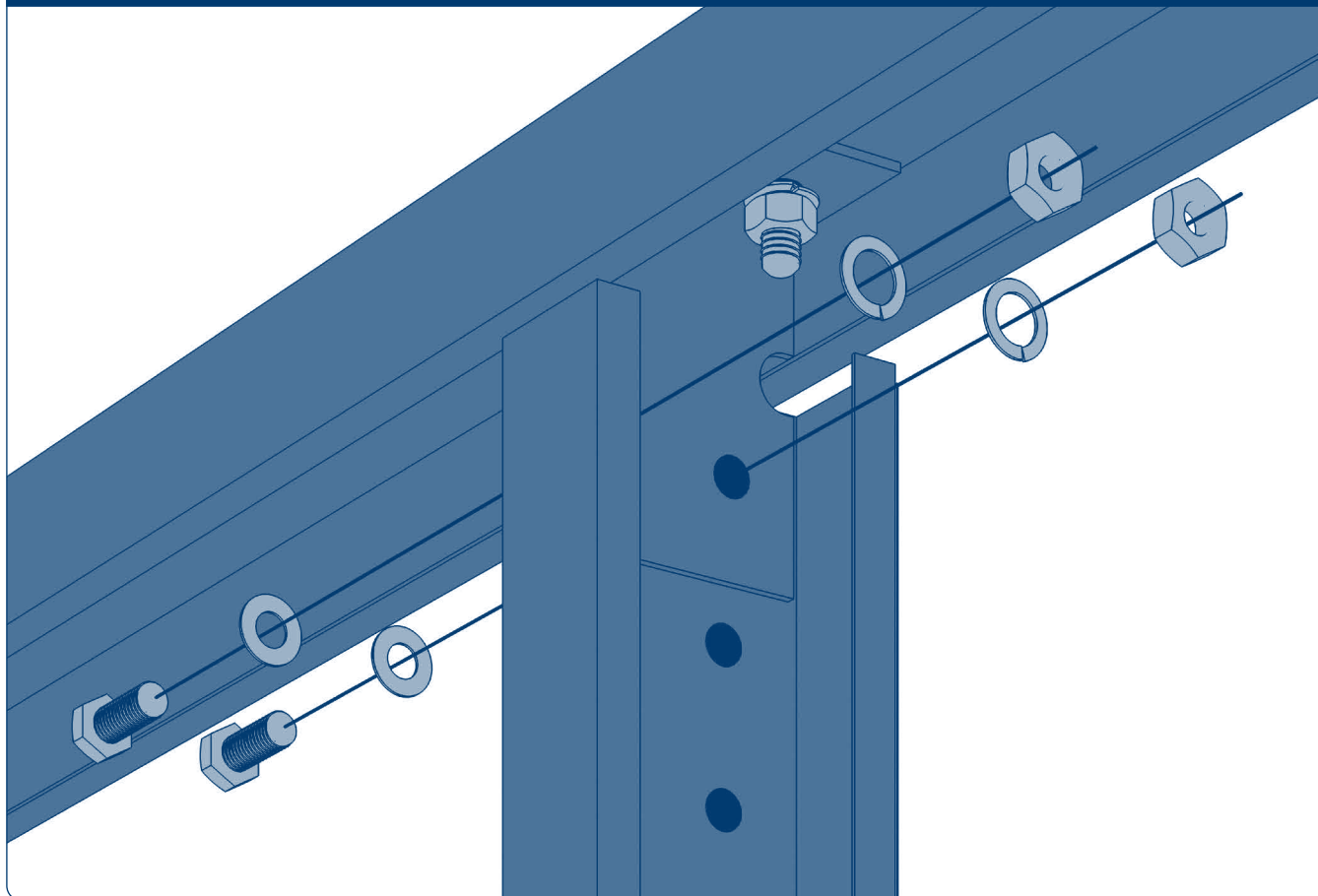

Выполните болтовое соединение в верхней части проема.

Рис. 7.152

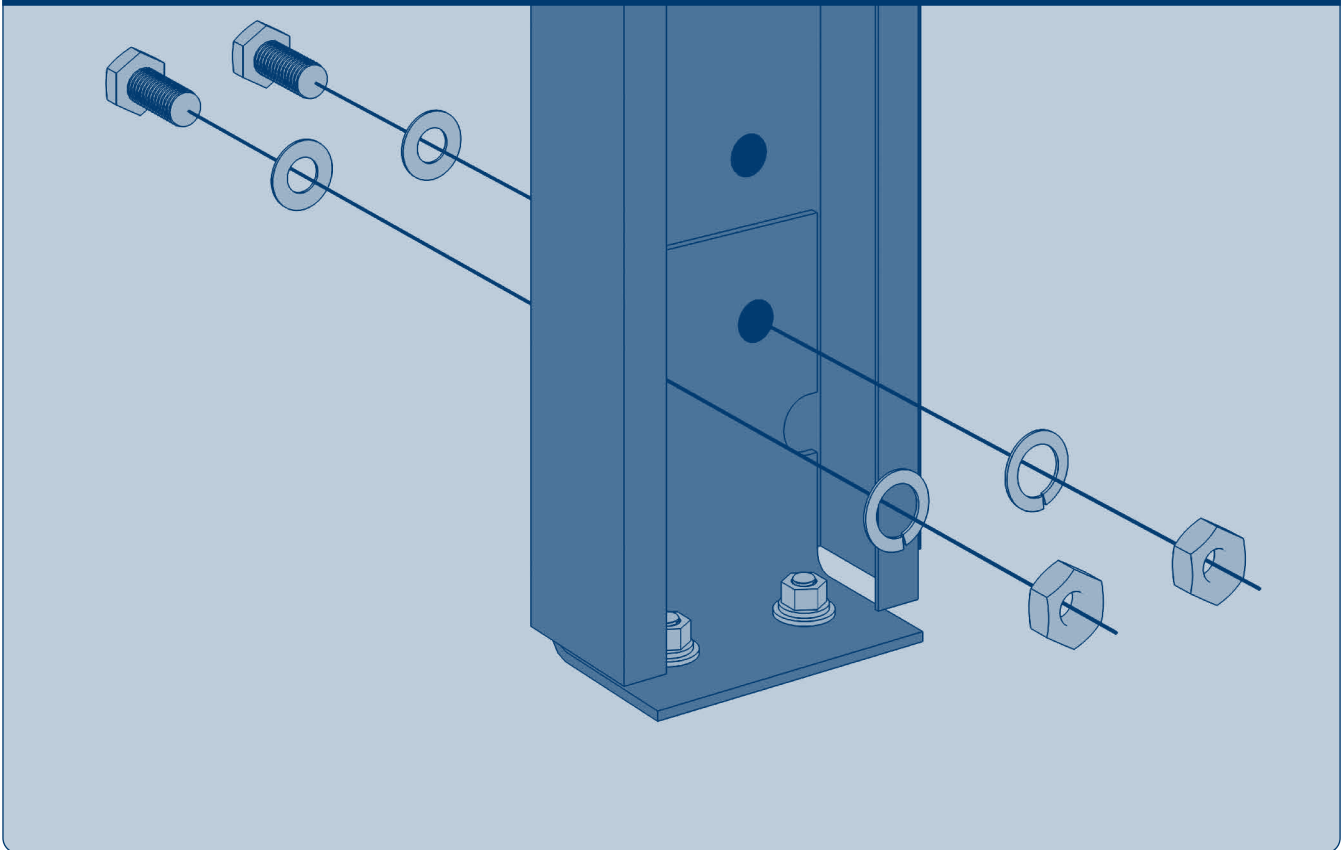

Выполните болтовое соединение в нижней части проема.

Рис. 7.153

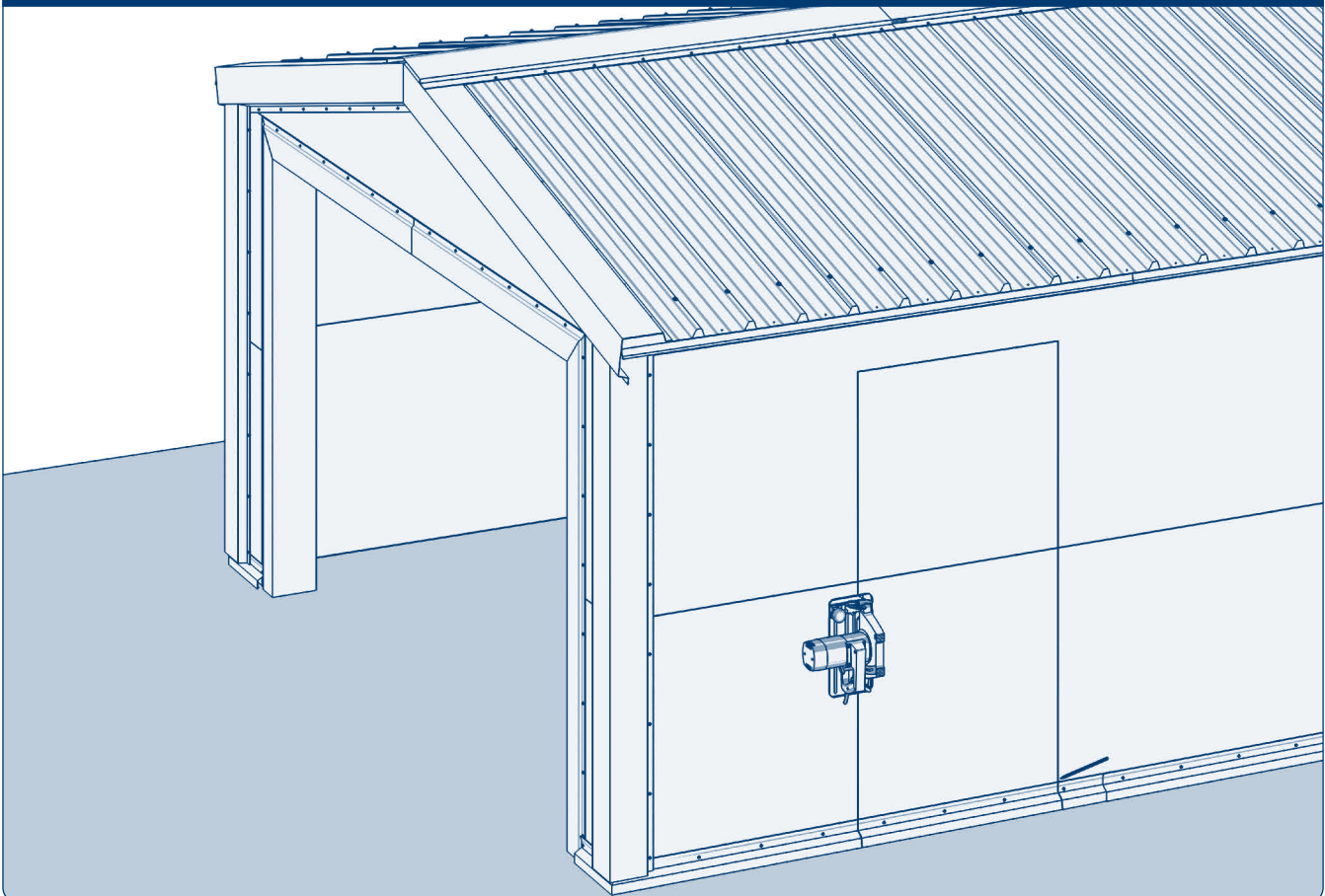

С обратной стороны гаража просверлите несколько сквозных отверстий по периметру проема, с наружной стороны расчертите проем высотой 2070 мм и шириной 1000 мм так, чтобы линии реза проходили через намеченные отверстия. Далее, с помощью циркулярной пилы сформируйте дверной проем.

Рис. 7.154

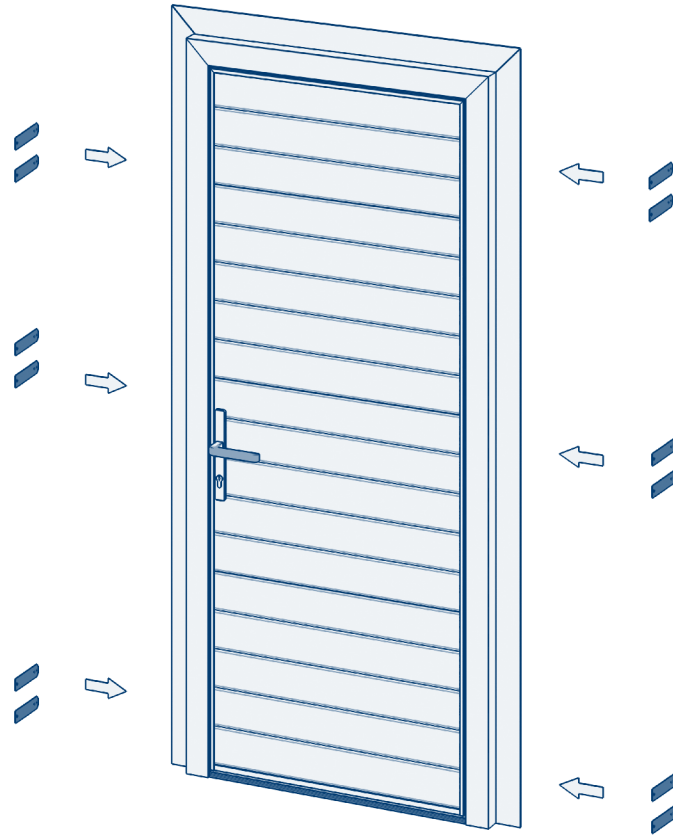

Подготовьте к установке проушины.

Рис. 7.155

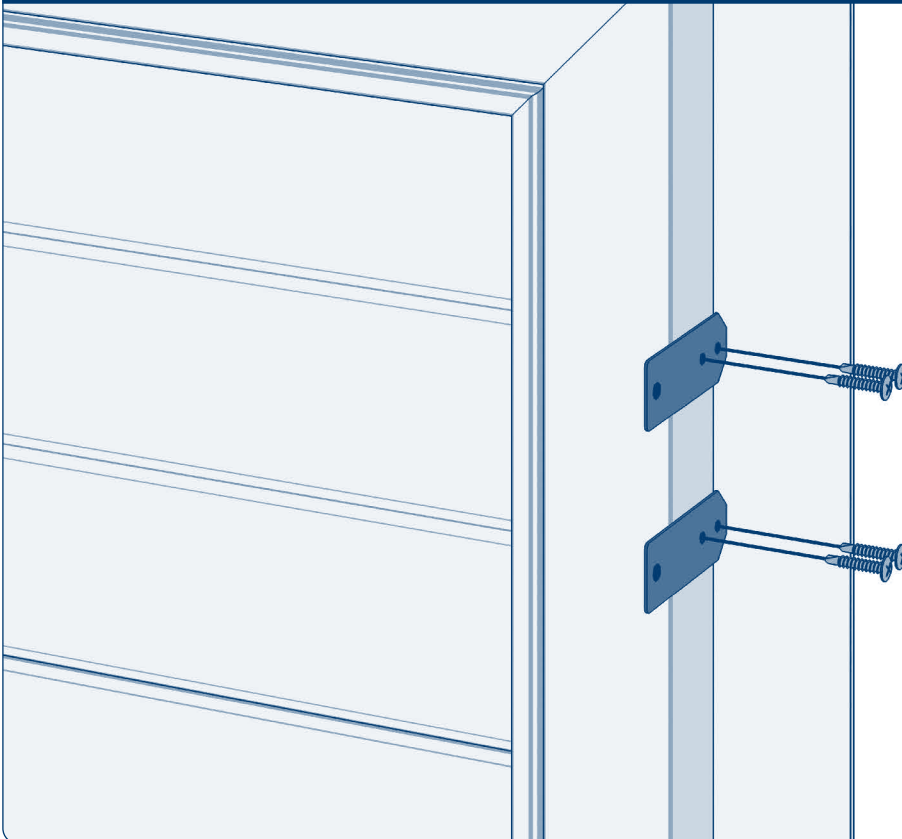

Зафиксируйте проушины на коробе двери.

Рис. 7.156

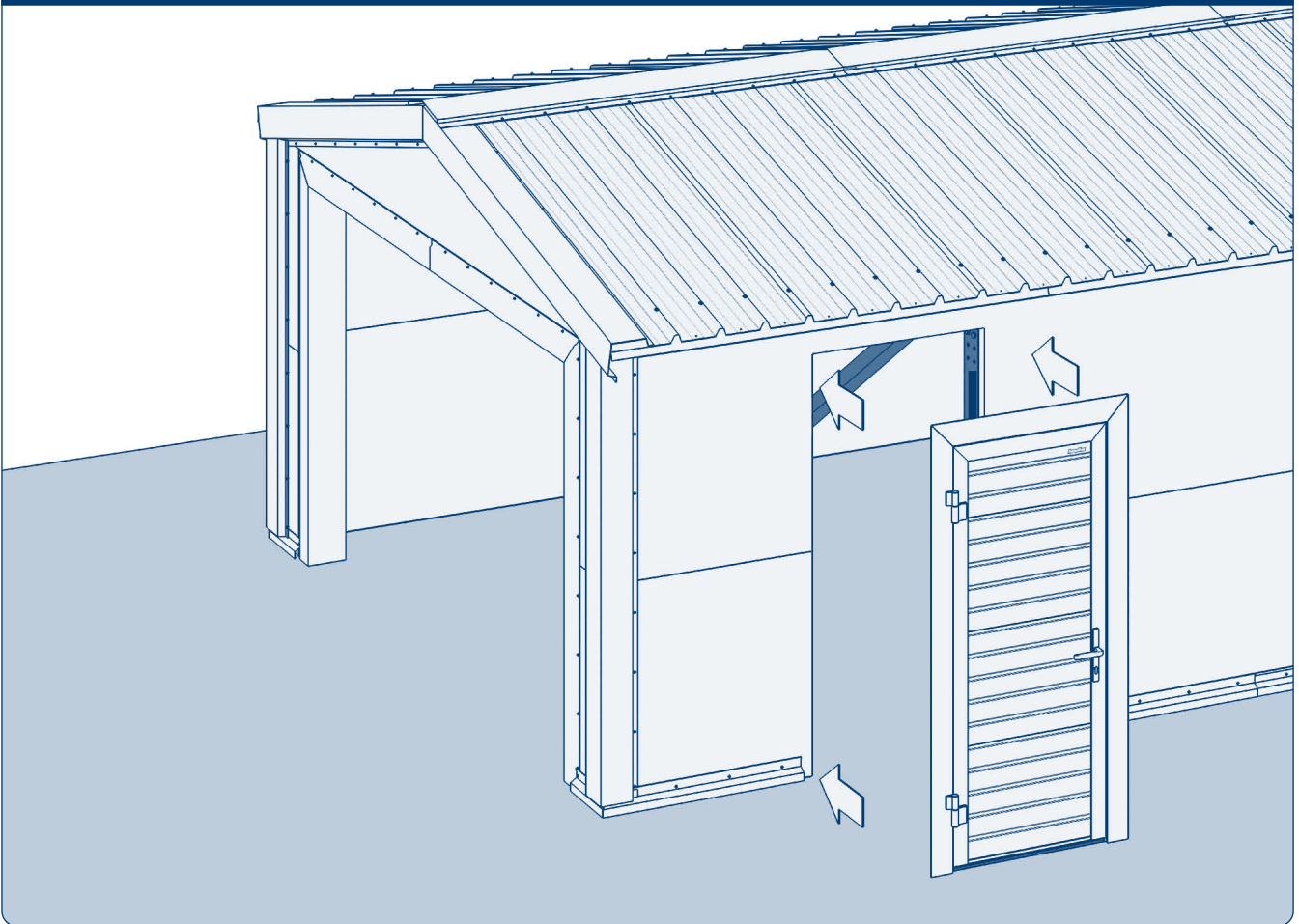

Поднесите дверь с коробом к месту установки.

Рис. 7.157

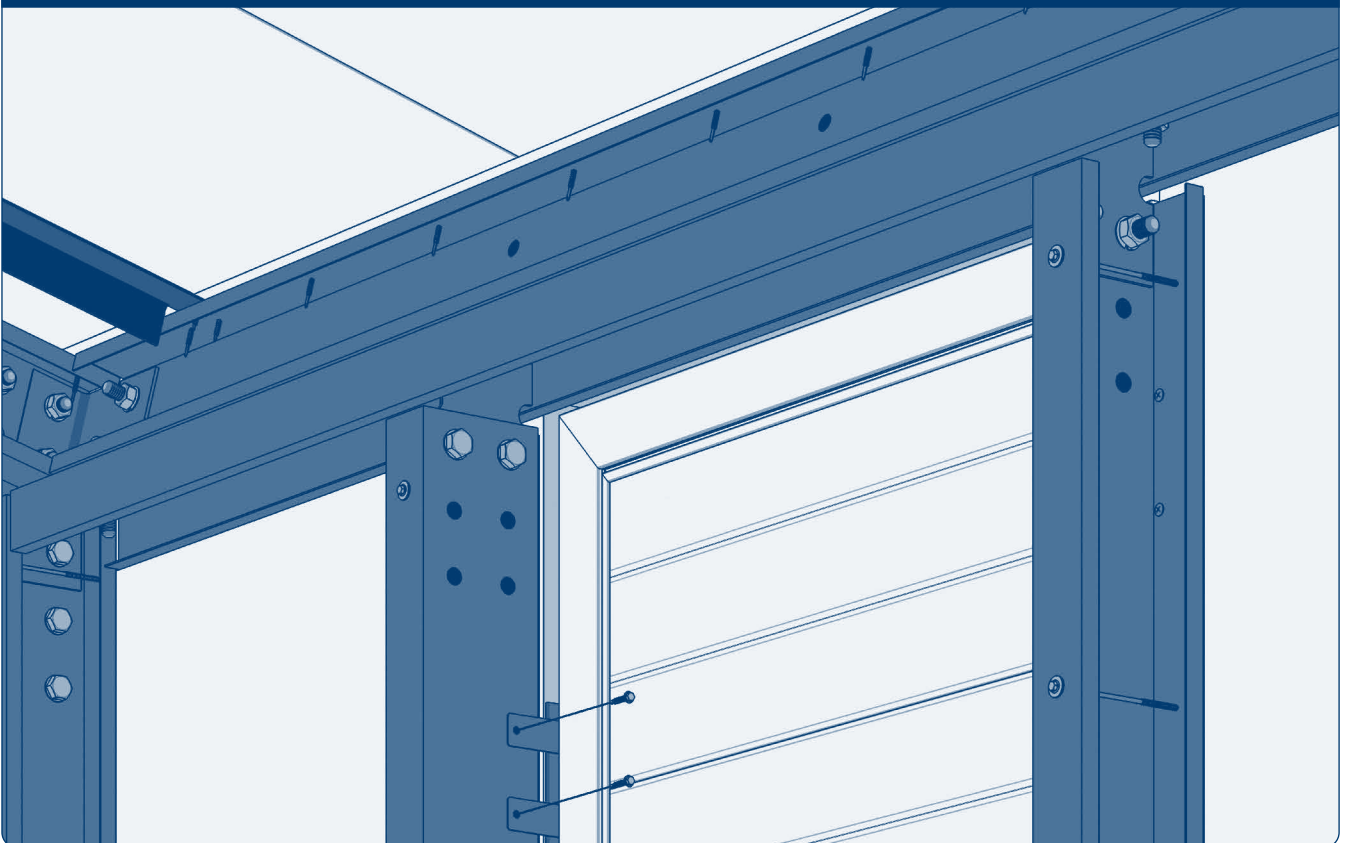

Выставьте дверную коробку, соблюдая вертикальную и горизонтальную плоскость, закрепите «уши» с помощью саморезов по металлу.

Рис. 7.158

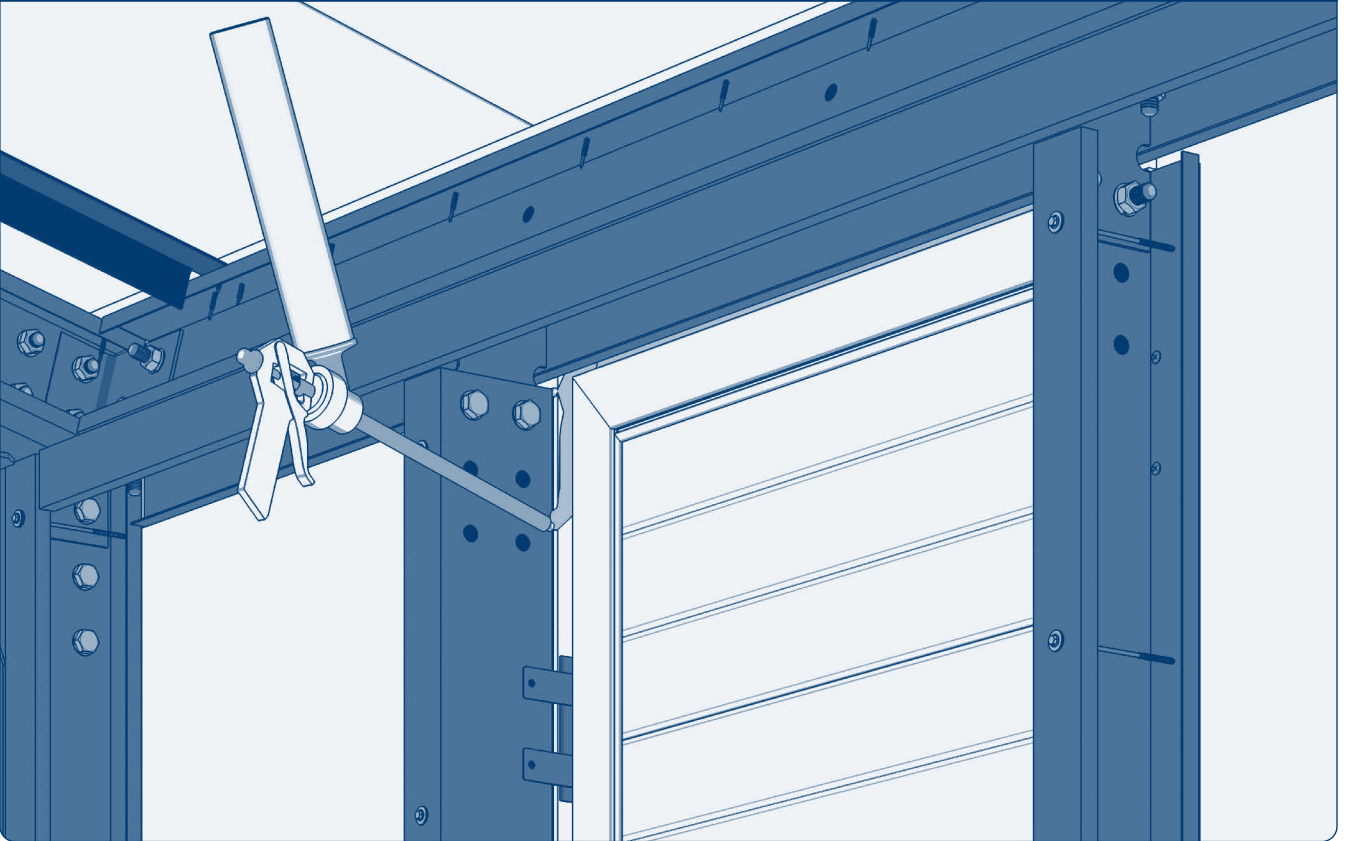

Нанесите монтажную пену по контуру дверной коробки.

Рис. 7.159

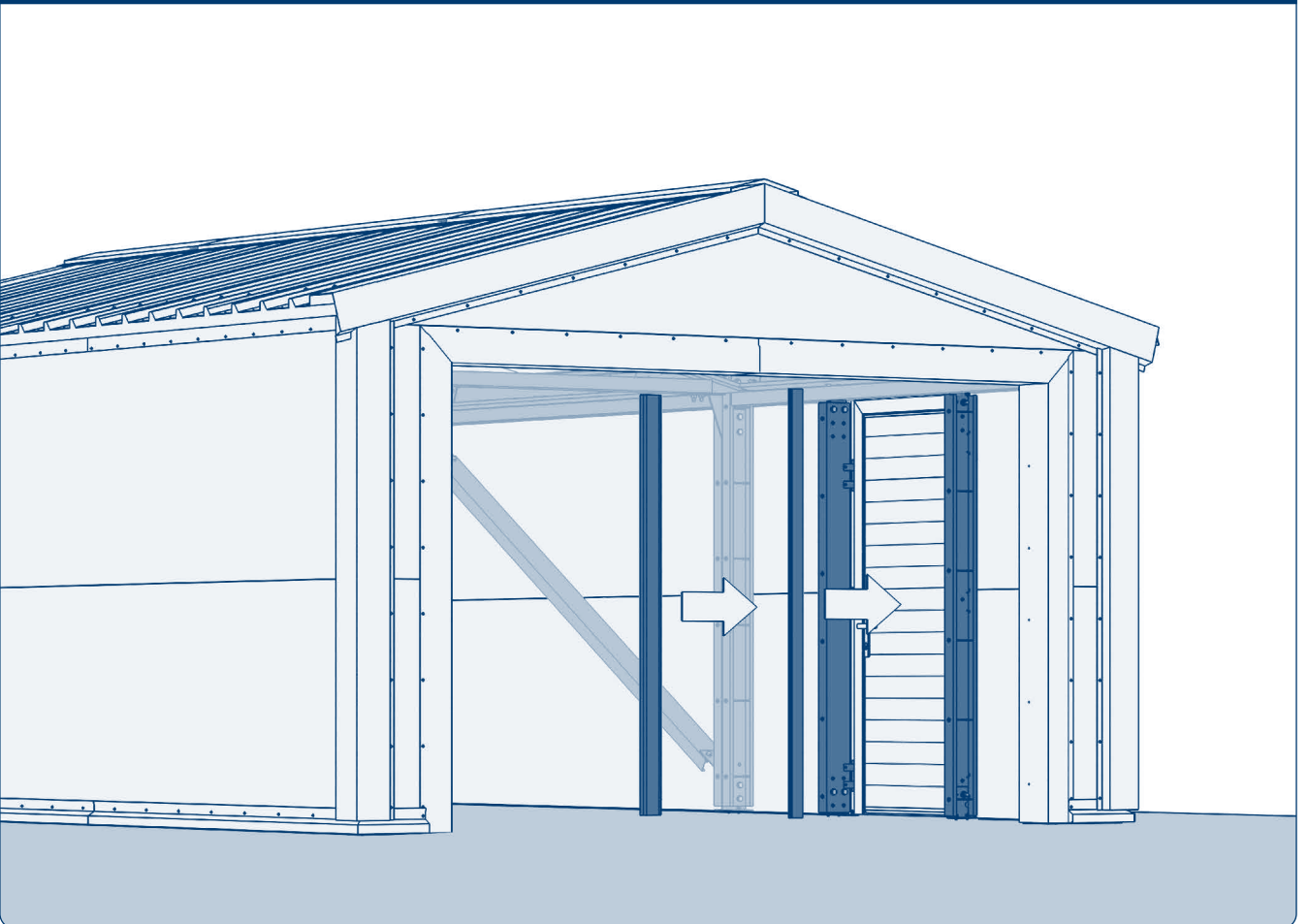

Поднесите вертикальные нащельники к проему двери.

Рис. 7.160

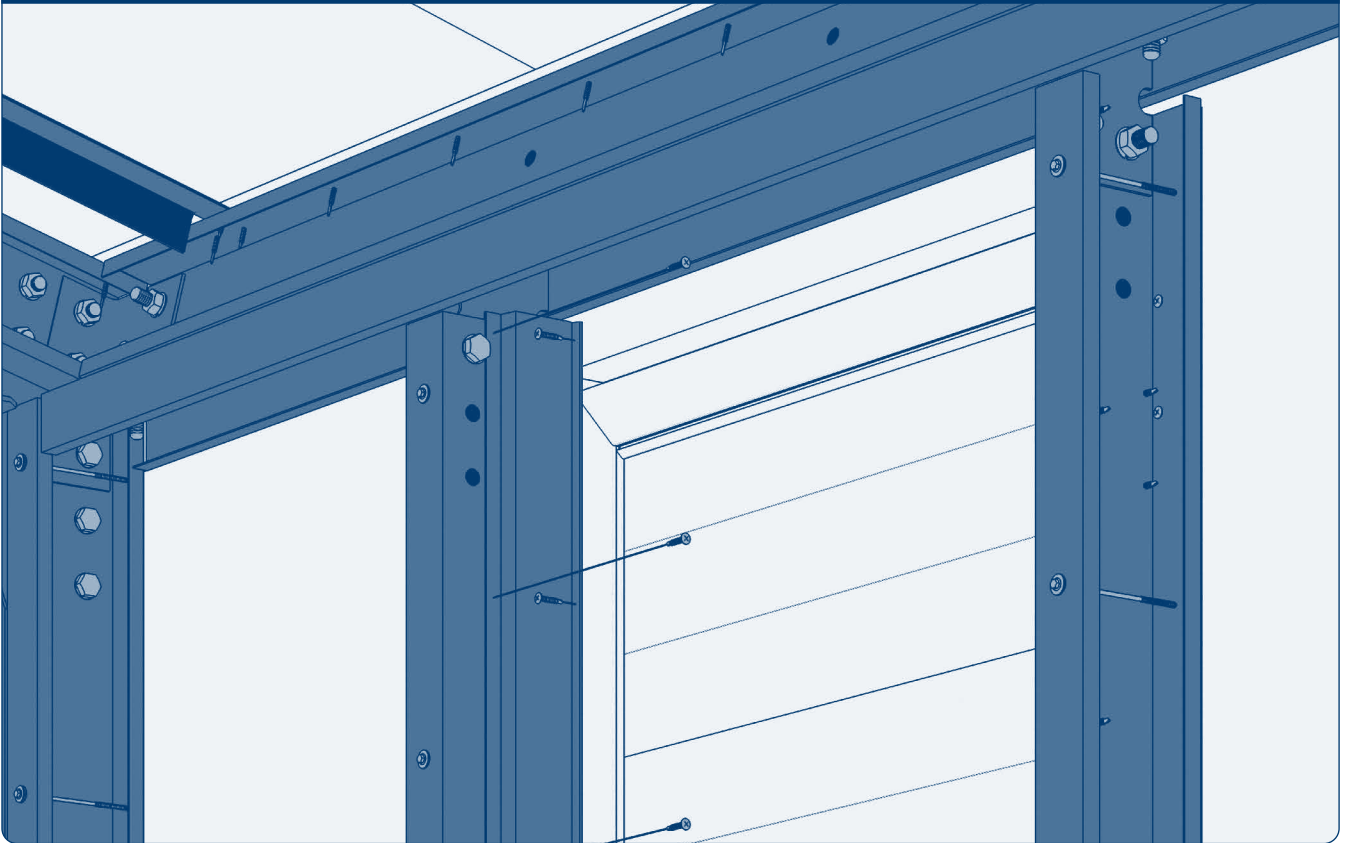

Закрепите нащельники с помощью саморезов.

Рис. 7.161

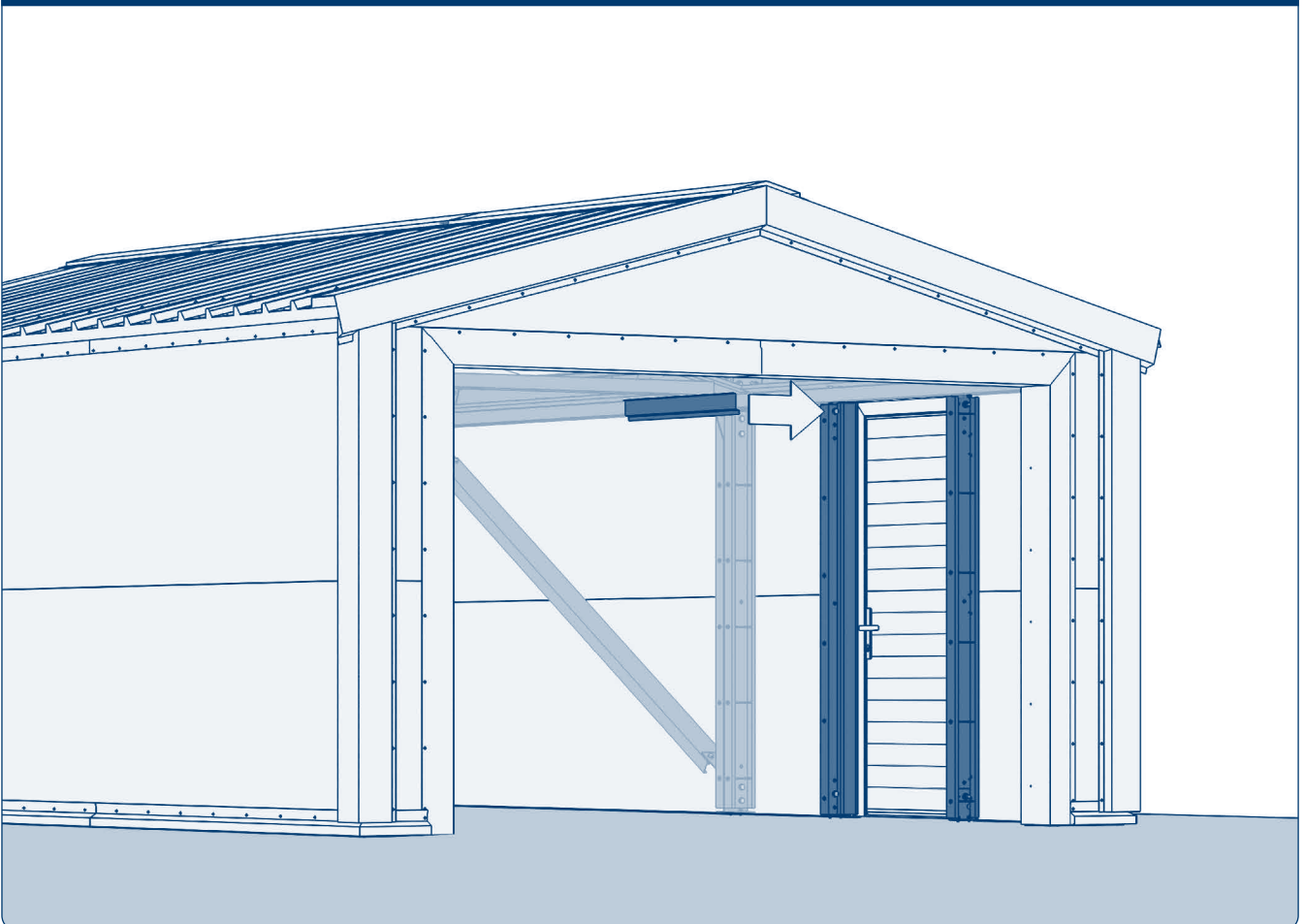

Поднесите горизонтальный нащельник.

Рис. 7.162

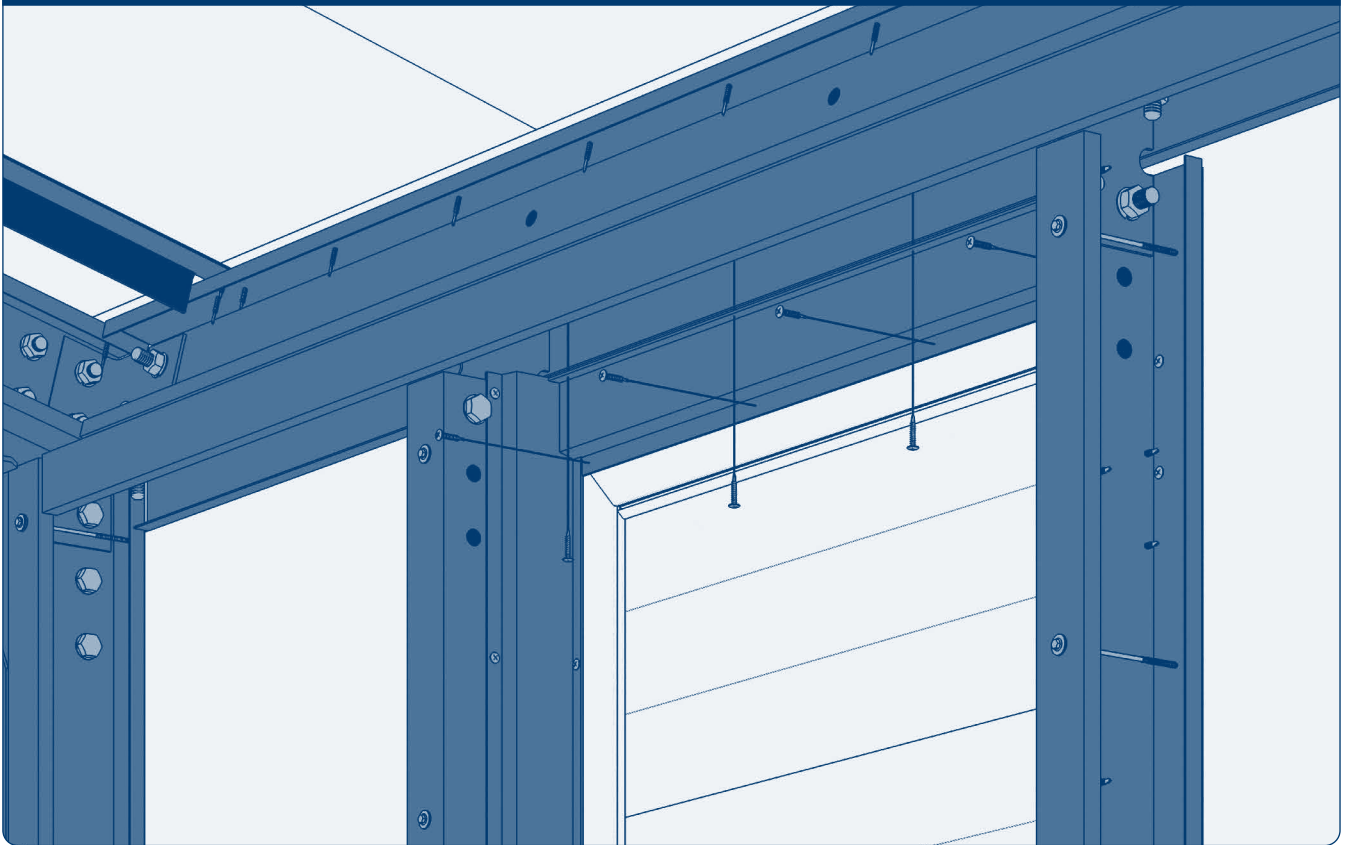

Закрепите горизонтальный нащельник.

Рис. 7.163



Схема крепления нащельника в разрезе.

Рис. 7.164

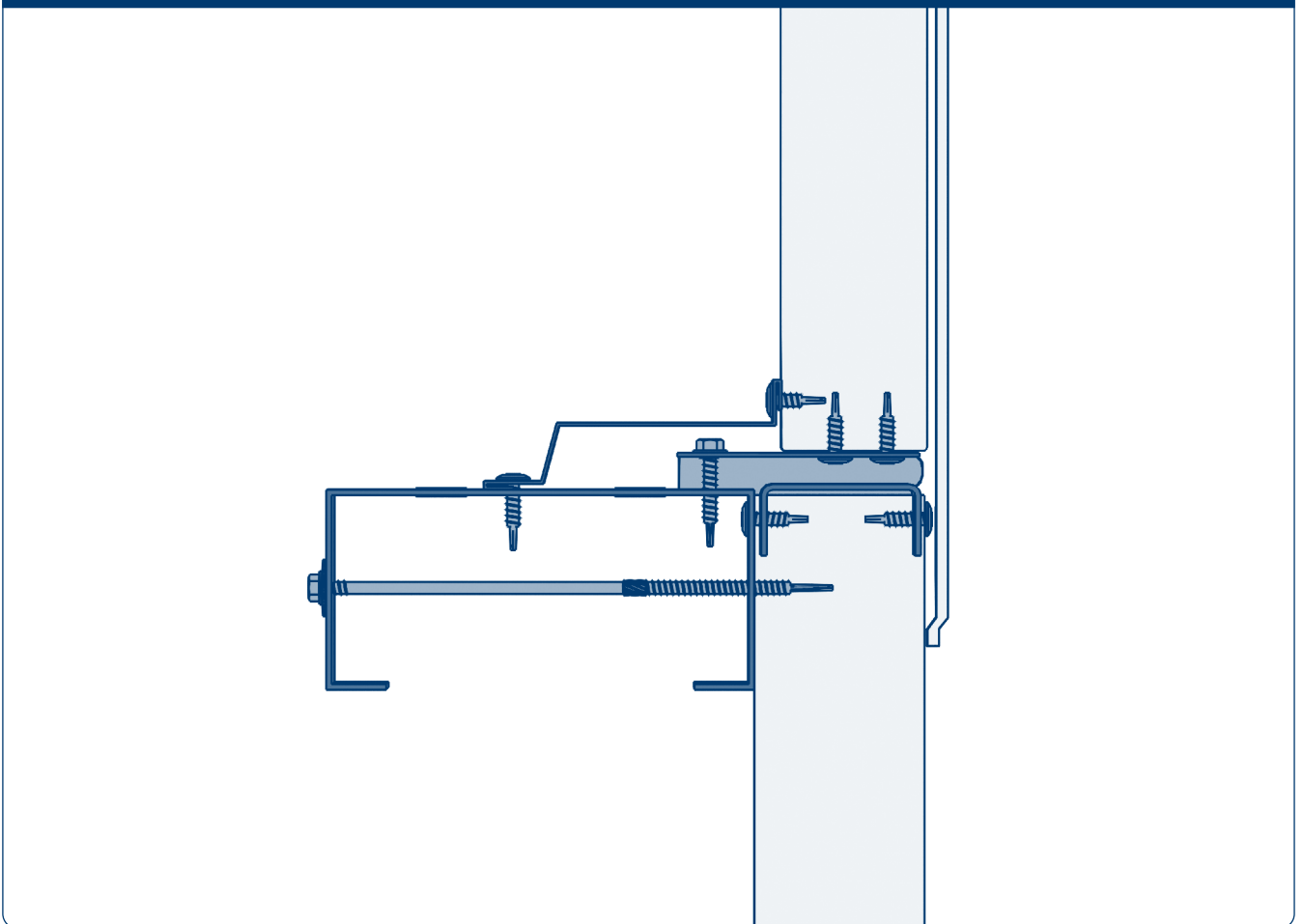
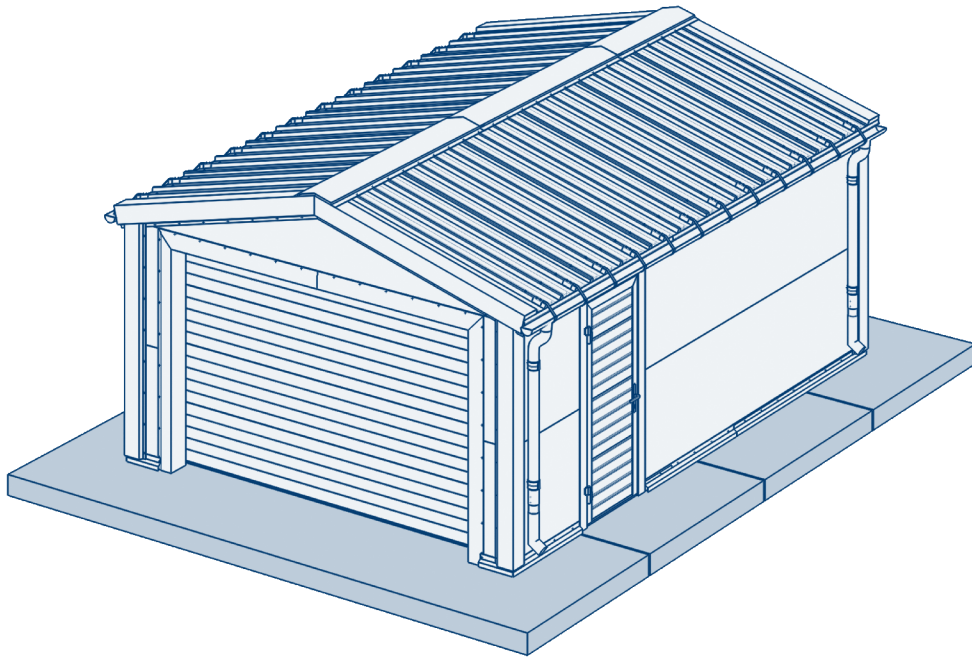

Установите ворота в проем, используя инструкцию по монтажу ворот RSD02.

DOORHAN[®]

Международный концерн DoorHan благодарит вас за приобретение нашей продукции. Мы надеемся, что вы останетесь довольны качеством данного изделия.

По вопросам приобретения, дистрибьюции и технического обслуживания обращайтесь в офисы региональных представителей или центральный офис компании по адресу:

Россия, 143002, Московская обл.,
г. Одинцово, с. Акулово,
ул. Новая, д. 120, стр. 1
Тел.: 8 495 933-24-00
E-mail: info@doorhan.ru
www.doorhan.ru